

**AZIENDA SANITARIA PROVINCIALE  
VIBO VALENTIA**

Part. IVA 02866420793

**DELIBERA DEL COMMISSARIO STRAORDINARIO**

Legge 30 dicembre 2020, n. 181

N. 2256/CS DEL 30.12.2021

**STRUTTURA PROPONENTE:** UO GREF

**Oggetto:** Riadozione BPE 2022 e BPP 2022-2024

L'anno duemilaventuno, il giorno 30 del mese di DICEMBRE Commissario Straordinario, D.ssa Maria Pompea Bernardi, nominata con Decreto del Commissario ad Acta, n° 7 del 8.01.2021, ha adottato la seguente deliberazione in merito all'argomento in oggetto.

**Struttura Proponente: U.O. GREF**

Il Dirigente e il Responsabile del Procedimento con la sottoscrizione del presente atto, a seguito dell'istruttoria effettuata, attestano che l'atto è conforme alla legge e non comporta onere di spesa.

**Il Responsabile del Procedimento**

Dott. Andrea Salvatore Aiello

**Il Direttore dell'U.O.**

Dott. Antonio Zappone

## Il Direttore dell'U.O. GESTIONE RISORSE ECONOMICHE E FINANZIARIE

### Premesso:

- con Decreto del Commissario ad Acta, n° 7 del 8.01.2021 è stata nominata Commissario Straordinario dell'Azienda Sanitaria Provinciale di Vibo Valentia la dott.ssa Maria Pompea Bernardi;
- l'art 12 della Legge regionale 23/12/1996 n. 43 che il Bilancio Preventivo Economico e il bilancio preventivo pluriennale deve essere adottato entro il 31 ottobre di ogni anno.
- L'art 25 del dlgs 118/2011 e ss.mm.ii. dispone che le Aziende del sistema sanitario adottino il BPE

### Preso atto:

- Che con nota acquisita al protocollo aziendale n. 61371 del 04/11/2021 l'ufficio del commissario Ad Acta notifica alle aziende la sentenza del Tar Catanzaro n. 1861 del 25/10/2021 con cui si dispone l'allineamento dei Dca 50/21 e 49/21 Il perdurare dell'emergenza Covid anche per l'anno 2022
- Piano della Performance 2021-2023, approvato con Delibera del Commissario Straordinario n. 49/2021;
- - Piano degli Investimenti 2020-2022 adottato, ai sensi dell'art. 21 del D.lgs. n. 50/2016, con Delibera del Commissario Straordinario n. 61/2020 e relativo stato di aggiornamento;
- Che con delibera 2208/2021 è stato adottato il Programma delle acquisizioni delle stazioni appaltanti- art. 21 D.Lgs. 50/2016 s.m.i. Decreto ministeriale 16.01.2018 n. 14. Approvazione del programma triennale delle opere pubbliche 2022/2024 e biennale per gli acquisti di beni e servizi.

### Dato atto che:

- Che i Dca 50/21 e 49/21 hanno costituito base per il calcolo delle quote budget delle strutture private per anno 2022;
- Che bisogna riprogrammare il fabbisogno per il perdurare della emergenza covid;
- Che il DCA n. 129/2021, con il quale è stato definito il finanziamento regionale per ASPVV quale ultimo dato ufficiale disponibile relativo all'assegnazione del riparto delle risorse a destinazione indistinta e delle quote a destinazione vincolata anno 2020, ai sensi dell'art. 2 comma 2-sexies lett. d), del D.lgs. n. 502/92 e successive modificazioni ed integrazioni;
- Che con delibera n° 1894/2021 si è proceduto alla REVOCA della DELIBERA 1802/CS/2021 APPROVAZIONE BPE 2022 e BPP 2022-2024
- Che - il BEP Pluriennale 2022 – 2024 tiene conto di quanto stanziato nel BEP 2021 aumentato del 2% per ogni esercizio, in considerazione dello stimato aumento del valore della produzione, fatte salve le determinazioni che saranno assunte sulla base dei risultati di attività e di gestione conseguiti, dell'andamento del monitoraggio della spesa e dei parametri di attività valutati in sede regionale al netto dei contributi Covid ad oggi non assegnati per il 2022;

### Evidenziato

- Che dalla riunione tenutasi gg 09/11/2021 alla presenza dei responsabili dei U.O. Amministrative aziendali, del Direttore del DSU è emerso che bisogna avviare urgentemente un rilevamento straordinario del fabbisogno per di beni e servizi per riprogrammare il fabbisogno per il perdurare della emergenza covid anno 2022.

### Richiamati:

- il D.lgs. 30 dicembre 1992 n. 502 e s.m.i., recante norme per il riordino della disciplina in materia sanitaria;
- il D.lgs. 23 giugno 2011 n. 118 recante disposizioni in materia di armonizzazione dei sistemi contabili e degli schemi di bilancio delle Regioni, degli Enti Locali e dei loro organismi;
- la Legge Regionale n. 43/96 art 25 comma 10;

tenuto conto dell'istruttoria redatta dal Responsabile del procedimento che attesta la regolarità tecnica e la legittimità del presente atto;

### Propone di

di riadottare il BPE 2021 e BPP 2021-2023, redatto in conformità a quanto stabilito dall'art. 26 del decreto 118/2011 predisposto secondo gli schemi previsti:

- Conto economico preventivo,
- Piano dei flussi Prospettici;
- CE di cui al decreto ministeriale 15/06/2012;
- Relazione della Direzione Generale;
- Piano investimenti;

Il Responsabile del Procedimento  
Dott. Andrea Salvatore Aiello

Il Direttore dell'U.O. G.R.E.F.  
Dr. Antonio Zappone

**II COMMISSARIO STRAORDINARIO**

Vista la motivata proposta dell'U.O G.R.E.F. avente oggetto: **Riadozione BPE 2022 e BPP 2022-2024**

Acquisito il parere del Direttore Amministrativo e del Referente Sanitario Aziendale

**DELIBERA**

Per i motivi esposti in premessa, qui da intendersi integralmente riportati e trascritti:

- di riadottare il **BPE 2022** e **BPP 2022-2024**, redatto in conformità a quanto stabilito dall'art. 26 del decreto 118/2011 predisposto secondo gli schemi previsti:

- o Conto economico preventivo,
- o Piano dei flussi Prospettici;
- o CE di cui al decreto ministeriale 15/06/2012;
- o Relazione della Direzione Generale;
- o Piano investimenti;

- Di notificare il presente atto al Collegio Sindacale Aziendale e alla Regione Calabria;
- 

Letto, confermato e sottoscritto

Il Direttore Amministrativo Aziendale  
Dott.ssa *Elisabetta Rosa Tripodi*

Il Referente Sanitario Aziendale  
Dott. *Antonio Tuleza*

**II COMMISSARIO STRAORDINARIO**

D.ssa *Maria Pompea Bernardi*



CERTIFICATO DI PUBBLICAZIONE

La presente deliberazione viene pubblicata sull'Albo Pretorio on-line dell'Azienda Sanitaria Provinciale di Vibo Valentia in data 30 / 12 / 2021 e vi resterà per 15 giorni consecutivi.

Vibo Valentia li 30 / 12 / 2021

Il Dirigente Amministrativo





**REGIONE CALABRIA**



**AZIENDA SANITARIA PROVINCIALE DI VIBO VALENTIA**

**BILANCIO ECONOMICO PREVENTIVO  
2022 E PLURIENNALE 2022-2024**

**Il commissario straordinario**

Dott.ssa Maria Pompea Bernardi

**BILANCIO ECONOMICO PREVENTIVO DELL'AZIENDA PROVINCIALE DI VIBO VALENTIA****ESERCIZIO 2022****RELAZIONE ILLUSTRATIVA DEL COMMISSARIO**

Lo strumento contabile viene redatto secondo il sistema della contabilità economico-patrimoniale in attuazione di quanto stabilito e previsto dall'art. 15 della legge Regionale 23 dicembre 1996 n° 43. "Riordino della normativa in materia di finanziamento, programmazione, contabilità , patrimonio, contratti e controllo delle Aziende Sanitarie e delle Aziende Ospedaliere" nonché, in attuazione del Decreto Lgs n° 229 del 19 Giugno 1999 che all ' art. 5 comma 7c dispone la soppressione della contabilità finanziaria nelle Aziende Sanitarie e l'obbligo della tenuta della contabilità per centri di responsabilità e di costo che consenta analisi comparative dei costi, dei rendimenti e dei risultati.

Il bilancio preventivo economico esprime le risultanze economiche, per voce di conto, previste per l'esercizio 2022 da questa Azienda Sanitaria Provinciale. Il modello è stato aggiornato in base alle ultime disposizioni regionali, che impongono una rappresentazione su un piano dei conti su 5 livelli ed i prospetti sono stati aggiornati in base a quanto previsto dal D.Lgs. 118/2011.

Pur non essendo ancora formalizzato il provvedimento della Regione Calabria con cui dispone il riparto del F.S.R. 2022, atto propedeutico per l'adozione e successiva approvazione del bilancio di previsione 2022, al fine di rispettare quanto disposto dall'articolo 12 della Legge Regionale 23 dicembre 1996, n. 43, l'Azienda ha ritenuto di adottare il bilancio preventivo 2022 e il pluriennale 2022/2024. Nelle more dell'emanazione del citato provvedimento si è ritenuto opportuno procedere all'approvazione del bilancio di previsione 2022 prendendo come assegnazione di riferimento i valori comunicati nel DCA 12972021 recante "Riparto del Fondo Sanitario Regionale a destinazione indistinta e vincolata anno 2020, ai sensi dell'art. comma 2-sexies lett. d), del D.Lgs.502/92 e successive modificazioni ed integrazioni" al netto dei contributi per l'emergenza covid. Pertanto a seguito di formalizzazione successiva da parte della Regione Calabria del piano di riparto del F.S.R. (qualora intervenisse nell'anno di riferimento) si procederà ad apportare al bilancio di previsione le dovute variazioni.

L'Azienda ha inoltre tenuto conto dei tetti di spesa imposti dalla Regione Calabria per: Acquisto di Beni e Servizi (DPGR 182/2013), Altra assistenza da privati (DPGR 60/2013), Assistenza specialistica (DPGR 62/2013) e Assistenza ospedaliera (DPGR 19/2013) e successive modifiche e integrazioni.

Relativamente alle prestazioni da specialistica da privato l'azienda ha tenuto conto della nota del direttore:

- all\_to 4 relazione appropriatezza prot\_62793 del 11\_11\_2021.

Con le risorse assegnate, l'Azienda deve garantire i livelli di assistenza uniformi, appropriati ed essenziali previsti dalla vigente programmazione regionale.

Il Bilancio Economico preventivo, riporta in termini economici-patrimoniali il Piano di attività aziendale nel quale sono indicati gli obiettivi che l'Azienda intende raggiungere, in conformità alle disposizioni regionali.

Con note prot.60085/2021, 60217/2021, 60309/2021, 60217/2021, 60309/2021 sono stati richiesti i dati di preventivo anno 2022 e che i responsabili delle UO hanno comunicato il relativo fabbisogno programmatico per il 2022

## Principali Obiettivi Aziendali

Le linee programmatiche, di riferimento sia organizzativo che strettamente operativo, tendono, in relazione alle criticità esistenti singole e diffuse ed ai bisogni di salute del cittadino-utente (in relazione ai Livelli Essenziali di Assistenza da garantire), a pianificare iniziative ed azioni ispirate alla riqualificazione nella razionalizzazione delle risorse.

L'intento, pertanto, è mettere in campo un'azione efficiente ed efficace nella ottimale gestione delle risorse in essere e nel rispetto del principio di economicità ed equilibrio economico.

Fermo restando che, in relazione alla complessità delle azioni programmate, per alcuni obiettivi sussiste una continuità programmata per l'anno 2022, 2023 e 2024.

I dati iscritti nei bilanci delle strutture aziendali (P.O.U. con i singoli stabilimenti ospedalieri di Vibo Valentia, Serra San Bruno, Tropea, Distretti, Dipartimento di Prevenzione e Dipartimento Amministrativo per le attività di supporto), sono stati determinati sulla base di stime in quanto la contabilità analitica, per motivi tecnico-informativi, non è stata avviata completamente.



Il presente documento riporta in termini economico-contabili il Piano di attività aziendale per il corrente anno.

Gli obiettivi che l'Azienda intende raggiungere, in conformità alle disposizioni regionali, sono quelli previsti nel Piano di attività aziendale.

## **STRUTTURA DEL BILANCIO ECONOMICO-PREVENTIVO**

La presente relazione illustrativa del bilancio economico preventivo dell'anno 2022 è articolata nelle SEZIONI che seguono:

### **SEZIONE A)**

Investimenti che saranno posti in essere nell'esercizio con relativa indicazione dei costi previsti per l'esercizio 2022 e le modalità di finanziamento.

### **SEZIONE B)**

Prestazioni che si erogheranno nell'anno 2022 in rapporto con quelle erogate nel triennio precedente. La sezione è articolata nei tre livelli essenziali di assistenza:

- Prevenzione (Assistenza sanitaria collettiva in ambienti di vita e di lavoro);
- Assistenza sanitaria territoriale (assistenza distrettuale);
- Assistenza ospedaliera.

**SEZIONE C)****SEZIONE D)**

Dati analitici relativi al personale con le variazioni previste nell'anno. La sezione illustra in dettaglio i dati analitici del personale in servizio le variazioni che si prevedono nell'anno ed i relativi costi.

**SEZIONE E)**

Articolazione del budget con i corrispondenti obiettivi e risorse.

La sezione E) è a sua volta articolata in tre sub sezioni:

**E1)**

Tale sezione illustra in modo dettagliato il criterio di formazione del budget generale dell'azienda e di ciascuna macrostruttura aziendale nonché gli obiettivi da raggiungere con le risorse assegnate.

**E2)**

Tale sezione relativa al bilancio economico preventivo dell'intera azienda, in particolare, evidenzia la previsione di Costi e Ricavi esposta in modo da operare un confronto tra i dati 2020 ed i dati 2022. I dati 2020 si riferiscono ai dati del Consuntivo 2019, mentre i dati 2022 sono i dati previsionali dell'anno di riferimento. Allo scopo di meglio evidenziare le

variazioni previste, il bilancio è articolato in più colonne che evidenziano anche le variazioni in più ed in meno del bilancio economico preventivo dell'esercizio 2022 rispetto al Consuntivo dell'esercizio 2020, il preconsuntivo 2021.

### **E3)**

In tale sezione vengono illustrati i bilanci economici preventivi. Complessivamente attraverso le sezioni sopra indicate sarà possibile coordinare e orientare le previsioni economiche aziendali in funzione degli obiettivi da raggiungere, verificare i risultati attesi e valutare gli effetti delle decisioni assunte sotto il profilo economico, finanziario e patrimoniale.

Nella predisposizione del documento sono stati inoltre considerati alcuni principi di carattere generale:

- Rispetto e valorizzazione dell'autonomia aziendale, in termini di programmazione e controllo interno delle proprie risorse ed attività,
- Trasparenza nel rapporto negoziale tra Azienda e Regione, con riferimento agli elementi necessari per la valutazione dei risultati di gestione ed ai tempi di trasmissione alla Regione dei documenti tecnico-gestionali previsti dalla nuova normativa,
- Utilizzo e/o raccordo con i flussi informativi già attivati o da attivarsi ai livelli ministeriale e regionale.

Inoltre il Conto Economico preventivo illustra i ricavi e i costi che si ritiene avranno la loro manifestazione nel corso dell'esercizio. Il metodo scalare, adottato dalla nostra legislazione, consente di evidenziare, sostanzialmente, i risultati differenziali, idonei a consentire l'immediata percezione dell'andamento economico della gestione, nonché la determinazione del risultato di esercizio.

**SEZIONE A)****PIANO DEGLI INVESTIMENTI PER L'ANNO 2022-2024 DELL'AZIENDA DI VIBO VALENTIA**

L'Azienda Sanitaria di Vibo Valentia prevede di effettuare nel corso dell'esercizio 2022 investimenti che saranno posti in essere con i fondi di cui all'art. 20 della legge 67/88, attraverso l'accesso e attraverso la richiesta di finanziamento regionale per gli interventi ritenuti urgenti successivamente alla Ricognizione e presa d'atto degli interventi ordinari e straordinari e forniture dell'Azienda Sanitaria Provinciale di Vibo Valentia

In mancanza dell'assegnazione da parte della Regione di fondi per l'acquisto di Attrezzature e dell'attivazione delle procedure per la vendita di beni immobili disponibili, sono stati previsti acquisti di attrezzature sanitarie, beni mobili e manutenzioni straordinarie ai fabbricati, indispensabili per garantire i livelli Essenziali di Assistenza con Fondi Aziendali, così come previsto dall'art. 118/2011 e o con ricorso a fonti di finanziamento di terzi (ex mutui ipotecari).

Gli interventi di cui ai prospetti delle U.O.T.P. e U.O.P.E.G.L. e direzione Sanitaria sono in parte dirette alla messa in sicurezza delle strutture ed in parte necessari per l'adeguamento delle attrezzature in essere e l'attivazione di servizi sanitarie e sociosanitari alcuni di cui alle seguenti DCA

Allegato

A) Di seguito alcune tabelle con il dettaglio e le schede informative degli interventi.

- interventi ordinari e straordinari e forniture dell'Azienda Sanitaria Provinciale di Vibo Valentia (all\_to 2.3 INVESTIMENTI 2022.2024)

## B) GRANDI APPARECCHIATURE

Prospetto fabbisogni investimenti:

CATEGORIA DI CESPITE (D. LGS 118)	EVENTUALERIFERIMENTO NORMATIVO FONTE DI FINANZIAMENTO	Somma di importo anno		Somma di importo anno 2024
		anno 2022	2023	
ALTRI BENI MATERIALI 101020801	(vuoto)	70.000,00		12.000,00
<b>ALTRI BENI MATERIALI 101020801 Totale</b>		<b>70.000,00</b>		<b>12.000,00</b>
ATTREZZATURE SANITARIE E SCIENTIFICHE 101020401	EX ART. 6 COMMA 5 L. 60/19 (vuoto)	4.140.289,56	1.992.500,00	1.020.500,00
<b>ATURE SANITARIE E SCIENTIFICHE 101020401 Totale</b>		<b>5.361.189,56</b>	<b>1.992.500,00</b>	<b>1.020.500,00</b>
Automezzi	(vuoto)	525.000,00		
<b>Automezzi Totale</b>		<b>525.000,00</b>		
EDIFICI ADIBITI AD ATTIVITA' ISTITUZIONALE 101020205	DCA 91/2020 EX ART. 20 L. 67/1988 (vuoto)	1.100.000,00		
		682.000,00	59.562.494,02	
		589.745,35		
<b>EDIFICI ADIBITI AD ATTIVITA' ISTITUZIONALE 101020205 Totale</b>		<b>2.361.745,35</b>	<b>59.562.494,02</b>	
IMPIANTI E MACCHINARI ADIBITI ALL'ATTIVITA' ISTITUZIONALE 101020303	(vuoto)	500.000,00		
<b>MACCHINARI ADIBITI ALL'ATTIVITA' ISTITUZIONALE 101020303 Totale</b>		<b>500.000,00</b>		
MOBILI E ARREDI 101020501	(vuoto)	100.000,00	50.000,00	46.000,00
<b>MOBILI E ARREDI 101020501 Totale</b>		<b>100.000,00</b>	<b>50.000,00</b>	<b>46.000,00</b>
<b>Totale complessivo</b>		<b>8.917.934,91</b>	<b>61.604.994,02</b>	<b>1.078.500,00</b>

SEZIONE B)

PRESTAZIONI PER L'ANNO 2022 DELL'AZIENDA SANITARIA DI VIBO VALENTIA

In conformità alle indicazioni del vigente Piano Sanitario Nazionale ed in esecuzione di quanto stabilito dalla L.R. n. 43/96, articolo 15, lettera b), l'Azienda con le risorse di cui al presente bilancio economico preventivo, assicura, per l'anno 2022 i seguenti livelli essenziali di assistenza:

- **Prevenzione**
- **Assistenza Distrettuale**
- **Assistenza Sanitaria Ospedaliera**

Il dettaglio delle prestazioni che si intende erogare è evidenziato nel Piano delle attività aziendale.

## **PREVENZIONE**

Il dipartimento di prevenzione è preposto alla direzione tecnico-organizzativa ed al coordinamento delle attività necessarie a garantire il livello essenziale «assistenza sanitaria collettiva in ambienti di vita e di lavoro».

Per assicurare correttamente il livello di assistenza “PREVENZIONE” saranno garantite uniformemente su tutto il territorio aziendale le seguenti attività:

- Servizi di Igiene e Sanità Pubblica con garanzia delle attività ordinarie e prestazioni sino ad ora assicurate ed

una maggiore diffusione territoriale a livello di ciascun distretto e polo sanitario e la gestione dell'emergenza epidemiologia da infezione da virus sars cov-2 ( Covid 19).

- Servizi di Igiene degli Alimenti e della Nutrizione con intensificazione delle attività di controllo rispetto al triennio precedente sia in termini quantitativi che qualitativi.
- Servizio di Medicina Legale con smaltimento incrementale delle pratiche arretrate e riduzione dei costi per attività straordinarie,
- Servizio di Medicina dello Sport con incremento delle ore di apertura dei servizi specialistici,
- Servizi di Prevenzione, Igiene e Sicurezza negli Ambienti di Lavoro con incremento del livello qualitativo delle visite
- Servizi di Sanità Animale,
- Servizio di Igiene degli alimenti di origine animale e loro derivati;
- Servizio di igiene degli Allevamenti e delle produzioni zootecniche;

### **ASSISTENZA DISTRETTUALE**

Per assicurare correttamente il livello di assistenza “ASSISTENZA DISTRETTUALE” saranno garantite uniformemente su tutto il territorio aziendale le attività e prestazioni elencate nel Piano di attività Aziendale. Fa parte dell'area distrettuale anche il CAPT.

Per attività distrettuale è considerata l'attività ordinaria dell' I'ADI e USCA e la gestione dell'emergenza epidemiologia da infezione da virus sars cov-2 ( Covid 19).

- all\_to 3 SU\_71392\_2021\_PROT\_penitenziaria
- all\_to 3\_1 prot 72070 del 28\_12\_2021 distretto



## **ASSISTENZA OSPEDALIERA**

Per quanto attiene le attività ospedaliere il bilancio economico preventivo 2022 è stato predisposto inoltre tenendo conto delle indicazioni regionali relativamente alla rimodulazione dei posti letto per la gestione dell'emergenza epidemiologia da infezione da virus sars cov-2 ( Covid 19).

L'Azienda ritiene di negoziare ed acquistare dal privato le prestazioni di assistenza ospedaliera sulla base delle effettive necessità e tenendo conto delle capacità di produzione dell'erogatore privato.

## **SEZIONE C)**

Questa sezione costituisce la rappresentazione della programmazione economica annuale dell'azienda che è esplicitata nella previsione del budget generale aziendale.

Ai sensi dell'articolo 16 della legge regionale il sistema del budget è costituito dai documenti previsionali di cui alla presente sezione del bilancio economico preventivo, che con riguardo all'esercizio 2020 definiscono per i diversi settori di attività e per le specifiche responsabilità gestionali le risorse disponibili e gli obiettivi da perseguire nel rispetto della garanzia agli utenti dei livelli essenziali di assistenza stabiliti dalla programmazione sanitaria nazionale, regionale e locale.

- all\_to 2 relazione tecnico nota prot 61662 del 5\_11\_2021
- all\_to 2\_1 relazione provveditorato nota prot 72092 del 28\_12\_2021

Nella presente sezione sono quindi riportati i documenti previsionali costituiti da:

Budget generale di azienda articolato per costi e ricavi.

Budget delle fondamentali strutture in cui è articolata l'azienda, in particolare sono state evidenziate le seguenti macro aree:

- Dipartimento di Prevenzione;
- Area Territoriale, con il distretto sanitario unico;

- Area Ospedaliera, Presidio Ospedaliero unificato, con i rispettivi quattro stabilimenti ospedalieri;
- I Servizi di Supporto comprensivi della Direzione Generale e del Centro di Controllo Direzionale e delle strutture di staff del Direttore Generale, del Direttore Sanitario e del Direttore Amministrativo.

## SEZIONE D)

Dati analitici relativi al personale con le variazioni previste nell'anno.

La sezione illustra in dettaglio i dati analitici del personale in servizio le variazioni che si prevedono nell'anno ed i relativi costi.

- all\_to 5 prot 68172 del 07\_12\_2021 relazione personale

Relativamente al personale, per coprire la carenza l'azienda ha previsto in continuità con il 2021 il ricorso a personale interinale come da tabella seguente:

- Assistente amministrativo n° 6 unità

**SEZIONE E)****SEZIONE E1)**

Tale sezione illustra in modo dettagliato il criterio di formazione del budget generale dell'azienda e di ciascuna delle strutture fondamentali in cui essa è articolata oltre che gli obiettivi da conseguire in relazione alle risorse assegnate.

**1.2 IL FINANZIAMENTO DELL'ASP di Vibo Valentia**

Del finanziamento previsto dalla Regione Calabria, l'ASP di Vibo Valentia potrà contare su un finanziamento pari a €. 259.940,000 di euro ad esclusione delle entrate proprie.

**Finanziamento ASP di Vibo Valentia: anni 2020/2021/2022**

<b>Anni</b>	<b>Cons. 2020</b>	<b>Prec. 2021</b>	<b>Prev. 2022</b>
Finanziamento corrente (*)	257.473,00	254.387,00	257.473,00
Finanziamento vincolato	4.276,00	2.467,00	2.467,00
Utilizzo Fondi vincolati esercizi precedenti	97,00	-	-
Entrate proprie	8.173,00	8.722,00	8.939,00
Entrate c/ eser. Destinati a investimenti		393,00	-
<b>Totale</b>	<b>269.922,00</b>	<b>265.576,00</b>	<b>268.879,00</b>

(\*) Finanziamento comprensivo della mobilità.

La tabella mette in luce il finanziamento dell'ASP di Vibo Valentia negli ultimi tre anni, distinguendolo nelle poste di finanziamento corrente, entrate proprie ed altre entrate nonché la quota di FSR indistinta destinata ad investimenti.

**Finanziamento ASP di Vibo Valentia: anni 2022/2024**

Il bilancio economico preventivo per il corrente anno è stato redatto tenendo conto della quota del FSR Indistinta e vincolata al netto delle entrate proprie e come riferimento l'assegnato di cui al Bilancio 2020.

### 1.3 L'evoluzione dei costi

Nella tabella che segue, viene evidenziata l'evoluzione dei costi dell'ASP nel triennio 2018, 2019 e 2020, così come rilevato dal Conto economico consuntivo 2018, preconsuntivo 2019 e dal preventivo 2020.

#### Costi ASP di Vibo Valentia: anni 2019 /2021

Anni	Consuntivo 2020	Pre-consuntivo 2021	Preventivo 2022
Costi della produzione al netto della Mobilità Passiva	226.674,00	217.876,00	225.185,00
Imposte e tasse	6.041,00	5.802,00	5.826,00
Oneri Finanziari	297,00	294,00	-
Oneri straordinari	1.542,00	93,00	-
Mobilità Passiva	51.745,00	57.226,00	51.675,00
<b>Totale</b>	<b>286.299,00</b>	<b>281.291,00</b>	<b>282.686,00</b>



## **1. OBIETTIVI.**

### **2.1 Attività di supporto da erogare per il 2022**

Le attività di supporto dell'ASP di Vibo Valentia sono svolte nell'area Amministrativa e dalle Strutture di staff del Direttore Generale, del Direttore Sanitario e del Direttore Amministrativo.

I Servizi di supporto Amministrativo:

- Affari Generali,
- Gestione, sviluppo e formazione Risorse Umane,
- Gare e contratti, logistica ed economato,
- Progettazione e gestione Attività Tecniche e gestione patrimonio,
- Gestione Economica e Finanziaria
- L'Ufficio Legale

assicurano i seguenti obiettivi minimi di attività:

1. adempimenti di carattere amministrativo riguardanti la gestione del personale;
2. adempimenti di carattere amministrativo riguardanti gli aspetti contabili, economici, finanziari e patrimoniali dell'Azienda Sanitaria;
3. informazione ai cittadini sulle attività dell'azienda Sanitaria;
4. informazione al personale dipendente in ordine ai provvedimenti adottati dalla Direzione;
5. adempimenti relativi alla gestione, vigilanza e controllo delle forniture;
6. adempimenti relativi al controllo e alla vigilanza sui servizi appaltati;
7. effettuazione delle spese economali con le modalità previste dal relativo regolamento;
8. gestione, vigilanza e controllo sulle attività di manutenzione;
9. ogni altra spesa connessa alla Direzione Generale.

Le strutture di staff del Direttore Generale si articolano nei seguenti uffici:

- Comunicazione-URP,
- Programmazione e controllo,
- Sistema informatico ed informativo,

I Servizi di supporto Sanitario:

- Assistenza farmaceutica;
- Accordi contrattuali, controlli pubblico/privato e appropriatezza;
- Gestione sanitaria integrata e ADI/ADO;
- Direzione medica dei presidi ospedalieri.

### **3. DETERMINAZIONE BUDGET DEL DIPARTIMENTO DI PREVENZIONE E CORRELATI OBIETTIVI.**

#### **3.1 Il Dipartimento di Prevenzione**

Il Dipartimento di Prevenzione dell'ASP di Vibo Valentia si articola nelle seguenti Strutture Operative:

- Igiene, epidemiologia e Sanità Pubblica,
- Medicina del lavoro
- Sian;

Gli obiettivi sono specificati nel Piano delle attività aziendali.

### **3.2 Il finanziamento delle Attività di prevenzione**

Sulla base della ripartizione del finanziamento che si evidenzia, per l'Area di Prevenzione si stimano risorse iniziali da destinare pari alle percentuali di riparto Regionali.

Il riparto del finanziamento tra i Servizi del dipartimento di prevenzione sarà effettuato dal Direttore del Dipartimento in correlazione con l'Ufficio Budget aziendale e con management aziendale.

#### **OBIETTIVI DIPARTIMENTO AREA DI PREVENZIONE**

Gli Obiettivi sono quelli esplicitati nel Piano di attività aziendale e correlate all'emergenza Covid:

- all\_to 1 nota prot.n.65145 del 23.11.2021\_covid
- all\_to 6 Relazione programmatica 2022\_dipartimento prevenzione

## **4 DETERMINAZIONE DEL FINANZIAMENTO DELL'AREA DISTRETTUALE E CORRELATI OBIETTIVI.**

### **4.1 Area Distrettuale**

L'Area Distrettuale dell'ASP di Vibo Valentia è articolata in unico distretto ma ripartito nelle seguenti aree:

- DBS di Vibo Valentia
- DBS di Tropea
- DBS di Serra San Bruno
- CAPT di Soriano.

### **4.2 Il finanziamento delle Attività distrettuali**

Le risorse da destinare alle strutture territoriali devono, però, essere ulteriormente ripartite nei vari sotto-livelli in cui si articola l'assistenza territoriale e più precisamente in assistenza di base, assistenza farmaceutica, assistenza specialistica ed in altra assistenza come esplicitato nel Piano delle attività aziendale.

## **5. DETERMINAZIONE DEL BUDGET DELL'ASSISTENZA OSPEDALIERA E CORRELATI OBIETTIVI.**

### **5.1 Presidio Ospedaliero Unico**

Esaminiamo, infine, il terzo livello di assistenza relativo all'assistenza ospedaliera comprendente:

- l'assistenza per acuti (emergenza, ordinaria e in day hospital),
- l'assistenza post-acuzie (riabilitazione ordinaria e in day hospital e lungodegenza) sia a gestione diretta che indiretta.

Il Presidio Ospedaliero Unico è articolato in 3 Presidi Ospedalieri a gestione diretta: il P.O. di Vibo Valentia, il P.O. di Tropea, il P.O. di Serra San Bruno.

Inoltre nel comprensorio aziendale opera una struttura privata accreditata per l'erogazione di prestazioni di assistenza ospedaliera.

La programmazione ospedaliera dell'attività per l'anno 2022 si inserisce nell'ambito di una più organica e articolata strategia aziendale, in aderenza alle scelte d'intervento del COMMISSARIO Governativo per il piano di rientro in operativa sinergia con i vertici amministrativi della Regione Calabria.

Il Presidio Ospedaliero Unico, costituito dai due Nosocomi di Tropea e Serra San Bruno e dall'Ospedale Spoke di Vibo Valentia, ricalca nella sua azione programmatoria il modello dipartimentale dell'ASP. Di conseguenza diventa fondamentale il coordinamento tra i dipartimenti ospedalieri, esercitato come funzione precipua della Direzione Medica di

Presidio a cui si associa (quale compito d'istituto) la sovrintendenza su tutta la componente igienico organizzativa delle varie UU.OO. e SSVD e dei Servizi Ospedalieri in toto.

E' fuor di dubbio che questa complessa attività ospedaliera, si realizza e si concretizza in completa sinergia con i servizi territoriali della nostra ASP, quindi con i dipartimenti misti (territoriali ed ospedalieri), il Distretto e per quanto necessario con il Dipartimento di Prevenzione, si costituisce così una inscindibile coniugazione permanente tra Ospedale e Territorio, elemento essenziale di una efficace azione programmata.

È in quest'ottica che si indirizza la presente azione pianificatrice al rilancio dell'attività della rete ospedaliera aziendale, inserita nella più complessa e vasta rete regionale del servizio sanitario.

Tale azione di rilancio deve considerare il perdurare dell'EMERGENZA dello stato pandemico da Sars Cov-2 che continua ad influire sulla normale andamento degli Ospedali da oltre venti mesi e potrebbe sussistere nell'anno oggetto della presente pianificazione.

Pertanto è necessario mantenere c/o l'OSPEDALE SPOKE di Vibo Valentia la SSVD di M.I., destinata esclusivamente ai Pt. Covid-19, comprendente i 10 (dieci) posti letto, che si rapporta all'occasione con le strutture regionali degli Ospedali HUB, secondo le necessità che si potrebbero determinare per i degenti.

E' indubbio che detto percorso assistenziale, così definito, si realizza con il supporto di altri servizi ospedalieri, quale la Terapia Intensiva Rianimatoria, che deve sopperire alle eventuali necessità respiratorie di detti pazienti; Inoltre, l'U.O. di P.S. e Medicina d'Urgenza con la sua azione selettiva dei pazienti affetti da patologia internistica e respiratoria, costituisce un ottimo viatico di tali pazienti verso la struttura di M.I., (affetti da acclarata e manifesta patologia Covid-19).

Conseguenzialmente a ciò, il padiglione delle M.I. continua ad essere occupato dalla specifica sezione dell'OBI-Covid (con sei posti letto) mentre la predetta struttura di M.I. continua ad essere ospitata c/o l'ex Ortopedia.

Ma l'aggravarsi dello stato pandemico ci induce a programmare, visti i recenti orientamenti del **Commissariato** governativo per il Piano di Rientro e della stessa Presidenza Regionale, una riattivazione di ulteriori 10 (dieci) posti di

Medicina Covid nell'Ospedale Spoke (conversione dei posti di Medicina Interna) e l'allocazione di 6 (sei) posti di Terapia Intensiva nel Blocco Operatorio con conseguente interdizione della stessa attività chirurgica. Si precisa che i posti di Medicina Covid ulteriori saranno 10 (dieci), mentre quelli di Terapia Intensiva saranno 6 (sei).

Tale organizzazione (che potrà realizzarsi nei prossimi giorni) potrebbe subire delle variazioni in relazione all'andamento dell'emergenza pandemica. In merito a ulteriori incrementi, si potrebbe successivamente pensare al trattamento dei Pt. Covid-19 meno gravi negli altri ospedali dell'ASP (questa direzione di concerto con il management aziendale ha già presentato un'ipotesi di lavoro in tal senso per il P.O. di Tropea). In ogni caso è già programmato l'allestimento di una Terapia Intensiva "modulare" nell'area ospedaliera già destinata a giardino, di concerto con il Commissariato Nazionale della Protezione Civile; ciò vedrà la possibilità di creare ulteriori 6 (sei) posti letto permanenti di Terapia Intensiva.

Quindi, mantenimento e complessivo adeguamento all'aggravarsi in atto dell'evoluzione pandemica, attestando i posti letto di Medicina Covid al numero di 20 (venti) se necessario cui si aggiungono anche i 6 (sei) posti dell'OBI-COVID e naturalmente i 6 (sei) descritti posti di Terapia Intensiva nell'ambito delle necessità assistenziali non solo della comunità della nostra ASP ma anche della Regione. La grave situazione non impedisce allo stato, in tutti i servizi ospedalieri dell'ASP, il mantenimento delle normali UU.OO. dalla Medicina alla Chirurgia, all'Ostetricia e Ginecologia, all'Ortopedia di cui si è avuta una ripresa dell'attività proprio nell'anno 2021. La ripresa complessiva delle varie attività ospedaliere deve riguardare tutte le discipline ivi operanti, di cui si allegano alla presente i posti letto sia di degenza ordinaria che in DS ed in DH. L'attività di dette Unità e Servizi si dovrà valutare attraverso il tasso di degenza ordinaria, favorendo il miglioramento di tutti i dati relativi ai ricoveri ospedalieri (degenza media, tasso di utilizzo, indice di rotazione) e il ripristino della regolare attività ambulatoriale nell'ambito però della difficile condizione indotta dal perdurante stato pandemico.



Questa azione di rilancio non si realizza soltanto con una diversa e migliore attività delle singole UU.OO. per quanto riguarda la loro organizzazione interna, ma si concretizza con l'attuazione di una modifica della utilizzazione degli spazi e degli ambienti ospedalieri, ripristinando l'uso delle aree dismesse.

A tal proposito si pensa al riutilizzo dell'area già occupata dalla Direzione Medica di Presidio, ove potrebbe trovare allocazione il servizio di Diabetologia che, oltre a rispondere alle naturali esigenze del territorio, esprime un valido contributo alla risoluzione delle problematiche ospedaliere in relazione alla patologia diabetica che possono interessare più UU.OO. o Strutture, sia di pertinenza medica che chirurgica.

L'utilizzo dell'area sopra indicata potrebbe consentire l'allocazione di importanti servizi che allo stato operano in condizione di particolare difficoltà, quale la Farmacia Ospedaliera.

Ciò permetterebbe lo sgombero di ambienti del padiglione della M.I. che potrebbero essere utilizzati per altri servizi ospedalieri come la Nefro-dialisi e permettere così una più razionale ed efficiente organizzazione dei servizi ambulatoriali afferenti a tutte le UU.OO. e Strutture, sia mediche che chirurgiche.

Quindi, si propone una riorganizzazione e riutilizzo degli spazi del nosocomio per acquisire ambienti adeguati che possono ospitare servizi in tutta la struttura e che esprimeranno al meglio sia l'attività di degenza che l'attività ambulatoriale esplesate entrambe in completa sinergia con le altre necessità nosocomiali di Serra San Bruno e Tropea, chiamate a contribuire in modo adeguato al maggiore incremento delle varie attività sanitarie (V. di recente il servizio di Proctologia, l'Endoscopia digestiva, l'Ortopedia e la Chirurgia Generale c/o il P.O. di Tropea) al fine di disciplinare la domanda di salute proveniente dalla comunità.

Nella visione di questa prospettiva di rilancio bisogna guardare con particolare interesse alle attività chirurgiche favorendo la riorganizzazione, in modo adeguato ed efficiente, delle Sale Operatorie dell'OSPEDALE SPOKE e nel Presidio di Tropea mentre, sempre nell'ambito del potenziamento delle discipline chirurgiche, **bisogna considerare** l'U.O. di Ortopedia che soltanto di recente ha riattivato i ricoveri ospedalieri in un nuovo reparto nonché consentire l'attività

chirurgica specifica della disciplina mantenendo la performance del servizio ambulatoriale che prevede anche l'attività per i casi provenienti dal Pronto Soccorso.

Appare pleonastico ma altrettanto importante sottolineare che tale azione di rilancio si potrà realizzare con il potenziamento e l'adeguamento delle risorse umane necessarie (condizione quest'ultima che nell'anno in corso si è realizzata in parte per il personale infermieristico e OSS e di alcuni dirigenti del ruolo sanitario) che avverrà in aderenza al fabbisogno del personale richiesto dall'ASP e approvato dal COMMISSARIO per il piano di rientro.

Quindi, rilancio di tutta la complessa attività ospedaliera nell'ambito dello stato emergenziale pandemico, risposta alle esigenze di detto stato, e programmazione di rilancio per l'intero anno a venire.

Dette attività di controllo e vigilanza si realizzano con la inscindibile collaborazione con il Servizio delle Professioni Sanitarie che opera in questa struttura direzionale e che al momento è in fase di riorganizzazione in tutta l'ASP.

Parte integrante del processo di rilancio è l'adeguamento del patrimonio tecnologico per l'attività diagnostico-terapeutica, in aderenza delle varie UU.OO. e strutture di diagnosi e cura, mirando con tale azione, se necessario, al rinnovo dell'esistente e ad una efficace manutenzione straordinaria e ordinaria garantita dalle ditte esternalizzate e dalle ditte fornitrici, nonché il potenziamento di alcuni servizi di supporto quali il Servizio Trasfusionale (di cui si auspica l'accreditamento regionale per il raggiungimento di una completa autonomia della gestione dello stesso servizio), il Servizio Farmaceutico ospedaliero che garantisce (oltre ad una collaborazione fondamentale per il trattamento dei pazienti in stato di acuzie patologiche) e consente anche l'erogazione del farmaco all'atto della dimissione. Si considera che l'attività descritta si realizza grazie all'azione di supporto del trasporto sanitario assistito che avviene per pazienti acuti con il SUEM 118 e che consente, ove possibile, anche i trasporti secondari; in caso diverso, questi ultimi sono garantiti da associazioni di volontariato (CRI) tramite probabili rapporti di convenzione. L'attività per i pazienti della Lungodegenza è garantita da una specifica struttura allocata nel P.O. di Serra S. Bruno (dieci posti letto) che consente il ricovero, concordato con le UU. OO. di origine, per lunghi periodi sino a sei mesi, tempo di attesa massima per il degente

al fine di individuare una adeguata sistemazione in struttura territoriale. Il vigente atto aziendale prevede anche una U.O. di Riabilitazione con 10 (dieci) posti letto da allocare sempre nel P.O. di Serra S. Bruno, dove sono stati già individuati gli spazi e progettati i relativi adeguamenti. Allo stato, il servizio di Riabilitazione è garantito ambulatorialmente presso i PP.OO. di Serra S. Bruno, Tropea ed è esistente, anche se in forma parziale, presso il CAPT di Soriano Calabro. Nel mentre, 2 (due) unità di fisioterapiste garantiscono il momento riabilitativo nel P.O. di Vibo Valentia, privilegiando i soggetti sottoposti ad interventi chirurgici in Ortopedia ed i degenti della Neurologia/Stroke Unit.

Un ruolo centrale nella conduzione di tutta l'attività ospedaliera deve essere svolto dall'U.O. di Attività Tecniche che non solo garantisce la manutenzione straordinaria e ordinaria degli immobili, ma con il suo specifico intervento consente (in termini propositivi) quei necessari atti di ristrutturazione e riadattamento degli spazi e ambienti ospedalieri che consentono il rilancio delle attività proposte nel suo complesso; tra queste attività bisogna ricordare il completamento del sistema antincendio dell'OSPEDALE SPOKE e l'avvio dei lavori per detto sistema nei nosocomi di Tropea e Serra San Bruno.

UU.OO E SERVIZI P.O. VV	POSTI LETTO		POSTI LETTO DH	POSTI LETTO DS
	DEGENZA ORDINARIA			
MEDICINA INTERNA	10		2	
MALATTIE INFETTIVE	6		2	
NEUROLOGIA	19		1	
CARDIOLOGIA	8		1	
UTIC	8			
PEDIATRIA	7		1	
NIDO	20			
CHIRURGIA GENERALE	10			2
ORTOPEDIA	4			2
GINECOLOGIA E OSTETRICIA	18		2	
ANESTESIA E RIANIMAZIONE	6			
SPDC	5		1	
OBI	4			
MEDICINA D'URGENZA	4			
Medicina Generale Serra S. Bruno	12		2	
Lungodegenza Serra S. Bruno	6			
Medicina Generale Tropea	12		4	
Chirurgia Generale				2
Ortopedia e traumatologia				2
Urologia	8			2

TOT TRASFUSIONI 2021		
TIPOLOGIA EMOCOMPONENTE	TRASF. INTERNI	TRASF ESTERNI
Emazie	2.249	338
Plasma	24	0
Piastrine	3	4
TOT.	2.276	342
Interventi I18 TOT - 2021	6.050	
Trasporti I18 TOT - 2021	ND	
Att. Riabilitative SSB - 2021	1.055	
Ricoveri OBI VV - 2021	274	
Att. Trapianto cell/org/tess/ cord. omb. (iniziata a nov 2021)	8	
TOT paz ai quali dispensato il primo ciclo tp (dal 1.1.2021 al 24.12.2021)	345	
Farmaci (FIDATO e SELEPARINA)		

## **5.2 Il finanziamento delle Attività ospedaliere**

Le risorse da destinare all'assistenza ospedaliera dell'ASP di Vibo Valentia, sono determinate sulla base dei seguenti criteri di redistribuzione del finanziamento che illustreremo a breve, tenendo anche conto delle quote di ripartizione del FSR indicate dalla Regione.

### **5.2.1 CRITERI DI RIPARTO**

Nell'assegnare le risorse all'Area Ospedaliera a gestione diretta, la nostra analisi riallocativa prenderà in considerazione più criteri: due dei quali basati sui valori riferiti a Consuntivo per il 2018 di conseguenza avremo delle previsioni di tipo più statico, uno che assegnerà, invece, l'ammontare del finanziamento in base ai posti-letto ed il quarto, infine, che prenderà in considerazione la complessità delle strutture e quindi le loro potenzialità e/o tendenze evolutive: si tratterà, in sostanza di un'analisi di tipo più dinamico.

I criteri fin qui esposti li potremmo identificare nel seguente modo:

- a)* criterio della spesa storica,
- b)* criterio dei posti-letto,
- c)* criterio del valore della produzione, nonché i vari parametri utilizzati singolarmente,
- d)* criterio della media ponderata della superficie e della cubatura delle varie strutture, nonché i vari parametri utilizzati singolarmente,
- e)* criterio del costo del personale, basato sui dati trasmessi dall'U.O. Risorse Umane.
- f)* criterio della complessità.

## 5.2.2 RIPARTO DEL FONDO PER CRITERIO

Prima di procedere al riparto del Fondo assegnato all'Area Ospedaliera è bene fornire alcune chiarificazioni in merito ai criteri con cui si procederà a redistribuire le risorse tra i vari Presidi Ospedalieri dell'ASP di Vibo Valentia.

Il criterio della spesa storica si fonda sull'ammontare di spesa complessiva sostenuta dai Presidi nel 2019 (dati a Consuntivo). Per Ognuno dei Presidi viene calcolata l'incidenza percentuale dei costi per struttura aziendale sul totale, che rappresentano i parametri con cui viene attribuito una prima quota del fondo a ciascuno Ospedale.

Il criterio della produttività si base su analoghe considerazioni di calcolo. In questo caso, tuttavia, si analizzano i ricavi aziendali (attività valutata a tariffa per DRG).

Il criterio della media ponderata tra numero di prestazioni e valore della produzione, nonché i vari parametri utilizzati singolarmente, vengono utilizzati facendo riferimento alle differenti nature dei costi, utilizzando caso per caso il criterio più appropriato.

Il criterio del costo del personale tiene conto dei dati trasmessi dall'U.O. Risorse Umane.

Il criterio dei posti-letto, ovviamente si riferisce ai posti-letto aziendali. Il parametro, in questo caso, è il peso che ciascuna struttura ospedaliera ha rispetto ai suoi posti letto, in relazione all'Area Ospedaliera nel suo complesso.

Infine, il criterio della complessità tiene conto dei vari pesi assegnati discrezionalmente dal management aziendale in funzione delle strategie di sviluppo dell'Azienda, degli obiettivi concordati a livello Regionale e l'evoluzione dei costi sulla base dei cambiamenti della situazione contrattuale e legislativa.

I criteri sopra specificati, sono stati utilizzati, valutando per ogni voce di costo il criterio più adeguato, riservandosi poi il Management aziendale di andare a modificare i valori così ottenuti nel modo che più riteneva opportuno, nel rispetto del criterio della complessità.

Alcuni dei suddetti criteri relativi alla quantificazione dei costi sono stati adottati, in quanto, la Contabilità analitica, seppure fortemente implementata, non è ancora in grado di fornire dati con una attendibilità adeguata.

## **OBIETTIVI ASSISTENZA OSPEDALIERA**

Gli Obiettivi sono quelli esplicitati nel Piano di attività aziendale.

### **SEZIONE E2)**

Tale sezione illustra il bilancio economico preventivo dell'azienda per l'anno 2022.

Le previsioni di costi e ricavi è esposta in modo da consentire un confronto tra i dati preconsuntivi relativi all'esercizio 2021 ed i dati previsionali dell'esercizio 2022.

**Il direttore U.O.C. GRE e F**

(Dott. Antonio Zappone)



---

**Il Direttore Sanitario Aziendale**

(dott. Antonio Talea)



---

**Il Direttore Amministrativo Aziendale**

(Dott.ssa Elisabetta Tripodi)



---

**Il Commissario Straordinario**

(Dott.ssa Maria Pompea Bernardi)



---



**AZIENDA SANITARIA PROVINCIALE  
VIBO VALENTIA**

---

Coordinatore Covid Manager Team (CMT)  
Delibera n. 77/C del 04/02/2021  
Tel/fax. 0963.962615 E-mail [anna.renda@aspvv.it](mailto:anna.renda@aspvv.it)  
DIREZIONE GENERALE

Prot. N. 65145

Vibo Valentia li 23/11/2021

Direttore U.O. Gestione Risorse  
Economiche e Finanziarie  
Dr. Antonio Zappone  
SEDE

E.p.c. Commissario Straordinario

Oggetto: **Attività Covid II semestre 2021 – BPE 2022**

In questa fase di convivenza con il COVID-19, nel corso del II semestre 2021, il Covid Manager Team, ha avuto un ruolo cruciale per il controllo dell'epidemia, rappresentando il luogo in cui si possono trovare nuove opportunità per interventi di prevenzione e promozione della salute.

Come detto in precedenza i Dipartimenti di Prevenzione, attraverso i Servizi di Igiene e Sanità Pubblica (SISP), affiancati dai professionisti provenienti dalla Protezione Civile, dai MMG, dal personale in pensione, volontari, in aggiunta al personale dipendente, si sono dimostrati fondamentali per lo svolgimento delle attività necessarie come: il *contact tracing*, le indagini epidemiologiche, la sorveglianza sanitaria per i casi positivi e per i loro contatti, l'informazione costante ai cittadini attraverso un servizio telefonico dedicato, la richiesta di tamponi, la gestione della piattaforma informatica per la raccolta dei dati, la comunicazione con i medici di medicina generale (MMG) e con le amministrazioni locali, la gestione delle segnalazioni, l'assistenza a domicilio per l'effettuazione dei tamponi a cura delle USCA, il **coordinamento** e l'**implementazione** dell'attività vaccinale, tutte attività che hanno permesso di contenere la diffusione del virus.

In questi sei mesi, nonostante lo slancio e la disponibilità a mettersi in gioco, per gli operatori non è stato semplice far fronte agli eventi. In alcuni casi è mancata l'organizzazione, la consapevolezza della tempistica, delle attività da svolgere e delle competenze necessarie.

Inoltre, l'afflusso di un gran numero di figure professionali con diverse competenze e diversa capacità operativa ha richiesto flessibilità e ha rappresentato una sfida organizzativa in un

**AZIENDA SANITARIA PROVINCIALE  
VIBO VALENTIA**

---

Coordinatore Covid Manager Team (CMT)  
Delibera n. 77/C del 04/02/2021  
Tel/fax. 0963.962615 E-mail [anna.renda@aspvv.it](mailto:anna.renda@aspvv.it)  
DIREZIONE GENERALE

contesto di emergenza, in cui è stato necessario attuare cambiamenti e aggiustamenti continui ed è stato essenziale individuare velocemente le azioni e il personale necessari.

Secondo l'esperienza acquisita in quest'ultimo periodo si è dimostrato essenziale lavorare in équipe multidisciplinari e promuovere la conoscenza e lo scambio tra gruppi di lavoro diversi. È apparso altrettanto fondamentale la costituzione di un gruppo di coordinamento e di un sistema di comunicazione continuo, quale rappresenta il Covid Team, che possa facilitare la collaborazione e l'integrazione e quindi sostenere l'operatività, attraverso la messa in atto delle azioni programmate, rafforzando il binomio efficacia-efficienza, e consolidando in anticipo procedure e protocolli per essere preparati all'emergenza e ascoltare le necessità di tutte le parti coinvolte (medici di medicina generale, sindaci, cittadini, etc.);

La situazione emergenziale ha confermato che occorre lavorare di più sul e con il territorio, porre attenzione all'analisi del contesto, sostenere e controllare l'implementazione delle misure di prevenzione nei luoghi di lavoro, nelle scuole e negli altri luoghi pubblici, oltre ad attuare azioni adeguate in contesti e categorie più fragili, per poi poter progettare interventi mirati quali il coinvolgimento delle comunità, l'utilizzo di strumenti di ricerca qualitativa e una migliore integrazione tra le diverse figure professionali; non sono mancati per l'appunto incontri con il Prefetto, per valutare la situazione pandemica nella Provincia di Vibo Valentia, incontri con i Dirigenti Scolastici per il monitoraggio della circolazione del virus, attraverso l'individuazione delle scuole sentinella e per la gestione dei contatti di casi di infezione da SARS-CoV-2 in ambito scolastico, in accordo con la nota tecnica del Ministero della Salute del 03/11/2021.

Cordiali Saluti

Il Covid Manager

Dott.ssa Anna Maria Renda



**AZIENDA SANITARIA PROVINCIALE  
VIBO VALENTIA**

Prot. Cons. n. 61662  
del 5-11-2021

U.O.G.R.E.F.  
Dott. Antonio Zappone

E p.c.

COMMISSARIO STRAORDINARIO  
Dott.ssa Maria Pompea Bernardi

DIRETTORE AMMINISTRATIVO AZIENDALE  
Dott.ssa Elisabetta Tripodi

REFERENTE SANITARIO AZIENDALE  
Dott. Antonio Talesa

Oggetto: BPE 2022

In riferimento alla nota prot. 60309 del 29.10.2021 si trasmettono i costi aziendali di competenza di questa U.O.

Preme sottolineare quanto segue:

- In riferimento alla manutenzione degli autoveicoli il costo è aumentato considerando che le ambulanze, per come segnalato più volte, sono vecchie ed obsolete con numerosi chilometri percorsi e richiedono interventi di riparazione continui e costosi;
- In riferimento al costo energia elettrica e gas naturale si è tenuto conto degli aumenti scattati dal 01.10.2021;
- In riferimento al carburante per autotrazione si è tenuto conto che la maggior parte degli autoveicoli aziendali sono utilizzati per la pandemia Covid (vaccini, tamponi, USCA e ADI) con incrementi di spesa considerevoli. Inoltre si è tenuto conto degli aumenti scattati dal 01.10.2021;
- La manutenzione e riparazione ai fabbricati e loro pertinenze prevede interventi di manutenzione con l'Accordo quadro sui tre Lotti individuati che comprendono tutti gli immobili di proprietà ASP nello specifico e ulteriori interventi di manutenzione.
- All'interno della manutenzione e riparazione impianti e macchinari e delle altre manutenzioni e riparazioni è stato ricompreso il costo di manutenzione dei servizi di manutenzione degli impianti elettrici (cabina, UPS, gruppi elettrogeni, impianti di piano, impianto messa a terra), termici, di condizionamento, elevatori, di osmosi, antincendio e la convenzione Consip esistente per le strutture non ospedaliere.
- Per quanto riguarda invece la manutenzione e riparazione alle attrezzature sanitarie e scientifiche si è tenuto conto della Gara Centralizzata effettuata dalla SUA regionale, che dovrebbe subentrare dal 01.01.2022.

Si rammenta che i servizi di noleggio di veicoli e fornitura di gasolio per riscaldamento, sono gestiti dall'U.O. Economato Provveditorato e Gestione Logistica.

501020105	B.1.B.5	Materiale per la manutenzione	100.000,00
503010101	B.3.A	Manutenzione e riparazione ai fabbricati e loro pertinenze	1.600.000,00
503020101	B.3.B	Manutenzione e riparazione a impianti e macchinari	2.965.000,00
503030101	B.3.C	manutenzione e riparazione alle attrezzature sanitarie e scientifiche	1.300.000,00
503040101	B.3.D	Manutenzione e riparazione ai mobili e arredi	15.000,00
503050101	B.3.E	Manutenzione e riparazione agli automezzi	227.000,00
503060101	B.3.F	Altre manutenzione e riparazioni	450.000,00
		Canone acqua	240.000,00
		TARI	350.000,00
		IMU	50.000,00
502020110		ENERGIA	1.342.000,00
502020105		GAS NATURALE	720.000,00
501020103		CARBURANTE	282.000,00
			9.641.000,00

**P.O.U.O.G.T.P.**  
Geom. Massimo Zaffino

**Il Dirigente U.O.G.T.P.**  
Ing. Michela Soriano  
*Michela Soriano*

Tipologia	Inv	
Anno	2021	
Autore	204	Ente Meduna

DETTAGLIO INVESTIMENTI 2022/2024

Attrezzatura (descrizione e codice)	U.O. beneficiaria	DESCRIZIONE DELL'INVESTIMENTO	VALORE DI SPESA (COSTO NETTO) IVA INCLUSA	IMPORTO INVESTIMENTO	importo anno 2022	importo anno 2023	importo anno 2024
MOBILI E ARREDI 101020401	LABORATORI ANALISI	ARREDI PER LABORATORIO	25.000,00	25.000,00			25.000,00
MOBILI E ARREDI 101020401	LABORATORI ANALISI	ARREDI VARI	150.000,00	150.000,00	100.000,00	50.000,00	
ATTREZZATURE SANITARIE E SCIENTIFICHE 101020401	CHIRURGIA GENERALE	N° 1 ELETTROCARDIOGrafo PORTATILE INTERPRETATIVO	70.000,00	70.000,00	70.000,00		
ATTREZZATURE SANITARIE E SCIENTIFICHE 101020401	CHIRURGIA GENERALE	N° 2 MONITOR MULTIPARAMETRICI	20.000,00	20.000,00	20.000,00		
ATTREZZATURE SANITARIE E SCIENTIFICHE 101020401	CHIRURGIA GENERALE	ASPIRATORE PROFESSIONALE	10.000,00	10.000,00	10.000,00		
ATTREZZATURE SANITARIE E SCIENTIFICHE 101020401	UROLOGIA	N° 1 ECOCOLORDOPPLER CORRELATO CON MONITOR LCD E COMPATIBILE CON MODIA FUSION	120.000,00	120.000,00		120.000,00	
ATTREZZATURE SANITARIE E SCIENTIFICHE 101020401	UROLOGIA	N° 1 FIBROSCOPIO	10.000,00	10.000,00	10.000,00		
ATTREZZATURE SANITARIE E SCIENTIFICHE 101020401	UROLOGIA	N° 1 URETERORENOSCOPIO FLESSIBILE	10.000,00	10.000,00	10.000,00		
ATTREZZATURE SANITARIE E SCIENTIFICHE 101020401	UROLOGIA	N° 1 URETROTOMO DI SACHSE	10.000,00	10.000,00	10.000,00		
ATTREZZATURE SANITARIE E SCIENTIFICHE 101020401	UROLOGIA	N° 1 VIDEOCISTOSCOPIO COMPLETO	15.000,00	15.000,00	15.000,00		
ATTREZZATURE SANITARIE E SCIENTIFICHE 101020401	OSTETRICA E GINECOLOGIA	N° 2 CARDIOTOCOGRAFI GEMELLARI	10.000,00	10.000,00		10.000,00	
ATTREZZATURE SANITARIE E SCIENTIFICHE 101020401	OCULISTICA	ANGIO - OCT	90.000,00	90.000,00		90.000,00	
ATTREZZATURE SANITARIE E SCIENTIFICHE 101020401	MEDICINA VIBRO	SPIROMETRO E CABINA PLETISMOGRAFICA	20.000,00	20.000,00	20.000,00		
ATTREZZATURE SANITARIE E SCIENTIFICHE 101020401	MEDICINA VIBRO	SISTEMA POLISONNOGRAFICO	23.000,00	23.000,00	23.000,00		
ATTREZZATURE SANITARIE E SCIENTIFICHE 101020401	ENDOSCOPIA DIGESTIVA	N° 2 VIDEOGASTROSCOPIO	50.000,00	25.000,00		25.000,00	
ATTREZZATURE SANITARIE E SCIENTIFICHE 101020401	ENDOSCOPIA DIGESTIVA	N° 2 VIDEOCOLONSCOPIO	50.000,00	25.000,00		25.000,00	
ATTREZZATURE SANITARIE E SCIENTIFICHE 101020401	MEDICINA SERRA	ECOGRAFO MULTIDISCIPLINARE	40.000,00	40.000,00		40.000,00	
ATTREZZATURE SANITARIE E SCIENTIFICHE 101020401	MEDICINA TROPEA	ECOGRAFO CARDIOVASCOLARE DIGITALE	100.000,00	100.000,00			
ATTREZZATURE SANITARIE E SCIENTIFICHE 101020401	RIABILITAZIONE MOTORIA E NEUROMOTORIA	N° 4 APPARECCHI ELETTROTHERAPIA	25.000,00	12.500,00		12.500,00	
ATTREZZATURE SANITARIE E SCIENTIFICHE 101020401	RIABILITAZIONE MOTORIA E NEUROMOTORIA	N° 3 APPARECCHI ULTRASUONO	20.000,00	20.000,00			
ATTREZZATURE SANITARIE E SCIENTIFICHE 101020401	RIABILITAZIONE MOTORIA E NEUROMOTORIA	N° 2 APPARECCHI TEGAR - TERAPIA	10.000,00	5.000,00		5.000,00	
ATTREZZATURE SANITARIE E SCIENTIFICHE 101020401	RIABILITAZIONE MOTORIA E NEUROMOTORIA	N° 4 APPARECCHI LASER	60.000,00	30.000,00		30.000,00	
ATTREZZATURE SANITARIE E SCIENTIFICHE 101020401	DIALISI TROPEA	ECOCOLORDOPPLER DIGITALE	100.000,00	100.000,00			
ATTREZZATURE SANITARIE E SCIENTIFICHE 101020401	RADIOLOGIA	ECOGRAFO DI ALTA FASCIA PORTATILE	40.000,00			40.000,00	
ATTREZZATURE SANITARIE E SCIENTIFICHE 101020401	RADIOLOGIA	ECOGRAFO ALTA FASCIA E TELECOMANDO DIGITALE PORTATILE	40.000,00			40.000,00	
ATTREZZATURE SANITARIE E SCIENTIFICHE 101020401	RADIOLOGIA	ECOGRAFO ALTA FASCIA E TELECOMANDO DIGITALE PORTATILE F	40.000,00			40.000,00	
ATTREZZATURE SANITARIE E SCIENTIFICHE 101020401	SUEM 118	CONTROPULSATORE AORTICO	40.000,00			40.000,00	
ATTREZZATURE SANITARIE E SCIENTIFICHE 101020401	SUEM 118	N° 6 ANALIZZATORI EMATICI	25.000,00			10.000,00	15.000,00
ATTREZZATURE SANITARIE E SCIENTIFICHE 101020401	SUEM 118	N° 10 ECOGRAFI PORTATILI	44.000,00			20.000,00	24.000,00
ATTREZZATURE SANITARIE E SCIENTIFICHE 101020401	SUEM 118	N° 2 APPARECCHIO PER EGA	3.000,00			4.500,00	
ATTREZZATURE SANITARIE E SCIENTIFICHE 101020401	SUEM 118	N° 5 VIDEOLARINGOSCOPI	23.000,00			15.000,00	8.000,00
ATTREZZATURE SANITARIE E SCIENTIFICHE 101020401	SUEM 118	N° 6 ECG A 12 DERIVAZIONI	28.000,00			20.000,00	8.000,00
ATTREZZATURE SANITARIE E SCIENTIFICHE 101020401	SUEM 118	N° 1 MODULO SANITARIO PER MAXIEMERGENZA	50.000,00			50.000,00	
ATTREZZATURE SANITARIE E SCIENTIFICHE 101020401	ANESTESIA	N° 6 SISTEMI DI VENTILAZIONE PER TERAPIE INTENSIVE DI FASCIA ALTA	180.000,00			60.000,00	120.000,00
ATTREZZATURE SANITARIE E SCIENTIFICHE 101020401	ANESTESIA	N° 4 SISTEMI DI MONITORAGGIO DEI PARAMETRI VITALI COMPLETI DI CENTRALE DI MONITORAGGIO DI ULTIMA GENERAZIONE (CON SISTEMA INTEGRATO PER LA CARTELLA CLINICA)	100.000,00			40.000,00	60.000,00
ATTREZZATURE SANITARIE E SCIENTIFICHE 101020401	PRONTO SOCCORSO E MEDICINA DI URGENZA	N° 1 CARRELLI EMERGENZA CON TELECAMERA	5.000,00			5.000,00	
ATTREZZATURE SANITARIE E SCIENTIFICHE 101020401	PRONTO SOCCORSO E MEDICINA DI URGENZA	N° 1 VENTILATORE POLMONARE	15.000,00			15.000,00	
ATTREZZATURE SANITARIE E SCIENTIFICHE 101020401	PRONTO SOCCORSO E MEDICINA DI URGENZA	N° 1 MODEM TRASMISSIONI ECG	5.000,00			5.000,00	
ATTREZZATURE SANITARIE E SCIENTIFICHE 101020401	PRONTO SOCCORSO E MEDICINA DI URGENZA	N° 1 MONITOR MULTIPARAMETRICO PORTATILE	10.900,00			10.900,00	
ATTREZZATURE SANITARIE E SCIENTIFICHE 101020401	PRONTO SOCCORSO E MEDICINA DI URGENZA	N° 1 ELETTROCARDIOGrafo	15.000,00			15.000,00	
ATTREZZATURE SANITARIE E SCIENTIFICHE 101020401	UROLOGIA	N° 1 SISTEMA PER CHEMOTERAPIA PER TERMICA INTRAVESICIALE	4.000,00				4.000,00
ATTREZZATURE SANITARIE E SCIENTIFICHE 101020401	UROLOGIA	N° 1 LASER AL TULLIO DOPPIA FREQUENZA	120.000,00				120.000,00
ATTREZZATURE SANITARIE E SCIENTIFICHE 101020401	OCULISTICA	SISTEMA LASER IO577 GIALLO	60.000,00				60.000,00
ATTREZZATURE SANITARIE E SCIENTIFICHE 101020401	OCULISTICA	FLUORANGIOGrafo	60.000,00				60.000,00
ATTREZZATURE SANITARIE E SCIENTIFICHE 101020401	OCULISTICA	EMETTITORE U.V.A.	20.000,00				20.000,00
ATTREZZATURE SANITARIE E SCIENTIFICHE 101020401	NEUROLOGIA	N° 1 ELETTROENCEFALOGrafo	20.000,00				20.000,00
ATTREZZATURE SANITARIE E SCIENTIFICHE 101020401	NEUROLOGIA	N° 1 ECOGRAFO PER ECOTSA E TRANSCRANICO	20.000,00				20.000,00
ATTREZZATURE SANITARIE E SCIENTIFICHE 101020401	LABORATORIO ANALISI	STRUMENTAZIONE ANALITICA RILEVAMENTO DNA	46.000,00				46.000,00
ATTREZZATURE SANITARIE E SCIENTIFICHE 101020401	RADIOLOGIA VIBRO	TC 128 STRATI COBIN	400.000,00				400.000,00
ATTREZZATURE SANITARIE E SCIENTIFICHE 101020401	RADIOLOGIA VIBRO	RM OSTEOARTICOLARE	400.000,00				400.000,00
ATTREZZATURE SANITARIE E SCIENTIFICHE 101020401	RADIOLOGIA SERRA	TC 64 STRATI	250.000,00				250.000,00
ATTREZZATURE SANITARIE E SCIENTIFICHE 101020401	RADIOLOGIA TROPEA	TC 64 STRATI	250.000,00				250.000,00
ATTREZZATURE SANITARIE E SCIENTIFICHE 101020401	CARDIOLOGIA/UTIC	POLIANGIOGrafo MULTIDISCIPLINARE	900.000,00				900.000,00
ATTREZZATURE SANITARIE E SCIENTIFICHE 101020401	SUEM 118	N° AUTOMEDICHE	150.000,00				60.000,00
ATTREZZATURE SANITARIE E SCIENTIFICHE 101020401	P.U. VIBRO TROPEA RADIOLOGIA	TAC	EX ART. 6 COMMA 5 L. 60/19	742.317,12	742.317,12		
ATTREZZATURE SANITARIE E SCIENTIFICHE 101020401	P.U. SERRA SAN BRUNO RADIOLOGIA	TAC	EX ART. 6 COMMA 5 L. 60/19	533.659,63	533.659,63		
ATTREZZATURE SANITARIE E SCIENTIFICHE 101020401	P.U. TROPEA RADIOLOGIA	TAC	EX ART. 6 COMMA 5 L. 60/19	533.659,63	533.659,63		

ATTREZZATURE SANITARIE E SCIENTIFICHE 101020401	P.O. VIBO VALENTIA	RISONANZA MAGNETICA	EX ART. 6 COMMA 5 L. 80/15	811.951,01	811.951,01		
ATTREZZATURE SANITARIE E SCIENTIFICHE 101020401	P.O. VIBO VALENTIA	RADIOLOGIA	EX ART. 6 COMMA 5 L. 80/15	1.115.517,73	1.115.517,73		
ATTREZZATURE SANITARIE E SCIENTIFICHE 101020401	P.O. SERRA SAN BRUNO	MAMMOGRAFO	EX ART. 6 COMMA 5 L. 80/15	352.704,44	352.704,44		
IMPIANTI E MACCHINARI ADIBITI ALL'ATTIVITA' ISTITUZIONALE 101020303	DIALISI VIBO	IMPIANTO OSMOSI		100.000,00	100.000,00		
IMPIANTI E MACCHINARI ADIBITI ALL'ATTIVITA' ISTITUZIONALE 101020303	DIALISI SERRA SAN BRUNO	IMPIANTO OSMOSI		100.000,00	100.000,00		
IMPIANTI E MACCHINARI ADIBITI ALL'ATTIVITA' ISTITUZIONALE 101020303	DIALISI TROPEA	IMPIANTO OSMOSI		100.000,00	100.000,00		
IMPIANTI E MACCHINARI ADIBITI ALL'ATTIVITA' ISTITUZIONALE 101020303	DIALISI NICOTERA	IMPIANTO OSMOSI		100.000,00	100.000,00		
IMPIANTI E MACCHINARI ADIBITI ALL'ATTIVITA' ISTITUZIONALE 101020303	DIALISI SORIANO	IMPIANTO OSMOSI		100.000,00	100.000,00		
ALTRI BENI MATERIALI 101020801	AMBULATORIO CHIRURGIA	N° 2 CARRELLI		10.000,00	10.000,00		
ALTRI BENI MATERIALI 101020801	OSTETRICIA E GINECOLOGIA	N° 2 SET PARTO		15.000,00	15.000,00		
ALTRI BENI MATERIALI 101020801	OSTETRICIA E GINECOLOGIA	N° 2 TAGLICESAREO		15.000,00	15.000,00		
ALTRI BENI MATERIALI 101020801	OSTETRICIA E GINECOLOGIA	N° 1 SET GINECOLOGIA		15.000,00	15.000,00		
ALTRI BENI MATERIALI 101020801	OSTETRICIA E GINECOLOGIA	N° 1 SET CESAREO DEMOLIFORE		15.000,00	15.000,00		
ALTRI BENI MATERIALI 101020801	UROLOGIA/GINECOLOGIA	N° 2 RISCALDATORI INFUSIONALE		8.000,00			8.000,00
ALTRI BENI MATERIALI 101020801	UROLOGIA/GINECOLOGIA	N° 1 UHLE FERTILIZZAZIONE SEMIRKIDO - SISTEMA PER ANESTESIA		4.000,00			4.000,00
EDIFICI ADIBITI AD ATTIVITA' ISTITUZIONALE 101020205	P.O. JAZZOLINO-VIBO	Lavori di riorganizzazione rete assestoria prov. 19	DCA 91/2020	1.100.000,00	1.100.000,00		
EDIFICI ADIBITI AD ATTIVITA' ISTITUZIONALE 101020205	P.O. TROPEA	Adeguamento antincendio ai sensi del D.M. 19 marzo 2015 del P.O. di Tropea	EX ART. 20 L. 671/98R	295.000,00	295.000,00		
EDIFICI ADIBITI AD ATTIVITA' ISTITUZIONALE 101020205	P.O. SERRA SAN BRUNO	Adeguamento antincendio ai sensi del D.M. 19 marzo 2015 del P.O. di Serra San Bruno	EX ART. 20 L. 671/98R	297.000,00	297.000,00		
EDIFICI ADIBITI AD ATTIVITA' ISTITUZIONALE 101020205	P.O. JAZZOLINO-VIBO	Lavori e posa in opera Sostituzione Gruppi IPS presso il P.O. di Vibo Valentia		269.745,35	269.745,35		
EDIFICI ADIBITI AD ATTIVITA' ISTITUZIONALE 101020205	P.O. JAZZOLINO-VIBO	Lavori di manutenzione impianti P.O. Vibo Valentia		600.000,00	600.000,00		300.000,00
EDIFICI ADIBITI AD ATTIVITA' ISTITUZIONALE 101020205	P.O. JAZZOLINO-VIBO	Adeguamento antincendio ai sensi del D.M. 19 marzo 2015 del P.O. di Vibo Valentia		4.000.000,00			4.000.000,00
EDIFICI ADIBITI AD ATTIVITA' ISTITUZIONALE 101020205	P.O. JAZZOLINO-VIBO	Lavori di manutenzione straordinaria P.O. Vibo Valentia Recarti		2.000.000,00			2.000.000,00
EDIFICI ADIBITI AD ATTIVITA' ISTITUZIONALE 101020205	P.O. JAZZOLINO-VIBO	Lavori di ristrutturazione facciata P.O. di Vibo Valentia		2.000.000,00			2.000.000,00
EDIFICI ADIBITI AD ATTIVITA' ISTITUZIONALE 101020205	P.O. JAZZOLINO-VIBO	Lavori di ristrutturazione Malattie Infettive P.O. di Vibo Valentia e adeguamento sismico		3.112.000,00			3.112.000,00
EDIFICI ADIBITI AD ATTIVITA' ISTITUZIONALE 101020205	P.O. JAZZOLINO-VIBO	Verifiche di vulnerabilità sismica P.O. di Vibo Valentia Jazzolino		151.800,00			151.800,00
EDIFICI ADIBITI AD ATTIVITA' ISTITUZIONALE 101020205	P.O. SERRA SAN BRUNO	Verifiche di vulnerabilità sismica P.O. di Serra San Bruno		89.800,00			89.800,00
EDIFICI ADIBITI AD ATTIVITA' ISTITUZIONALE 101020205	P.O. TROPEA	Verifiche di vulnerabilità sismica P.O. di Tropea		108.400,00			108.400,00
EDIFICI ADIBITI AD ATTIVITA' ISTITUZIONALE 101020205	PALAZZO EX INAM VIBO VALENTIA	Verifiche di vulnerabilità sismica Palazzo Ex Inam		40.000,00			40.000,00
EDIFICI ADIBITI AD ATTIVITA' ISTITUZIONALE 101020205	EDIFICIO EX DIREZIONE SANIATRIA	Verifica di vulnerabilità sismica Edificio ex Direzione sanitaria di fronte P.O. Vibo Valentia		30.000,00			30.000,00
EDIFICI ADIBITI AD ATTIVITA' ISTITUZIONALE 101020205	P.O. JAZZOLINO-VIBO	Adeguamento sismico P.O. di Vibo Valentia Jazzolino		9.500.000,00			9.500.000,00
EDIFICI ADIBITI AD ATTIVITA' ISTITUZIONALE 101020205	PALAZZO EX INAM VIBO VALENTIA	Lavori di manutenzione straordinaria Palazzo Ex Inam		450.000,00			450.000,00
EDIFICI ADIBITI AD ATTIVITA' ISTITUZIONALE 101020205	CAPT SORIANO CALABRO	Lavori di realizzazione Casa della salute Soriano Calabria		1.266.896,48			1.266.896,48
EDIFICI ADIBITI AD ATTIVITA' ISTITUZIONALE 101020205	P.O. JAZZOLINO-VIBO	Lavori di rimozione manufatti ex cucina ed ex direzione Sanitaria		500.000,00			500.000,00
EDIFICI ADIBITI AD ATTIVITA' ISTITUZIONALE 101020205	P.O. SERRA SAN BRUNO	Lavori di manutenzione impianti P.O. Serra San Bruno		200.000,00			200.000,00
EDIFICI ADIBITI AD ATTIVITA' ISTITUZIONALE 101020205	P.O. TROPEA	Lavori di manutenzione impianti P.O. Tropea		300.000,00			300.000,00
EDIFICI ADIBITI AD ATTIVITA' ISTITUZIONALE 101020205	STRUTTURA SANITARIA DI NICOTERA	Lavori di manutenzione straordinaria Struttura sanitaria di Nicotera		500.000,00			500.000,00
EDIFICI ADIBITI AD ATTIVITA' ISTITUZIONALE 101020205	P.O. VIBO VALENTIA E P.O. SERRA SAN BRUNO	Lavori di realizzazione ascensori esterni presso il P.O. di Vibo Valentia e il P.O. di Serra San Bruno		465.250,00			465.250,00
EDIFICI ADIBITI AD ATTIVITA' ISTITUZIONALE 101020205	P.O. SERRA SAN BRUNO	Lavori di realizzazione camera calda e adeguamento pronto soccorso P.O. Serra San Bruno		254.200,00			254.200,00
EDIFICI ADIBITI AD ATTIVITA' ISTITUZIONALE 101020205	P.O. JAZZOLINO-VIBO	Lavori di adeguamento camera calda P.O. Vibo Valentia		200.000,00			200.000,00
EDIFICI ADIBITI AD ATTIVITA' ISTITUZIONALE 101020205	POLIAMBULATORIO MODERATA DURANT	Lavori di manutenzione straordinaria presso il Poliambulatorio sito e Moderata Durant - Vibo Valentia		200.000,00			200.000,00
EDIFICI ADIBITI AD ATTIVITA' ISTITUZIONALE 101020205	P.O. SERRA SAN BRUNO	Adeguamento locale per attivazione di numero 20 posti letto di riabilitazione presso il P.O. di Serra San Bruno		504.361,51			504.361,51
EDIFICI ADIBITI AD ATTIVITA' ISTITUZIONALE 101020205	STRUTTURA SANITARIA PIZZO CALABRO	Lavori di manutenzione straordinaria Struttura sanitaria Pizzo Calabria		500.000,00			500.000,00
EDIFICI ADIBITI AD ATTIVITA' ISTITUZIONALE 101020205	EX DIREZIONE SANITARIA DI FRONTE OSPEDALE	Lavori di manutenzione straordinaria edificio ex Direzione Sanitaria di fronte Ospedale Vibo		500.000,00			500.000,00
EDIFICI ADIBITI AD ATTIVITA' ISTITUZIONALE 101020205	EDIFICIO VIA CARMINE	Lavori di manutenzione straordinaria e ripristino immobile sito in Via Carmine del Comune di Vibo Valentia		600.000,00			600.000,00
EDIFICI ADIBITI AD ATTIVITA' ISTITUZIONALE 101020205	P.O. SERRA SAN BRUNO	Adeguamento sismico P.O. di Serra San Bruno		5.304.000,00			5.304.000,00
EDIFICI ADIBITI AD ATTIVITA' ISTITUZIONALE 101020205	P.O. TROPEA	Adeguamento sismico P.O. di Tropea		6.625.000,00			6.625.000,00
EDIFICI ADIBITI AD ATTIVITA' ISTITUZIONALE 101020205	STRUTTURA SANITARIA DI NICOTERA	Adeguamento sismico Struttura sanitaria di Nicotera		9.150.000,00			9.150.000,00
EDIFICI ADIBITI AD ATTIVITA' ISTITUZIONALE 101020205	STRUTTURA SANITARIA DI PIZZO CALABRO	Adeguamento sismico Struttura Sanitaria di Pizzo Calabria		3.870.000,00			3.870.000,00
EDIFICI ADIBITI AD ATTIVITA' ISTITUZIONALE 101020205	CAPT SORIANO CALABRO	Adeguamento sismico Struttura Soriano Calabro		6.840.000,00			6.840.000,00
Automezzi Automezzi	118 Vibo Valentia	n. 2 ambulanze		150.000,00			150.000,00
Automezzi	118 Serra San Bruno	n. 2 ambulanze		150.000,00			150.000,00
Automezzi	118 Tropea	n. 2 ambulanze		150.000,00			150.000,00
Automezzi	Struttura sanitaria Soriano	n. 1 ambulanza		75.000,00			75.000,00

PROT. 72092 DEL 28/12/21



## AZIENDA SANITARIA PROVINCIALE VIBO VALENTIA



Dipartimento Tutela della Salute  
e Politiche Sanitarie

REGIONE CALABRIA

U.O. Provveditorato, Economato e Gestione logistica

Oggetto: Relazione acquisti 2022.

Come d'accordo, s'invia breve relazione in ordine all'acquisizione di beni e servizi per l'anno 2022.

Anche per l'annualità in oggetto indicata questa U.O. farà ricorso agli strumenti di acquisizione di beni e servizi secondo i criteri e i vincoli imposti dalla normativa vigente che regola la materia degli appalti, per ultimo il cosiddetto Decreto Calabria, ed **esattamente** la piattaforma MEPA, le Convenzioni e Accordi Quadro, la prosecuzione della fornitura di beni dei contratti in essere, ove consentito.

In ordine alla prima saranno esperite tutte le procedure consentite per acquisto di importo sotto soglia.

L'altro strumento cui si dovrà fare **obbligatoriamente** ricorso sono le Convenzioni o Accordi quadro, se attivi.

Per quanto riguarda i contratti scaduti, stante l'**impedimento a poterle esperire dalle singole stazioni appaltanti** perché da DPCM o sopra soglia, si procederà alla **prosecuzione contrattuale**.

Va aggiunto che numerose iniziative di gara, i cui contratti sono scaduti, sono presenti nel **cronoprogramma** SUA, di cui si è già preso atto assicurando anche per il 2022 gli approvvigionamenti fino alla loro definizione.

Nell'annualità di interesse, saranno attivate, come per gli anni scorsi, tutte le procedure per l'acquisizione di beni finalizzate all'Emergenza Covid 19, a seguito delle richieste trasmesse dai rispettivi responsabili sanitari, previa opportuna autorizzazione dal Commissario Straordinario dell'ASP di Vibo Valentia.

Degli acquisti di cui sopra sarà trasmesso elenco al Commissario ad acta e al Dipartimento della Salute della Regione Calabria per i dovuti rimborsi, i cui ordini saranno distinti a seconda che si tratti di beni sanitari e di beni non sanitari e servizi. Le due tipologie graveranno, rispettivamente, su due contratti contabili appositamente istituiti e finalizzati a coprire anche le spese Covid 2022, esattamente n. 229/2020 e 231/2020.

Il Direttore  
Gianfranco Ielo

**AZIENDA SANITARIA PROVINCIALE  
VIBO VALENTIA**

**Staff. Direzione Generale**

Il commissario medico  
Presso Istituto Penitenziario Vibo Valentia

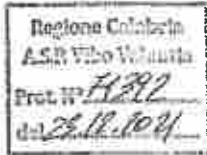

Al Signor Commissario Straordinario

Dott.ssa Maria Pompea **BERNARDI**

**Oggetto:** relazione programmatica bilancio preventivo 2022

Con la presente si rappresenta che lo scrivente nominato con nota n. prot. 52676 del 22/09/2021, ha immediatamente dato esecuzione al proprio mandato, cercando di individuare e risolvere le problematiche riscontrate nel servizio sanitario del penitenziario

Fatta tale premessa si riporta, di seguito l'attività svolta ad oggi:

- Abbattimento delle lista di attesa delle visite ed esami specialistici che i detenuti devono eseguire all'esterno della struttura.
- Attivazione di percorso telematico collegato con l'UTIC dell'ospedale "Iazzolino" per la refertazione dell'ECG ed eventuali esami di laboratorio "urgenti" tramite email dedicate ed istituzionali.
- Nomina del coordinatore infermieristico
- Riparazione dell'attrezzatura radiologica in dotazione all'istituto
- Nomina dello specialista infettivologo fino al mese di novembre 2021 assente
- Nomina specialista ambulatoriale ORL, e diabetologo
- Acquisto apparecchiatura multiparametrica per monitoraggio detenuti
- Riorganizzazione organico medici ed infermieri con ordini di servizio
- Riorganizzazione della farmacia interna con il supporto di tre dirigenti farmacisti dell'ASP

Attività necessaria per ottenere un servizio conforme agli standard di qualità:

- Aggiornamento della rete informatica dell'area sanitaria
  - Acquisto di due stampanti di cui una dotata di fotocopiatore professionale
  - Acquisto di tre computer da destinare agli uffici, medicheria, farmacia e stanza dirigente sanitario
  - Collegamento con linea dedicata per il laboratorio analisi e farmacia territoriale
  - Acquisto di due frigoriferi a temperatura controllata
  - Acquisto strumentario per odontoiatria
  - Acquisto attrezzature per fisioterapia, in quanto quelli presenti sono obsoleti. Si precisa che il penitenziario di VV è l'unica struttura in Calabria che dispone del servizio di fisioterapia
  - Informatizzazione dei diari clinici dei detenuti con la certificazione del rilascio su richiesta
- Si coglie l'occasione per inviare distinti saluti

Vibo Valentia 23/12/2021

Il Commissario Medico

Dott. Antonino Morabito-Loprete

Part. IVA 02866420793

Via D. Alighieri, 67 - 89900 Vibo Valentia - www.aspvv.it - pec: [aspvibovalentia@pec.it](mailto:aspvibovalentia@pec.it)



Vibo Valentia, 28/12/2021

Al Direttore U.O GREF ASP VV

Oggetto: Piano delle attività aziendali anno 2022

Il Distretto Sanitario Unico Il Distretto Sanitario unico copre, dal punto di vista orografico, un territorio estremamente variegato e complesso con una popolazione di circa 160.000 abitanti suddivisi su 50 comuni.

I target di riferimento assistenziale sono quelli necessitanti di maggiore tutela: anziani (in costante aumento demografico e con prevalenza di patologie croniche e invalidanti), minori, stranieri immigrati, persone affette da dipendenza, malati mentali e malati terminali.

Sinteticamente le funzioni sociosanitarie del distretto necessitano, per la loro complessità, di una programmazione integrata (Pat e PdZ) che deve muovere da un unico accesso al sistema curante (PUA, ADI per Anziani e ADI per disabili e anziani non autosufficienti), non prescindendo dall'integrazione Ospedale-Territorio per una sinergia degli interventi a tutela dei pazienti. Tutte queste attività sono canalizzate nelle varie Strutture:

➤ *Cure Primarie*

Le Cure primarie sono la struttura preposta all'erogazione delle prestazioni sanitarie e socio sanitarie di primo livello, assicurate ai cittadini su tutto l'ambito territoriale attraverso la rete dei medici di medicina generale, dei pediatri di famiglia, dei medici di continuità assistenziale. Tale struttura ha il compito di garantire la produzione e l'erogazione di servizi dell'assistenza primaria in maniera omogenea (dando risposte ai piani di committenza) ed ha l'obiettivo di migliorare la continuità assistenziale intra ed extra ospedaliera, favorendo - di concerto con il Direttore della Direzione Medica del Presidio Ospedaliero - una maggiore integrazione Ospedale/Territorio. Per tale ragione la struttura Cure primarie si pone come nodo cruciale dell'organizzazione aziendale, dove il processo di integrazione e di partecipazione dei diversi attori coinvolti è finalizzato a valorizzare la multidisciplinarietà delle azioni e dei programmi orientati a gruppi di popolazione e a soggetti inseriti nei processi assistenziali.

Tale processo di integrazione, di cui la Struttura Cure Primarie rappresenta il fulcro, dovrà favorire le sinergie e la collaborazione tra i vari attori coinvolti in particolare tra i Medici di Medicina Generale, i Pediatri di Libera Scelta e le articolazioni aziendali rappresentate nel distretto e nel presidio ospedaliero (Medicina di base e cure domiciliari, specialistica ambulatoriale, pediatria di comunità e salute donna, assistenza residenziale e semiresidenziale, assistenza protesica).

Si specificano, di seguito, gli obiettivi anno 2022:

○ *Integrazione Ospedale-Territorio:*

A tal fine sono da valorizzare la presa in carico del paziente dopo le dimissioni ospedaliere, nell'ottica della continuità assistenziale al domicilio (dimissioni Protette) dei pazienti complessi secondo criteri di economicità, qualità e coerenza con gli obiettivi aziendali.

○ *ADI:*

Sviluppa percorsi assistenziali integrati per la continuità delle cure e della riabilitazione. Questi percorsi avvengono tramite il PUA (nell'Asp ne sono stati attivati 4: Vibo Valentia, Tropea, Serra San Bruno e Soriano Calabro), che prende in carico il paziente il quale viene

successivamente valutato dall'UVM deputata all'elaborazione delle schede Svama e Svamdi per la definizione dei PAI.

A valle del nucleo centrale PUA - UVM sono presenti i moduli di gestione dei diversi servizi che garantiscono i differenti sub livelli assistenziali:

- modulo ADI (da cui si genera il flusso SIAD): attivato
- modulo ADP (assistenza domiciliare programmata): attivato di recente
- modulo Residenzialità (da cui si genera il flusso FAR): attivato
- modulo Salute Mentale (da cui si genera il flusso SISM): allo stato non attivato in quanto in attesa di disposizioni regionali
- modulo Consultori: in fase di attivazione
- modulo Neuropsichiatria infantile: allo stato non attivato in quanto in attesa di disposizioni regionali
- modulo Cure Palliative: allo stato non attivato in quanto in attesa delle disposizioni regionali.
- modulo NAD: allo stato non attivato in quanto in attesa di disposizioni regionali

L'attività ADI copre le Aree territoriali di Vibo Valentia, Tropea e Serra San Bruno.

○ *MMG e PLS:*

Per quanto riguarda la Medicina di base sono state istituite, per come indicato dall'AIR n.4, AFT a sede Unica e le altre in rete.

Per completare il percorso si ha l'obiettivo di istituire la UCCP, che completerebbe l'offerta al cittadino con le prestazioni anche degli specialisti ambulatoriali per una totale presa in carico dei pazienti.

È stata nuovamente istituita la Commissione per l'appropriatezza prescrittiva, che è uno degli obiettivi primari per una riduzione (30%) della spesa farmaceutica.

La struttura *Cure Primarie* ha collaborato all'avvio del FSE tramite il progetto regionale "Rete dei MMG e PLS" ed ha collaborato con il Dipartimento della Salute alla stesura dell'A.I.R. e all'assistenza agli utenti comunitari ed extracomunitari.

Tra gli obiettivi da implementare vi è:

- a) recupero somme esenzioni ticket sanitari non dovuti;
- b) richiesta di rimborsi alle istituzioni estere, monitorando i dati di accesso di cittadini comunitari ed extracomunitari ai nostri Presidi sanitari;
- c) controllo sulle richieste di rimborso per prestazioni usufruite nei Paesi dell'U.E. da cittadini residenti nel nostro territorio;
- d) controlli fiscali sulle prestazioni sanitarie erogate a lavoratori ammalatisi durante il soggiorno nel nostro territorio.

Tutto ciò per favorire la riduzione dei costi per mobilità passiva e implementare i rimborsi per mobilità attiva.

○ *Tutela anziani e disabili*

Le scelte programmatiche aziendali, dalla valutazione regionale dell'offerta attuale e dal relativo fabbisogno programmato nel DCA 65/2020, sono state effettuate - con la delibera n. 494 del 29/4/2020 - tenuto conto della dotazione strutturale e organizzativa esistente pubblica e privata.

Il TAD si occupa sia della fornitura dei presidi protesici ai disabili che della gestione dei ricoveri degli anziani nelle strutture accreditate.

Tra le attività istituzionali necessita aumentare i controlli domiciliari "a campione" dei presidi erogati a domicilio agli aventi diritto al fine dell'aumento dell'efficienza del servizio e del risparmio sui costi aziendali (indirizzando gli assistiti verso una scelta più appropriata).

○ *Dialisi Territoriali*

Nel territorio aziendale l'attività di Dialisi viene espletata presso la struttura ospedaliera di Tropea, la struttura ospedaliera di Serra San Bruno, nella CDS di Soriano Calabro e nella struttura sanitaria di Nicotera; in tal modo si offre ai malati delle varie aree territoriali la possibilità di curarsi vicino alla propria abitazione, riducendo così loro i disagi.

○ *Neuropsichiatria Infantile*

La struttura, oltre alle visite residenziali, fornisce supporto alle scuole anche con programmi di formazione e con il GIO (la certificazione dei bambini aventi bisogno di sostegno). A Nicotera vi è un centro per l'Autismo ed è obiettivo aziendale potenziare anche grazie a un progetto di recente approvato.

○ *Tutela Famiglia, infanzia e adolescenza*

Le attività consultoriali sono operative a Tropea, a Vibo Valentia e a Serra San Bruno e vengono svolte una serie di complesse attività:

- ✓ colloqui clinici,
- ✓ psicoterapie individuali e di coppia,
- ✓ presa in carico di minori e adulti con problematiche di natura diversa,
- ✓ prevenzione diagnosi e cura di casi di abuso, maltrattamento e violenza (a tal uopo è presente uno Sportello per la violenza sulle donne, gestito dall'associazione "Foglie di Dafne", a cui il distretto garantisce supporto logistico e professionale).
- ✓ affidamento di minori e procedure per adozioni nazionali e internazionali,
- ✓ consulenze per malattie sessualmente trasmesse, per IVG, per problematiche di coppia e interfamiliari,
- ✓ stesura di relazioni per Tribunali dei minori, Tribunali Ordinari e per la Prefettura

Parte di queste attività viene svolta in sinergia con i Comuni anche per l'avvio di percorsi per l'adozione, necessitanti di intervento multidisciplinare.

○ *Casa della salute*

Nell'ambito del distretto sanitario opera la Casa della Salute (CdS) di Soriano Calabro, attualmente sede del Centro di assistenza primaria territoriale (C.A.P.T.).

Questa è la sede di accesso e di erogazione di servizi sanitari, sociosanitari e socio assistenziali rivolti alla popolazione dell'ambito territoriale di riferimento delle Unità Complesse delle Cure Primarie (UCCP).

Le attività che, allo stato, vengono erogate sono:

- ✓ attività di dialisi
- ✓ guardia medica
- ✓ ambulatorio infermieristico
- ✓ ambulatori specialistici
- ✓ ambulatorio di medicina generale e pediatri di libera scelta (che possono avere all'interno della casa ambulatori propri.)
- ✓ spazi per attività collegiali
- ✓ sportello di informazione
- ✓ radiologia
- ✓ CSM
- ✓ consultorio familiare

- ✓ attività di servizio sociale
- ✓ punto soccorso mobile 118
- ✓ PPI
- ✓ attività di prelievo analisi
- ✓ attività inerente al Sert
- ✓ prevenzione (con attività di sanità pubblica)
- ✓ servizio di riabilitazione
- ✓ trova allocazione anche il magazzino aziendale farmaceutico
- ✓ RSA R2 (pp.II.20)

L'obiettivo è di implementare l'offerta specialistica e aprire una sede per i MMG.

○ *Specialistica ambulatoriale*

È stato proposto al Dipartimento della Salute un incremento di ore per implementare le seguenti branche al fine di ridurre le liste d'attesa e decongestionare i Presidi Ospedalieri: **Diabetologia, Endocrinologia, Oculistica, Angiologia, Pneumologia, Geriatria, ORE, Allergologia, Ortopedia.**

○ *Sanità Penitenziaria*

Da alcuni anni la gestione della sanità penitenziaria è passata all'Asp.

La complessità dell'assistenza sanitaria alla popolazione penitenziaria richiede una **multidisciplinarietà** e il concorso di diverse figure professionali; all'uopo necessita un intervento organizzativo mirato.

*Assistenza Farmaceutica*

La rete dell'assistenza farmaceutica è articolata in due aree:

- Area Territoriale;
- Area Ospedaliera.

○ *Farmacia territoriale*

La farmaceutica territoriale comprende una serie di attività volte ad assicurare, ai pazienti non ospedalizzati, l'assistenza farmaceutica distrettuale ed entra a far parte di quei processi individuati per la definizione dei percorsi terapeutico - assistenziali ai fini della continuità ospedale - territorio.

La Farmacia Territoriale:

- svolge, in ambito territoriale, funzioni di programmazione, sviluppo, coordinamento e controllo dell'assistenza farmaceutica (farmaci e dispositivi medici) e vigila sulla corretta applicazione della convenzione in materia di farmaceutica;
- effettua il monitoraggio dell'attività prescrittiva e delle attività tendenti al buon uso dei farmaci;
- garantisce l'assolvimento delle funzioni di governo dei processi dell'assistenza farmaceutica territoriale e la gestione delle attività di monitoraggio della spesa per farmaci e dispositivi medici di competenza;
- attua le disposizioni normative in ambito territoriale sulla sperimentazione clinica;
- vigila sullo svolgimento del Servizio Farmaceutico da parte delle Farmacie convenzionate;

- garantisce l'erogazione dell'assistenza farmaceutica (farmaci e dispositivi) 77 per distribuzione diretta, residenziale, **semiresidenziale**, domiciliare e penitenziaria;
- verifica l'appropriatezza nella gestione dei registri di monitoraggio e degli **accordi negoziali AIFA**, File F e flussi NSIS di competenza;
- garantisce le Attività di farmacovigilanza e dispositivo vigilanza: raccolta e **trasmissione** alla Rete Nazionale di Farmacovigilanza AIFA delle segnalazioni di reazioni **avverse** a farmaci; trasmissione al Ministero della Salute delle segnalazioni di incidenti o mancati incidenti con dispositivi medici;
- attua programmi di politica del farmaco integrati con la farmaceutica ospedaliera;
- collabora con la Direzione Strategica alla definizione di una politica del farmaco e dei dispositivi medici coerente con l'organizzazione e gli obiettivi aziendali e regionali;
- attua i programmi di **appropriatezza** prescrittiva per i farmaci dell'erogazione diretta, della DPC e del canale delle farmacie convenzionate;
- attua i programmi di recupero crediti come da accordi negoziali AIFA, Cassa Marittima, ENI, sTp e CEE.

### *Farmacia ospedaliera*

La farmaceutica ospedaliera comprende una serie di attività volte ad assicurare l'assistenza farmaceutica ai pazienti in regime di ricovero ordinario, DH, DS o in visita ambulatoriale.

La Farmacia Ospedaliera:

- svolge in ambito ospedaliero, funzioni di **programmazione**, sviluppo, coordinamento e controllo dell'assistenza farmaceutica (farmaci e dispositivi medici);
- effettua il monitoraggio e la verifica dell'appropriatezza delle prescrizioni farmaceutiche e analisi di farmaco epidemiologia e farmaco economia (documentando medici ed infermieri sulle evidenze e sui dati **farmaco-economici** anche in relazione al budget di Reparto e/o Dipartimento);
- effettua produzione e/o manipolazione di farmaci (per es farmaci oncologici, radiofarmaci, nutrizione parenterale etc... );
- attua le disposizioni normative sulla **sperimentazione** clinica;
- verifica l'**appropriatezza** nella gestione dei registri di monitoraggio e degli accordi negoziali AIFA, File F e flussi NSIS di competenza;
- attua programmi di politica del farmaco integrati con la farmaceutica territoriale (Continuità Ospedale-Territorio, Scelte del Prontuario Terapeutico Aziendale in base al Prontuario Regionale, Gare Regionali dei farmaci e dei dispositivi);
- garantisce le Attività di farmacovigilanza e dispositivo vigilanza: raccolta e trasmissione alla Rete Nazionale di Farmacovigilanza AIFA delle segnalazioni di reazioni avverse a farmaci; trasmissione al Ministero della Salute delle segnalazioni di incidenti o mancati incidenti con dispositivi medici;
- assicura la distribuzione diretta per i pazienti in dimissione anche per particolari patologie (es SM etc);
- collabora con la Direzione Strategica alla definizione di una politica del farmaco e dei dispositivi medici coerente con l'organizzazione e gli obiettivi aziendali e regionali;

- interfaccia Tecnico-Scientifica tra Clinici e Provveditore per gare e acquisti dei farmaci:
- ispezione agli armadi farmaceutici di reparto.
- è parte attiva nella strategia delle scelte all'interno della Commissione delle Infezioni Ospedaliere.

  
Il Direttore del Distretto Unico di Vibo Valentia  
Distretto Unico di Vibo Valentia  



**SERVIZIO SANITARIO  
REGIONE CALABRIA**

**AZIENDA SANITARIA PROVINCIALE  
VIBO VALENTIA**

U.O. Ricerca e governo dell'eccellenza, Governo della rete degli Erogatori pubblici e privati, Appropriatezza  
Direttore: Dott. Giuseppe Euticchio

Prot. n. \_\_\_\_\_  
del \_\_\_\_ / \_\_\_\_ / \_\_\_\_

ASP Vibo Valentia  
Protocollo Generale  
N. 0062793 del 11/11/2021



*Al Sig. Commissario Straordinario*  
*Al Sig. Direttore Amministrativo Aziendale*  
*Al Sig. Referente Sanitario Aziendale*  
*Al Sig. Dirigente GREF*

**Oggetto: BPE 2022 – Richiesta dati.**

In riferimento alla nota Prot. n°60217 del 29/10/2021 e ad integrazione della nota di riscontro, di pari data, Prot. n°60374, qui di seguito gli importi contrattualizzati con le Strutture Private Accreditate per l'acquisto di prestazione di Assistenza Ospedaliera e di Assistenza Specialistica Ambulatoriale per gli anni 2021 e 2020.

**Rete di Assistenza Ospedaliera:**

- anno 2021 – D.C.A. n. 49 del 19/03/2021
- anno 2020 – D.C.A. n. 178 del 12/12/2019

Denominazione Struttura	Tipologia prestazioni	Contrattualizzato anno 2021	Contrattualizzato anno 2020
Casa di Cura "Villa dei Gerani"	Acuti e Post-acuti	€ 3.342.107,00	€ 4.434.460,00
Casa di Cura "Villa dei Gerani"	APA – PAC	€ 1.091.893,00	€ 1.097.656,00 ***

\*\*\* Le prestazioni APA / PAC, nell'anno 2020, hanno gravato sul tetto dell'Assistenza Specialistica Ambulatoriale.

**Rete di Assistenza Specialistica Ambulatoriale:**

- anno 2021 – D.C.A. n. 50 del 19/03/2021
- anno 2020 – D.C.A. n. 179 del 12/12/2019

Denominazione Struttura	Tipologia prestazioni	Contrattualizzato anno 2021	Contrattualizzato anno 2020
Laboratorio autonomo "Nusdeo"	Laboratorio analisi	€ 719.923,90	€ 570.000,00

**AZIENDA SANITARIA PROVINCIALE  
VIBO VALENTIA**

U.O. Ricerca e governo dell'eccellenza, Governo della rete degli Erogatori pubblici e privati, Appropriatezza  
Direttore: Dott. Giuseppe Eulicchio

Rete "Salus"	Laboratorio analisi	€ 660.625,89	€ 523.050,78
Rete "Multimed Network"	Laboratorio analisi	€ 348.144,60	€ 275.643,61
Casa di Cura "Villa dei Gerani"	Radiologia: TAC e RMN	€ 1.497.756	€ 827.100,00
Studio Radiologico "Hipponion"	Radiologia tradizionale	€ 68.911,37	€ 68.911,37
Studio Radiologico "Dott. Riga Onofrio"	Radiologia tradizionale	€ 28.609,94	€ 28.609,94
Studio Radiologico Ass.to "Giuseppe e Pierfrancesco Maruccio"	Radiologia tradizionale	€ 101.899,41	€ 101.899,41
Studio Odontoiatrico "Lucia Letizia D'Elia"	Odontoiatria	€ 26.588,76	€ 26.588,76
Studio Fisioterapia e Riabilitazione Te.Ri.	Fisioterapia/Riabilitazione	€ 104.393,81	€ 70.893,81
"Renaissance" s.a.s	Fisioterapia/Riabilitazione	€ 43.550,00	€ 10.050,00
"ASPR VI.GI. 2" S.r.l.	Cardiologia	€ 580.832,32	€ 580.832,32

Si evidenzia che, al 30 settembre 2021:

- tre Strutture hanno sfiorato l'importo **contrattualizzato** per il corrente anno (la Rete "Multimed Network", il Laboratorio autonomo "Nusdeo" e lo Studio Odontoiatrico "Lucia Letizia D'Elia");
- le rimanenti Strutture hanno erogato prestazioni per una percentuale dell'importo **contrattualizzato** tra il 70% ed il 98%.

Si evidenzia, altresì, che con Sentenza n° 1861 del 25 ottobre 2021 il Tar Calabria – Sede di Catanzaro – Sezione Seconda ha dichiarato l'illegittimità dei DD.C.A. n°49/2021 e n°50/2021 limitatamente alla parte in cui, pur mantenendo invariati i valori dei tetti (rispettivamente di € 186.513.000,00 e di € 66.754.000,00) si è proceduto al trasferimento delle prestazioni APA/PAC dall'Assistenza Specialistica **Ambulatoriale** all'Assistenza Ospedaliera.



**AZIENDA SANITARIA PROVINCIALE  
VIBO VALENTIA**

---

U.O. Ricerca e governo dell'eccellenza, Governo della rete degli Erogatori pubblici e privati, Appropriatelyzza  
*Direttore: Dott. Giuseppe Euticchio*

Alla luce di quanto sopra e nelle more di determinazioni in merito da parte del Dipartimento Tutela della Salute e Ufficio del Commissario ad Acta, per l'anno 2022 si propone – fatte salve diverse determinazioni da parte di codesto Management Aziendale :

- relativamente all'Assistenza Specialistica Ambulatoriale, l'importo fissato dalla Regione Calabria per l'anno 2021,
- relativamente all'Assistenza Ospedaliera – APA/PAC, l'importo contrattualizzato per l'Anno 2021,
- relativamente all'Assistenza Ospedaliera – Acuti e Post-acuti, l'importo fissato dalla Regione Calabria per l'anno 2020.

*Dott. Giuseppe Euticchio*



CALABRIA

**S.C. GESTIONE E SVILUPPO RISORSE UMANE E FORMAZIONE**

Prot. n. 68172 del 08.12.2021

Al Dirigente **Responsabile**  
U.O. Gestione Risorse Economiche e **Finanziarie**

e p. c.

Al Referente Sanitario Aziendale

Al Direttore Amministrativo Aziendale

Al Commissario **Straordinario**

Sede

Oggetto: BPE 2022 – Dati relativi al costo del personale dipendente.

Facendo seguito alla Sua nota prot. n. 60085 del 27/10/2021 inerente l'oggetto e ad integrazione di quanto già comunicato con nota prot. n. 63527 del 15/11/2021, si trasmette:

- . Relazione al B.P.E. 2022 riferita al costo del personale;
- . Tabella B di previsione dell'organico e della spesa per l'anno 2022;
- . Prospetti di dettaglio della movimentazione dell'organico e variazione della spesa distinta per ruoli contabili e categorie di personale;
- . Tabella di calcolo delle spese per la formazione, con indicazione del riparto a C.E. tra costo da pubblico e privato;
- . Prospetto del calcolo dei buoni pasto previsti e del costo conseguente;
- . Tabella di calcolo del costo relativo agli incarichi libero – professionali e consulenze.

Distinti saluti

Il Responsabile della P.O.  
Sezione Trattamento Economico

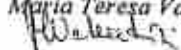
*Maria Teresa Valentisi*  

Il Direttore  
Dott. *Gianfranco Ielo*



**RELAZIONE BPE 2022 – Dati relativi al costo del personale dipendente**

La presente relazione rappresenta la metodologia utilizzata per la predisposizione della previsione della spesa del personale per l'anno 2022 e le conseguenti operazioni contabili **esposte** nei modelli allegati e qui di seguito illustrate.

La prima fase procedurale ha riguardato la previsione di spesa che si determinerà al 31/12/2021 in conseguenza anche della relativa movimentazione del personale dipendente. Nel prosieguo, per l'anno 2022 e rispetto alla spesa dell'annualità 2021, sono stati valorizzati i costi **conseguenti** alla previsione delle nuove assunzioni discendenti dal piano 2020/2021 di cui al DCA 85/2020, per le quali sono già state attivate o sono in fase di attivazione le procedure di reclutamento. Sono state valutate le cessazioni per pensionamento di cui a documentazione in atti allo scrivente ufficio, ivi compresi i pensionamenti per limiti di età, e sono stati contabilizzati i ratei di risparmio **maturati** alla data del 31/12/2022 garantendo al contempo, per le stesse figure e con esclusione dei profili professionali ad esaurimento, il tour-over assunzionale con cadenza non superiore a novanta giorni.

Per ciò che attiene al personale a tempo determinato o con contratto di **collaborazione** coordinata e continuativa, si è valutata la presunzione dei costi e risparmi rispetto al 31/12/2021 - sulla scorta, tra l'altro, delle indicazioni di fabbisogno di personale precario individuato dalla Direzione Sanitaria Aziendale - in considerazione sia della maggiore copertura dei posti a tempo indeterminato che si realizzeranno a conclusione delle procedure di reclutamento sopra indicate e per il relativo rateo di impatto economico, sia del perdurare dello stato di emergenza epidemiologica da COVID-19. I costi e risparmi delle singole figure professionali sono stati contabilizzati al netto delle somme finanziate dai fondi contrattuali, per le quali è stata stimata la misura incrementale afferente alle aree di contrattazione, e per il personale a tempo determinato è stata operata la riconduzione del tempo di e rilevazione dell'anno 2021.

La modalità espositiva dei dati è quella di rendicontazione in uso per la Tabella B.

Per ciò che riguarda i costi della formazione, gli stessi sono stati calcolati nella misura dell'1% del monte salari del personale del comparto, come risultante dall'ultima certificazione di spesa - in ossequio alle modalità indicate dall'ARAN - secondo il distinguo riportato nella tabella di calcolo allegata.

La previsione di spesa per i buoni pasto è stata calcolata in relazione a:

- . numero di buoni che dovrebbero essere erogati nel 2022 al personale avente diritto;
- . numero di buoni che potrebbero essere riconosciuti nel 2022 al personale turnista in considerazione delle trattative sindacali in corso.

Sono state valutate le posizioni di comando/distacco che producono, per effetto, somme a rimborso in entrata o in uscita per questa azienda e risulta che le stesse posizioni, seppure attualmente in essere, sono previste in cessazione alla data del 31/12/2021.

Sono state contabilizzati, infine, i costi dell'anno 2022 relativi agli incarichi libero – professionali ed alle consulenze allo stato previste da questa amministrazione.

Il Responsabile della P.O.  
Sezione Trattamento Economico

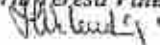
*Maria Teresa Valenzisi*  

**Il Direttore**

*Dott. Gianfranco Ielo*



Costo incarichi libero - professionali / studio / ricerca / consulenza previsti per l'anno 2022

AREA	N. unità	N. ore settimanali	N. settimane	Costo orario	Previsione Spesa 2022
Medici - disciplina di Ortopedia e Traumatologia	1	20	52	120 €	124.800
Medici - disciplina di Medicina e Chirurgia di Accettazione e Urgenza	5	20	52	70 €	364.000
Collaborazione esterna per la prevenzione e protezione del rischio legionellosi	1				26.352
<b>Totale</b>					<b>€ 515.152</b>

Costo Consulenze previste per l'anno 2022

AREA	N. unità	N. mesi	Costo mensile	Previsione Spesa 2022
Consulenza per la gestione del rischio radiologico	1	12		€ 16.470
Consulenza per l'attivazione di tirocini formativi	4	4	400 €	€ 6.400
<b>Totale</b>				<b>€ 22.870</b>

Il Responsabile dell'F. Trattamento Economico  
 Maria Teresa Valenzisi

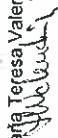

Il Direttore  
 Dott. Gianfranco Ielo



Calcolo del costo dei buoni pasto del personale dipendente, al lordo delle eventuali giornate di assenza dal servizio in relazione a:

- numero di buoni che dovrebbero essere erogati nel 2022 al personale avente diritto
- numero di buoni che potrebbero essere riconosciuti nel 2022 al personale turnista in considerazione delle trattative sindacali in corso.

AREA	PRESUNTI BENEFICIARI	PRESUNTO N. BUONI	COSTO
DIRIGENZA MEDICA	59	8.142	€ 43.071,18
DIRIGENZA NON MEDICA	23	3.174	€ 16.790,46
COMPARTO	621	57.132	€ 302.228,28

**Totale 68.448 € 362.089,92**

Il Responsabile dell'I.F. Trattamento Economico

Maria Teresa Valenzisi

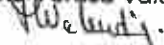

Il Direttore  
Dott. Gianfranco Ielo



Calcolo del costo della formazione nella misura dell'1% del monte salari del personale del comparto risultante dall'ultima certificazione di spesa (Tab B/conto annuale), come da indicazioni fornite dall'ARAN (valore delle spese fisse ed accessorie, oltre assegni per nucleo familiare)

Aggregazioni codice CE	Totale importi
B.2.B.3) Formazione (esternalizzata e non)	322.470,61
B.2.B.3.1) Formazione (esternalizzata e non) da pubblico	126.968,34
B.2.B.3.2) Formazione (esternalizzata e non) da privato	195.502,27

Il Responsabile dell'1.F Trattamento Economico

Maria Teresa Valenzisi

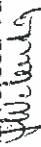

Il Direttore

Dott. Gianfranco Ielo



Tabella B

REGIONE CALABRIA									
AZIENDA SANITARIA PROVINCIALE DI VIRO VALENTIA									
AL IV° TRIMESTRE 2022 - PREVISIONE									
Denominazione regione									
Denominazione aziendale									
Periodo di rilevazione									
Totale presenti al 31/12/2022 - PREVISIONE	Spese per competenze fisse (2)	Spese per competenze accessorie (3)	Totale spese fisse + accessorie 4 = (2 + 3)	IRAP (5)	Spese per contributi a carico dell' Azienda (6)	Altre voci di spesa (7)	Totale (8) = (4 + 5 + 6 + 7)	di cui derivante dai rinvii contrattuali intervenuti successivamente all' anno 2004 (9)	Totale al netto dei rinvii (10) = (8 - 9)
<i>(valori interi, senza decimali)</i>									
Personale dipendente a tempo indeterminato									
Medici	279	13.384.816	10.873.490	24.258.307	2.061.956	1.940	33.129.583	5.992.049	27.139.534
Dirigenti non medici	37	1.318.004	1.091.071	2.409.075	204.771	-	3.312.151	643.448	2.668.703
Personale non dirigente	973	24.615.369	6.695.910	31.311.279	2.678.756	265.624	43.036.373	6.971.607	36.064.766
Personale contrattista	2	250.216	-	250.216	21.809	-	338.888	-	338.888
Personale a tempo determinato	127	3.497.328	1.068.873	4.566.201	388.127	19.947	6.320.254	879.607	5.440.647
Restante personale	7	172.172	-	172.172	14.637	-	219.148	-	219.148
Totale	1.425	43.237.906	19.729.343	62.967.250	5.370.056	287.511	86.356.397	14.484.711	71.871.686
Indennità De Maria							Totale rimborsi		

Note - La presente tabella è stata elaborata tenendo conto della previsione di movimentazione del personale nel IV trimestre 2021 e nell'anno 2022, contabilizzando i costi relativi alla previsione di nuove assunzioni ed i risparmi derivanti dalla previsione delle cessazioni, al netto delle somme finanziate dai fondi contrattuali, per le quali è stata stimata la misura incrementale.  
I costi della formazione e dei buoni pasto, allo stato, sono rendicontati a parte e non inclusi nella presente tabella

Il Responsabile dell'U.F. Trattamento Economico

Maria Teresa Valenzisi

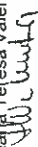

Il Direttore

Dott. Gianfranco Ielo





Tabella B

REGIONE CALABRIA		AZIENDA SANITARIA PROVINCIALE DI VIBO VALENTIA									
Denominazione regione		AL IV° TRIMESTRE 2021 - PREVISIONE									
Denominazione aziendale		AL IV° TRIMESTRE 2021 - PREVISIONE									
Periodo di rilevazione		AL IV° TRIMESTRE 2021 - PREVISIONE									
(valori interi, senza decimali)											
	Totale presenti al 31/12/2021 - PREVISIONE	Spese per competenze fisse (2)	Spese per competenze accessorie (3)	Totale spese fisse + accessorie 4 = (2 + 3)	IRAP (5)	Spese per contributi a carico dell' Azienda (6)	Altre voci di spesa (7)	Totale (8) = (4 + 5 + 6 + 7)	di cui derivante dai rinnovi contrattuali intervenuti successivamente all' anno 2004 (9)	Totale al netto dei rinnovi (10) = (8 - 9)	
<b>Personale dipendente a tempo indeterminato</b>											
Medici	241	12.069.298	10.430.634	22.499.931	1.912.494	6.306.279	36.814	30.681.890	5.657.718	25.024.172	
Dirigenti non medici	27	1.015.361	884.775	1.900.136	161.512	553.267	-	2.614.914	555.387	2.059.527	
Personale non dirigente	907	23.568.478	6.609.415	30.177.893	2.565.121	8.457.723	256.473	41.457.210	6.738.488	34.718.722	
Personale contrattista	2	250.216	326	250.542	21.809	66.864	-	339.214	66	339.148	
<b>Personale a tempo determinato</b>	116	3.475.657	1.062.250	4.537.907	385.722	1.337.916	21.275	6.240.270	875.442	5.364.828	
<b>Restante personale</b>	13	319.211	-	319.211	27.135	74.242	-	420.587	-	420.587	
<b>Totale</b>	1.306	40.698.220	18.987.399	59.685.619	5.073.793	16.796.289	198.385	81.754.086	13.827.102	67.926.984	
<b>Indennità De Maria</b>	-	-	-	-	-	-	-	Totale rimborsi	-	-	

CON MOVIMENTAZIONE PERSONALE DEL IV TRIMESTRE

Il Responsabile dell'I.F. Trattamento Economico

Maria Teresa Valenzisi



Il Direttore  
Dott. Gianfranco Ielo



*Dipartimento di Prevenzione  
Direttore ad interim: dott. Antonio Talesa*

### **Relazione programmatica anno 2022**

La presente relazione ha come obiettivo principale quello di mettere in evidenza le **maggiori** criticità rilevate nell'ambito delle attività e dei compiti d'istituto svolte dalle strutture che compongono il dipartimento di prevenzione ed è quindi elemento indispensabile per capire quali azioni mettere in atto per la risoluzione delle criticità evidenziate.

Vi è da premettere che gli anni 2020 - 2021 a causa dell'emergenza Sars-Covid19 ha visto impegnato il dipartimento nel cercare di contrastare questa pandemia soprattutto in termini di risorse umane e finanziarie, tuttavia le problematiche legate a tale argomento saranno oggetto di una successiva relazione ad hoc.

La presente relazione riguarderà quindi tutte le altre strutture che afferiscono al Dipartimento di Prevenzione (Sian, Servizi Veterinari aree funzionali "A" "B" e "C", Medicina delle Sport, Medicina del Lavoro) che hanno continuato a garantire, pur tra mille difficoltà, servizi essenziali.

Si tenga presente che l'attuale dotazione organica dei vari servizi è frutto di un continuo stillicidio dovuto negli anni ai vari piani di rientro che con il blocco del turnover hanno di fatto depauperato quasi tutti i servizi in termini di risorse umane. Tale situazione ha portato di fatto ad una costante difficoltà nel cercare di garantire i livelli minimi di assistenza previsti dai LEA con la conseguenziale impossibilità, in alcune circostanze, di raggiungere gli stessi obiettivi fissati LEA pertanto invece di raggiungere gli standard per uscire dal piano di rientro si è andati sempre più in affanno.

Partendo da questa premessa è evidente che la principale criticità rilevata in quasi tutti i servizi riguarda la composizione degli organici.

A tutt'oggi la determinazione dei fabbisogni di ogni singolo servizio è basata su quanto stabilito dal DCA 192/2019 meglio noto come Decreto Cotticelli.

Vi è da premettere che anche la determinazione dei fabbisogni in base a tale Decreto riducendo al minimo le risorse, rende alquanto difficoltoso il concreto raggiungimento degli obiettivi fissati dai LEA.

Tuttavia nella presente relazione nell'analisi per l'assegnazione del personale

terremo conto sia di quanto stabilito da tale Decreto che di particolari esigenze del territorio e di peculiari caratteristiche dei vari servizi

*Dipartimento di Prevenzione*

*Direttore ad interim: dott. Antonio Talesa*

### **U. O. C. Igiene degli Alimenti e della Nutrizione (SIAN)**

La struttura complessa del SIAN è composta a tutt'oggi da:

n. 2 Dirigenti Medici

n. 3 Tecnici della Prevenzione

Applicando i parametri stabiliti dal DCA 192/2019 e le valutazioni in base alle esigenze del territorio la determinazione diventerebbe la seguente:

n. 7/6 dirigenti medici (1 ogni 25000 abitanti)

n. 1 Biologo

n. 1 Chimico

n. 7 Tecnici della Prevenzione

n. 2 Collaboratori Amministrativi

n. 1 Autista

È di tutta evidenza che il servizio risulta in termini di risorse umane fortemente deficitario rendendo impossibile poter garantire i LEA con l'organico attualmente assegnato.

Tenendo presente che tale servizio svolge compiti essenziali in tema di sicurezza alimentare è di fondamentale importanza attivare **immediatamente** le procedure per assegnare a tale servizio le risorse umane necessarie.

Si tenga comunque presente che anche il fabbisogno stabilito dal Decreto Cotticelli assegna risorse al lumaticino trattandosi nella fattispecie di un documento che deve tenere conto del piano di rientro e pertanto si tratta di personale strettamente necessario.

*Dipartimento di Prevenzione  
Direttore ad interim: dott. Antonio Talesa*

***U. O. C. Medicina del Lavoro - SPISAL***

La struttura è composta a tutt'oggi da:

n. 2 Dirigenti Medici

n. 2 Tecnici della Prevenzione

Applicando i parametri stabiliti dal DCA 192/2019 e le valutazioni in base alle esigenze del territorio la determinazione diventerebbe la seguente:

n. 5/6 Dirigenti Medici

n. 4 Tecnici della Prevenzione

n. 2 Dirigente sanitario non medico

n. 2 Collaboratori Amministrativi

n. 1 Autista

È di tutta evidenza che il personale a tutt'oggi presente in tale servizio è del tutto insufficiente per poter garantire i controlli minimi previsti dalla normativa vigente in tema di sicurezza dei luoghi di lavoro.

Anche per questo servizio è urgente attivare le procedure per il reclutamento del personale occorrente.

*Dipartimento di Prevenzione  
Direttore ad interim: dott. Antonio Talesa*

### **S.S.V.D. Medicina dello Sport**

La struttura è composta a tutt'oggi da:

n. 6 Dirigenti Medici

n. 2 Infermieri

La struttura non presenta particolari criticità in merito al personale assegnato in quanto lo stesso è in linea con quanto previsto dal DCA 192.

Una delle criticità rilevate invece riguarda la sede di lavoro in quanto i locali assegnati risultano angusti e non permettono un'agevole svolgimento dell'attività lavorativa.

*Dipartimento di Prevenzione*

*Direttore ad interim: dott. Antonio Talesa*

**S.S.V.D. Veterinaria - Area funzionale "A"**

La struttura è composta a tutt'oggi dal seguente personale:

n. 4 Dirigenti Veterinari

n. 9 Veterinari Specialisti Convenzionati (n° 1 a 38 ore settimanali n° 8 a 24 ore settimanali)

n. 1 amministrativo

n. 1 autista

Applicando i parametri stabiliti dal DCA 192/2019 e le valutazioni in base alle esigenze del territorio la determinazione diventerebbe la seguente:

n. 11 Dirigenti Veterinari

n. 2 Tecnici della Prevenzione

n. 4 Assistenti Amministrativi

n. 1 Autista

La carenza di Dirigenti Veterinari e di Tecnici della Prevenzione viene in parte compensata con i Medici Veterinari Specialisti attualmente assegnati

La particolare orografia (Aree montane e disagiate) del territorio nonché la tipologia di allevamenti costituiti da pochi capi giustificano di fatto un lieve aumento del numero di Veterinari assegnati rispetto a quelli previsti dal Decreto Dca 192/2019, c'è anche da considerare che i Medici Veterinari Specialisti assegnati non hanno ancora completato il monte orario potenzialmente assegnabile di 38 ore settimanali.

C'è da aggiungere inoltre che l'età avanzata di una parte del personale in servizio e l'imminente pensionamento di alcuni di essi rende difficoltoso l'espletamento delle attività previste dai LEA in particolare dei Piani Nazionali di Risanamento.

Infine anche la difficile situazione del fenomeno del Randagismo nel vibonese giustifica la presenza di un numero di veterinari maggiore rispetto quanto previsto dal DCA 192 che come precedentemente detto non tiene di fatto conto delle particolari situazioni legate al territorio.

*Dipartimento di Prevenzione  
Direttore ad interim: dott. Antonio Talesa*

**S.S.V.D. Veterinaria - Area funzionale "B"**

La struttura è composta a tutt'oggi dal seguente personale:

- n. 7 Dirigenti Veterinari
- n. 3 Medici Veterinari Specialisti Convenzionati
- n. 3 amministrativi

Applicando i parametri stabiliti dal DCA 192/2019 e le valutazioni in base alle esigenze del territorio la determinazione diventerebbe la seguente:

- n. 9/8 dirigenti veterinari
- n. 7 tecnici della prevenzione
- n. 4 Personale Amministrativo
- n. 1 Autista

Analizzando i dati si nota la grave carenza dovuta alla totale mancanza di tecnici della prevenzione per cui gran parte delle attività giudicate a basso grado di difficoltà che dovrebbero essere svolte dal personale tecnico sanitario vengono di fatto svolte dai Medici Veterinari Dirigenti e Specialisti (vedi piano di campionamento, verifiche scia, ecc..).

Si tenga presente che tale servizio svolge funzioni importanti in tema di sicurezza alimentare prevedendo controlli ufficiali su tutte le attività che riguardano gli alimenti di origine animale. Vi è da considerare inoltre che il territorio della Provincia di Vibo Valentia oltre a essere a forte vocazione turistica è interessato anche dalla presenza di numerose aziende dedite alla produzione di conserve e prodotti tipici a valenza internazionale esportati a livello mondiale (vedi nduja, salami, conserve di tonno ecc.) che rientrano nei controlli di competenza dell'Area Funzionale "B".

È pertanto urgente dotare questo servizio del personale necessario al fine di garantire i controlli minimi previsti dai LEA considerando che i Medici Veterinari Specialisti attualmente assegnati non hanno ancora completato il monte orario potenzialmente assegnabile di 38 ore settimanali.

*Dipartimento di Prevenzione*

*Direttore ad interim: dott. Antonio Talesa*

**S.S.V.D. Veterinaria - Area funzionale "C"**

La struttura è composta a tutt'oggi dal seguente personale:

n. 3 Dirigenti Veterinari

n. 4 Medici Veterinari Specialisti Convenzionati

n. 1 amministrativo

Applicando i parametri stabiliti dal DCA 192/2019 e le valutazioni in base alle esigenze del territorio la determinazione diventerebbe la seguente:

n. 6 Dirigenti Veterinari

n. 4 Tecnici della Prevenzione

n. 4 Personale Amministrativo

n. 1 Autista

È evidente anche in questo caso la totale mancanza di Tecnici della Prevenzione e il ridotto personale amministrativo. Si tenga presente che tale servizio svolge importanti funzioni in tema di sicurezza alimentare con il controllo di tutta la filiera del latte associati a controlli sul benessere animale, sui farmaci animali e sui residui.

Molte delle attività svolte dal servizio rientrano nei controlli minimi previsti dai LEA è pertanto urgente dotare il servizio delle risorse umane necessarie considerando che i Medici Veterinari Specialisti attualmente assegnati non hanno ancora completato il monte orario potenzialmente assegnabile di 38 ore settimanali.



*Dipartimento di Prevenzione*

*Direttore ad interim: dott. Antonio Talesa*

### **Conclusioni**

I regolamenti comunitari assegnano al Dipartimento di Prevenzione funzioni ed attività che risultano essenziali per la tutela della salute umana ed animale con l'obbligo di garantire i controlli sulla filiera degli alimenti dall'allevamento alla tavola, attività per le quali le Regioni e il **Ministero** vengono sottoposti ad audit da parte della comunità europea per la verifica del corretto funzionamento dei servizi. Per tale motivo è strategico che il Dipartimento venga dotato delle risorse necessarie al fine di fronteggiare correttamente tutte le emergenze che negli anni si dovessero presentare (vedi l'emergenza Sars-Covid19).

Analizzando i dati di cui sopra si evince che la maggiore criticità che accomuna un po' tutti i servizi è legata alla cronica carenza di personale.

Si tenga presente che la situazione si è aggravata negli anni a causa dei vari piani di rientro che hanno interessato la Regione Calabria con un blocco del turnover che ha di fatto depauperato quasi tutti i servizi in termini di Risorse Umane ciò ha portato di fatto ad una costante riduzione delle attività con l'impossibilità in alcuni casi di garantire i controlli minimi previsti dai LEA in tema di sicurezza alimentare e di fatto il mancato raggiungimento degli obiettivi fissati dagli stessi LEA indicatore essenziale per poter uscire dal piano di rientro.

Nella stesura della relazione si è tenuto presente quanto stabilito dal DCA 192/2019 (Decreto Cotticelli) in merito al fabbisogno dei vari servizi aggiungendo per l'assegnazione del personale previsto alcune valutazioni legate alle peculiarità del territorio e delle varie attività da svolgere.

Bisogna comunque rilevare come questo piano del fabbisogno stabilito dal DCA 192/2019 non sia in linea con quelle che sono le reali necessità dei servizi che tra le altre criticità annoverano quella di un personale esistente in avanzata età, nella maggior parte quasi prossimo alla pensione.

Risulta cronica anche la carenza in tutti i servizi di personale amministrativo essenziale per lo svolgimento delle Attività d'ufficio costringendo attualmente il personale Medico a espletare attività d'ufficio rallentando ulteriormente l'espletamento delle attività.

Di fondamentale importanza risulta in questa fase l'avvio delle procedure di completamento orario previste dal decreto.

**Il Direttore del Dipartimento**

**dott. Antonio Talesa**

*Antonio Talesa*

**DELIBERA DEL COMMISSARIO STRAORDINARIO**  
Legge 30 Dicembre 2020, n.181

N. 49 /CS DEL 29.01.2021

**STRUTTURA PROPONENTE:** U.O. Programmazione e Controllo

**Oggetto:** Adozione Piano Performance 2021/2023.

L'anno duemilaventuno, il giorno 29 del mese di GENNAIO il Commissario Straordinario, Dott.ssa Maria Pompea Bernardi, nominata con Decreto del Commissario ad Acta n. 7 del 08.01.2021, ha adottato la seguente deliberazione in merito all'argomento in oggetto.

**U.O. Programmazione e Controllo**

Il Dirigente e il Responsabile del Procedimento con la sottoscrizione del presente atto, a seguito dell'istruttoria effettuata, attestano che l'atto è conforme alla legge.

*Il Responsabile*  
*Sezione Controllo di gestione*  
*Dott.ssa Emanuela Buraglia*

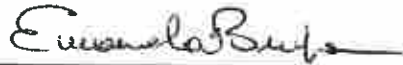

**Il Direttore dell'U.O. Gestione Economico - Finanziaria**

Attesta che la spesa di €. \_\_\_\_\_ scaturente dalla presente proposta graverà sul conto n. \_\_\_\_\_ del bilancio economico patrimoniale del corrente anno (oppure dell'anno \_\_\_\_\_) - centro di costo \_\_\_\_\_

Il Dirigente  
Dr. Antonio Zappone

## Il Commissario Straordinario

### Premesso

**-che** il dlgs 150/2009 all'art. 10 prescrive che *“al fine di assicurare la qualità, comprensibilità ed attendibilità dei documenti di rappresentazione della performance, le amministrazioni pubbliche, secondo quanto stabilito dall'art. 15, comma 2, lettera d), redigono annualmente [...] un documento programmatico triennale, denominato Piano della performance da adottare in coerenza con i contenuti e il ciclo della programmazione finanziaria e di bilancio, che individua gli indirizzi e gli obiettivi strategici ed operativi e definisce, con riferimento agli obiettivi finali ed intermedi ed alle risorse, gli indicatori per la misurazione e la valutazione della performance dell'amministrazione nonché gli obiettivi assegnati al personale dirigenziale ei relativi indicatori [...]”*;

**-che**, pertanto, il Piano della Performance, introdotto nello spirito legislativo di dare avvio ad un innovativo sistema di misurazione della prestazione aziendale in senso lato e della produttività complessiva del settore pubblico, è lo strumento che dà avvio al ciclo di gestione della performance onde giungere a definire, misurare e valutare la performance aziendale che diviene così trasparente e rendicontabile;

**-che** il Piano predetto è un documento programmatico triennale, aggiornabile annualmente, che, in coerenza con le risorse disponibili, individua i componenti del predetto percorso di misurazione e valutazione ovvero: obiettivi strategici e operativi, indicatori e target;

### Considerato

**-che**, dovendo questa Azienda procedere ad aggiornare il documento programmatico in parola, è stata avviata l'istruttoria specifica a cura della *UO Programmazione e Controllo*, giungendo alla predisposizione del Piano della Performance con valenza 2021/2023;

**- che** il Management, in concomitanza con lo stato pandemico, ha avviato il lavoro agile per attività espletabili da remoto (descritte all'interno dello stesso Piano) e, per l'anno 2021, intende implementare tale modalità;

**-che** gli obiettivi operativi della macrostrutture aziendali, da cui si attiverà il processo di cascading, sono stati discussi e condivisi in sede di Collegio di direzione in data 14.1.2021;

**Acquisiti** i pareri del Direttore Amministrativo Aziendale e del Direttore Sanitario Aziendale;

## Delibera

Per i motivi esposti in premessa, qui da intendersi integralmente riportati e trascritti:

- **di approvare** il Piano della performance 2021/2023, allegato al presente atto deliberativo quale parte integrante e sostanziale;
- **di dare atto** che il presente provvedimento non comporta spesa;
- **di dare mandato** alla Struttura Comunicazione-Urp di dare massima diffusione del Piano di che trattasi;
- **di trasmettere** il presente provvedimento alla U.O. Affari Generali per gli adempimenti di competenza;
- **di pubblicare** il Piano medesimo sul sito istituzionale aziendale nella sezione *Amministrazione Trasparente*;
- **di trasmettere** la presente delibera, per il seguito di competenza, alla Direzione Sanitaria di Presidio, ai Dipartimenti Ospedalieri e Territoriali, al Distretto Sanitario;
- **di trasmettere** la presente delibera alla U.O. Gestione Economico Finanziaria, alla U.O. Gestione Risorse Umane, al Presidente OIV, al Collegio Sindacale e alla Regione Calabria-Dipartimento Tutela della Salute e Politiche Sanitarie e alla Struttura Commissariale Regionale.

Letto, confermato e sottoscritto

Il Direttore Amministrativo Aziendale  
Dott.ssa *Elisabetta Rosa Tripodi*



Il Direttore Sanitario Aziendale  
Dott. *Matteo Galletta*

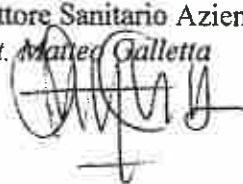

Il Commissario Straordinario  
Dott.ssa *Maria Pompea Bernardi*

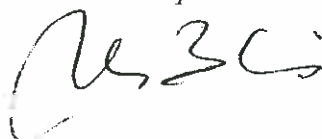

CERTIFICATO DI PUBBLICAZIONE

La presente deliberazione viene pubblicata sull'Albo Pretorio on-line dell'Azienda Sanitaria Provinciale di Vibo Valentia in data 29 / 01 / 2021 e vi resterà per 15 giorni consecutivi.

Vibo Valentia li 29 / 01 / 2021

Il Dirigente Amministrativo



*PIANO DELLA PERFORMANCE  
2021/2023*

## Indice

1. Presentazione del Piano	pag. 3
2. Sintesi delle informazioni di interesse per il cittadino-utente	pag. 7
<i>Chi siamo</i>	pag. 7
<i>Cosa facciamo</i>	pag. 9
<i>Come operiamo</i>	pag. 22
3. L'Identità	pag. 32
<i>L'Azienda Sanitaria in cifre</i>	pag. 32
<i>Grafici di illustrazione</i>	pag. 33
<i>Mandato istituzionale e missione</i>	pag. 49
<i>L'Albero della performance</i>	pag. 51
✓ <i>Obiettivi strategici</i>	pag. 53
✓ <i>Obiettivi operativi</i>	pag. 54
4. Analisi del contesto	pag. 82
<i>Analisi del contesto esterno</i>	pag. 82
<i>Grafici di illustrazione</i>	pag. 84
<i>Analisi del contesto interno</i>	pag. 90
<i>Organigramma</i>	pag. 91
5. Il processo seguito e le azioni di miglioramento del Ciclo di gestione della performance	pag. 93

## 1. Presentazione del Piano

Il Piano della performance, ai sensi del D.Lgs. 150/2009 c.m. dal DPR 105/2016 e dal Dlgs 74/2017, è il documento programmatico triennale aggiornabile annualmente - definito dall'organo di indirizzo politico-amministrativo in collaborazione con i vertici dell'amministrazione - che individua indirizzi, obiettivi strategici e obiettivi operativi e definisce indicatori per la misurazione e valutazione della performance.

Il Piano medesimo - introdotto nello spirito legislativo di dare avvio a un innovativo sistema di misurazione della prestazione aziendale in senso lato e della produttività complessiva del settore pubblico - è lo strumento che dà avvio al ciclo di gestione della performance onde giungere a definire, misurare e valutare la performance aziendale in un'ottica di rendicontabilità e trasparenza.

È, dunque, un documento programmatico triennale, aggiornabile annualmente, che, in coerenza con le risorse disponibili, esplicita gli elementi fondamentali su cui si basa il predetto percorso di misurazione e valutazione ovvero: gli obiettivi strategici e operativi, gli indicatori di misurazione e valutazione e i target.

La pianificazione *ex ante* di azioni finalizzate (nel rispetto delle linee di indirizzo normative e ancorate a un preventivo panorama di fattibilità) e tradotte in obiettivi a largo o medio spettro, nella considerazione delle risorse utilizzabili (e, di fatto, limitate),



avvierà il ciclo confluyente nella realizzazione di un predefinito sistema valutativo.

L'intento è la realizzazione di un processo duale di pianificazione e valutazione delle risultanze ovvero di misurazione dei risultati raggiunti rispetto all'utilità prodotta, intendendo per utilità una risposta appropriata, efficiente ed efficace rispetto ai bisogni dell'utenza plurimi e variegati.

La misurazione dei risultati diverrà misura della buona salute, nell'assunto che il carico dei bisogni di salute espressi dal cittadino diviene - a un tempo - sfida istituzionale e spia di una gestione aziendale virtuosa o tendenzialmente virtuosa.

Tale concetto ci rimanda alla tematica della domanda e dell'offerta ovvero, a percorso concluso, della dualità dell'azione prodotta/risultato raggiunto: è proprio la misurazione del risultato (a rendicontazione) che consentirà all'Azienda di fruire di informazioni quantificate e quantificabili relative alla performance organizzativa e individuale ovvero alla produttività complessiva direttamente incidente sul sistema premiante; si potrà avere contezza e premiare gli operatori dimostranti un maggiore impegno nel quotidiano e un maggiore rendimento prestazionale ovvero fonte di contributo per un buon percorso di salute.

In sintesi, valutazione della performance diviene valutazione dei risultati ove i risultati coinvolgono direttamente la soddisfazione dei bisogni di salute e delle attese dell'utenza. Proprio la misurazione delle risultanze può consentire, *ex post*, anche in considerazione di mutamenti di esigenze e contesti (interni ed

esterni) di orientare nuovamente e diversamente le azioni di governo.

Tuttavia, al fine di giungere a un successo dello strumento di che trattasi, diviene prioritario puntare su una programmazione (strategica e operativa) allineata alla domanda di salute che sia - nella sua dinamicità e verificabilità (che lascia una manovra di intervento modificativo e giustificato) - sinergica, integrata e trasversale; una programmazione che apre un dialogo tra aree strategiche e aree operative, tra macro-aree e aree e tra gli operatori del sistema tra loro.

La rendicontabilità e la trasparenza saranno baluardi di riferimento e l'efficacia e l'efficienza traguardi di riferimento. Pertanto, nell'ispirazione cittadino-centrica, l'Azienda avrà lo strumento per misurare e valutare il quanto e il come (qualità) è stato fatto, ri-orientare le azioni di governo aziendale (definite dalla normativa interventi correttivi), valutare la produttività individuale e complessiva, puntare su un sistema di produttività/premialità non più statico e asettico ma innovativo e dinamico.

Per l'anno 2021, tuttavia, non si può non tener conto - nella fase di programmazione strategica e operativa - delle gravi difficoltà in cui ha operato quest' Azienda a ragione dell'emergenza sanitaria connessa alla pandemia da Covid-19, che ha pesantemente influenzato l'aspetto produttivo; la flessione produttiva trova

ragione nella sospensione/rallentamento delle attività connesse alla necessaria gestione delle emergenze pandemiche.

Nell'anno 2020, infatti, sono state fortemente attenzionate le necessità connesse alla pandemia, facendo comunque fronte agli aspetti assistenziali collegati alle emergenze-urgenze.

Sono state approntate azioni dirette a colmare le carenze di personale e di forniture sanitarie.

L'impegno di tutto il personale, profuso nelle singole quotidianità lavorative, è stato rilevante per continuare a garantire l'aspetto prestazionale e far prontamente fronte alle urgenze pandemiche.

Proprio in relazione a tale scenario, nel presente piano, in considerazione delle aree maggiormente espandibili e/o implementabili, vengono pianificati/programmati obiettivi e azioni (anche riferiti alla gestione dell'emergenza sanitaria) nell'intento principe di contribuire comunque a un sistema tendenzialmente performante.

## 2. Sintesi delle informazioni di interesse per il cittadino-utente

### *Chi Siamo*

L'Azienda Sanitaria n. 8 di Vibo Valentia, costituita con L.R. n. 3/1992, assume la denominazione, a seguito dell'entrata in vigore della legge regionale di accorpamento (n.9/2007), di Azienda Sanitaria Provinciale di Vibo Valentia.

L'Azienda Sanitaria Provinciale di Vibo Valentia è un'azienda con personalità giuridica pubblica ed ha la propria sede legale in Via Dante Alighieri, Pal. Ex INAM, Vibo Valentia (VV); è un ente senza scopo di lucro, la cui azione è ispirata a obiettivi di efficacia delle prestazioni, alla qualità dei servizi erogati e all'efficiente utilizzo delle proprie risorse.

L'assetto organizzativo-funzionale aziendale è disciplinato con atto di diritto privato (atto aziendale).

L'Azienda si estende su una superficie di 1.139,47 Km<sup>2</sup>, con variazioni altimetriche da 0 a 1.100 m. s.l.m., e comprende 50 comuni. L'assetto geomorfologico vede la coesistenza di aree montane e alto collinari e aree costiere e marine.

La popolazione residente nel territorio dell'Azienda Sanitaria è pari a **154.715 abitanti**, di cui 76594 maschi e 78121 femmine (al 1.1.2020 – fonte ISTAT).

L'ambito territoriale di competenza coincide con quello della Provincia di Vibo Valentia ed è composto dai seguenti comuni: Acquaro, Arena, Briatico, Brognaturo, Capistrano, Cessaniti, Dasà, Dinami, Drapia, Fabrizia, Filadelfia, Filandari, Filogaso, Francavilla Angitola, Francica, Gerocarne, Ionadi, Joppolo,

Limbadi, Maierato, Mileto, Mongiana, Monterosso Calabro, Nardodipace, Nicotera, Parghelia, Pizzo, Pizzoni, Polia, Ricadi, Rombiolo, San Calogero, San Costantino Calabro, San Gregorio d'Ippona, San Nicola da Crissa, Sant'Onofrio, Serra S. Bruno, Simbario, Sorianello, Soriano Calabro, Spadola, Spilinga, Stefanaceni, Tropea, Vallelonga, Vazzano, Vibo Valentia, Zaccanopoli, Zambrone, Zungri.

Sono organi dell'Azienda: il Direttore generale, che identifica la posizione di vertice della struttura organizzativa aziendale alla quale competono tutti i poteri di ordinaria e straordinaria gestione nonché la rappresentanza legale dell'Azienda, e il Collegio sindacale, che dura in carica tre anni ed è composto di tre membri (di cui uno designato dal Consiglio Regionale, uno designato dal Ministero dell'Economia e delle Finanze, uno dal Ministro della Salute).

Il Direttore Generale è coadiuvato, nell'esercizio delle proprie funzioni, dai Direttori Amministrativo e Sanitario.

Il Direttore Amministrativo concorre al governo aziendale e partecipa al processo di pianificazione strategica curando, in particolar modo, gli aspetti relativi al governo economico.

Il Direttore Sanitario concorre al governo aziendale e partecipa al processo di pianificazione strategica curando, in particolar modo, gli aspetti relativi al governo clinico.

## ***Cosa Facciamo***

Le principali aree di intervento, che vengono svolte nell'assolvimento della specifica funzione istituzionale atta a fornire risposte efficienti ed efficaci rispetto al bisogno e alla domanda di salute, sono:

- **Area delle Prevenzione** articolata in area medica e area veterinaria.

Area medica: attività di igiene e sanità pubblica (profilassi delle malattie infettive e parassitarie, tutela della collettività dai rischi sanitari degli ambienti di vita e dai rischi sanitari connessi all'inquinamento ambientale; attività di prevenzione rivolte alla persona); igiene degli alimenti e della nutrizione; prevenzione sicurezza degli ambienti di lavoro.

Area veterinaria: attività di sanità pubblica veterinaria (sanità animale, igiene degli alimenti e delle produzioni zootecniche, tutela igienico sanitaria degli alimenti di origine animale).

A ragione dell'attuale problematica sanitaria connessa alla pandemia da Covid-19, il Dipartimento di Prevenzione cura le fasi relative alla gestione dell'emergenza sanitaria.

- **Area Territoriale/Distrettuale**: medicina di base e pediatria di libera scelta; emergenza sanitaria territoriale; farmaceutica convenzionata; assistenza integrativa e protesica; assistenza specialistica ambulatoriale; assistenza ambulatoriale e domiciliare; assistenza ambulatoriale e domiciliare per la salute mentale; sanità penitenziaria; assistenza territoriale residenziale e semiresidenziale; USCA (unità speciali di

continuità assistenziale).

- **Area Aziendale di supporto amministrativo-gestionale.**

Il supporto amministrativo gestionale è articolato in strutture amministrative, tecniche, di staff direzionale.

L'attività di specie si sostanzia - oltre che nelle ordinarie attività istituzionali - nella programmazione a valenza strategica e impatto operativo quale: piano triennale del fabbisogno di personale, piano biennale acquisti di beni e servizi, bilancio consuntivo e bilancio di previsione, piano biennale della formazione, piano triennale anticorruzione trasparenza, piano triennale performance, piano annuale delle attività.

- **Area Ospedaliera:** prestazioni sanitarie di diagnosi e cura in regime di ricovero in area medica e in area chirurgica, in regime di day-surgery e day hospital, e prestazioni ambulatoriali.

Nel dettaglio si effettuano prestazioni di medicina di urgenza, trattamenti di ricovero ospedaliero in regime di degenza ordinaria, di day-hospital e di day-surgery; le attività prestazionali sono di tipo medico (comprendente anche neurologia-stroke unit, lungodegenza, oncologia, malattie infettive, riabilitazione, geriatria, pediatria e nefrologia), di tipo chirurgico (chirurgia, ortopedia, urologia, oculistica, otorino e ginecologia) di emergenza/urgenza (pronto soccorso, anestesia e rianimazione, terapia intensiva cardiologica), di tipo diagnostico medico e strumentale (radiologia, laboratorio

analisi, sit e microbiologia); è presente l'assistenza farmaceutica.

Nell'anno 2020 l'attività di tutti i PP.OO. dell'ASP è stata fortemente influenzata dal decorso della pandemia da Sars Cov-2; naturalmente il P.O. più coinvolto è stato l'Ospedale SPOKE di Vibo Valentia. Complessivamente si è determinata una contrazione delle azioni afferenti alle varie discipline con una riduzione in termini quantitativi del tasso di utilizzo dei ricoveri ospedalieri, degli interventi chirurgici e delle prestazioni ambulatoriali.

Per quanto riguarda la Chirurgia Generale, l'Ostetricia e la Ginecologia, per diversi mesi, sono stati garantiti soltanto i ricoveri in regime d'urgenza, sospese tutte le attività ambulatoriali e consentiti soltanto gli interventi chirurgici urgenti.

La riorganizzazione di tutto il P.O. di Vibo Valentia, finalizzata al percorso Covid, è iniziata nel marzo del 2020, riguardando le seguenti Strutture: P.S. e Medicina d'Urgenza, Malattie Infettive, Anestesia e Rianimazione, Ortopedia e Chirurgia Generale.

È stata installata una nuova sala TAC, destinata esclusivamente ai pazienti Covid-19 sia accertati positivi che sospetti; detta sala diagnostica è ubicata all'esterno della struttura muraria ospedaliera in un manufatto prefabbricato.

La regressione degli eventi pandemici nel periodo estivo ha consentito una graduale ripresa dell'attività chirurgica



(chirurgia Generale, Ginecologia, Ostetricia con una sala operatoria di esclusiva pertinenza ostetrica e l'attività di day – surgery dell'Oculistica).

L'aumento della curva pandemica ha portato, già dalla fine dell'anno 2020, a ulteriori azioni di riorganizzazione/riconversione.

Durante il 2021 l'attività del P.O. sarà fortemente orientata verso la realizzazione dei percorsi assistenziali ai pazienti Covid-19, tentando di mantenere inalterata il più possibile la normale attività ospedaliera anche tramite le strutture ospedaliere periferiche.

Infine si ricorda che a far data del 4.1.2021 è attivo presso il P.O. di Vibo Valentia il PVO (Punto Vaccinale Ospedaliero) previsto dal Piano Vaccinale Covid.

DATI DI ATTIVITA' OSPEDALIERA ANNO 2020 (estratti in  
data 26.1.2021)

**PRESIDIO OSPEDALIERO DI VIBO VALENTIA**

PL	IT	IO	IR	UD	TE	GD	DM	DD	NDH	GDH
<b>REPARTO: 08 1 - CARDIOLOGIA</b>										
8,00	7,17	43,75	28,75	214	230	1280	5,57	5,64	20	32
<b>REPARTO: 09 1 - CHIRURGIA GENERALE</b>										
14,00	0,47	93,29	52,57	684	736	4779	6,49	6,59	11	11
<b>REPARTO: 24 1 - MALATTIE INFETTIVE</b>										
4,33	5,04	62,36	27,25	107	118	990	8,39	8,76	7	64
<b>REPARTO: 24 2 - MALATTIE INFETTIVE-COVID 19</b>										
4,69	6,74	58,42	22,60	85	106	1002	9,45	9,45	-	-
<b>REPARTO: 26 1 - MEDICINA GENERALE</b>										
15,13	1,08	87,71	41,57	510	629	4857	7,72	7,94	18	269
<b>REPARTO: 26 2 - MEDICINA GENERALE-COVID 19</b>										
0,87	15,64	50,57	11,49	5	10	162	16,20	16,20	-	-
<b>REPARTO: 31 1 - NIDO</b>										
20,00	6,73	29,80	38,20	759	764	2181	2,85	2,87	-	-
<b>REPARTO: 32 1 - NEUROLOGIA</b>										
19,00	2,96	71,42	35,37	609	672	4968	7,39	7,57	167	479
<b>REPARTO: 36 1 - ORTOPEDIA E TRAUMATOLOGIA</b>										
1,86	4,91	47,31	39,25	71	73	322	4,41	4,47	14	14

PL	IT	IO	IR	UD	TE	GD	DM	DD	NDH	GDH
<b>REPARTO: 37 1 - GINECOLOGIA E OSTETRICIA</b>										
18,00	2,84	55,39	57,44	1021	1034	3649	3,53	3,55	280	455
<b>REPARTO: 39 1 - PEDIATRIA</b>										
7,00	4,44	49,71	41,43	290	290	1275	4,40	4,46	6	7
<b>REPARTO: 40 1 - PSICHIATRIA</b>										
5,00	2,31	79,20	32,80	157	164	1451	8,85	9,01	65	151
<b>REPARTO: 49 1 - TERAPIA INTENSIVA</b>										
6,00	6,83	72,33	14,83	22	89	1588	17,84	18,90	-	-
<b>REPARTO: 49 2 - TERAPIA INTENSIVA-COVID</b>										
0,44	35,76	11,36	9,09	-	4	18	4,50	4,50	-	-
<b>REPARTO: 50 1 - UNITA' CORONARICA</b>										
8,00	-1,42	127,63	71,00	505	568	3737	6,58	6,73	-	-

## PRESIDIO OSPEDALIERO DI SERRA SAN BRUNO

PL	IT	IO	IR	UD	TE	GD	DM	DD	NDH	GDH
<b>REPARTO:</b> 09 1 - CHIRURGIA GENERALE										
-	-	-	-	-	-	-	-	-	30	30
<b>REPARTO:</b> 26 1 - MEDICINA GENERALE										
18,00	13,31	42,44	15,83	271	285	2796	9,81	10,20	20	128
<b>REPARTO:</b> 60 1 - LUNGODEGENTI										
10,00	20,90	46,90	9,30	51	93	1716	18,45	20,19	-	-

## PRESIDIO OSPEDALIERO DI TROPEA

	PL	IT	IO	IR	UD	TE	GD	DM	DD	NDH	GDH
<b>REPARTO:</b> 09 1 - CHIRURGIA GENERALE	-	-	-	-	-	-	-	-	-	-	-
<b>REPARTO:</b> 26 1 - MEDICINA GENERALE	12,00	3,90	53,33	43,83	507	526	2342	4,45	4,50	1	14
<b>REPARTO:</b> 36 1 - ORTOPEDIA E TRAUMATOLOGIA	-	-	-	-	-	-	-	-	-	-	-
<b>REPARTO:</b> 43 1 - UROLOGIA	8,00	8,01	28,63	32,63	261	261	838	3,21	3,24	2	2
<b>REPARTO:</b> 64 1 - ONCOLOGIA	-	-4,50	-	-	4	4	18	4,50	4,50	17	61

Struttura	n. prestazioni
UO Radiologia PO VV	37.727
PO SSB	9.708
PO Tropea	11.431
SIT	12.502
SSVD Laboratorio analisi PO VV	974.181
PO Tropea	304.763
SSVD Laboratorio analisi PO SSB	242.361

Struttura	n. prestazioni
SSVD Nefrologia	25.721
SS Gastroenterologia ed endoscopia digestiva	1.192 Controllo endoscopico di sanguinamento gastrico e duodenale: n. 10 Impianto di PEG: n. 5

DATI SPECIALISTICA AMBULATORIALE ANNO 2020

<i>struttura</i>	<i>branca</i>	<i>n. prestazioni</i>
P.O. Vibo Valentia	<i>anestesia</i>	1.339
P.O. Vibo Valentia	<i>cardiologia</i>	11.883
P.O. Vibo Valentia	<i>chirurgia gen.</i>	3.837
P.O. Vibo Valentia	<i>ortopedia</i>	3.672 (esterni)
P.O. Vibo Valentia	<i>ginecologia</i>	10.277
P.O. Vibo Valentia	<i>medicina gen.</i>	2.146
P.O. Vibo Valentia	<i>psichiatria</i>	998
P.O. Vibo Valentia	<i>malattie infettive</i>	1.621
P.O. Vibo Valentia	<i>neurologia</i>	23.970
P.O. Vibo Valentia	<i>pediatria</i>	6131
P.O. Vibo Valentia	<i>oculistica</i>	4575
P.O. Vibo Valentia	<i>otorinolaringoiatria</i>	7563
P.O. SSB	<i>cardiologia</i>	1295 (esterni)
P.O. SSB	<i>chirurgia gen.</i>	3269
P.O. SSB	<i>medicina fisica e riab.</i>	3566
P.O. SSB	<i>nefrologia</i>	5994
P.O. SSB	<i>medicina gen.</i>	4145
P.O. Tropea	<i>cardiologia</i>	3571 (esterni)
P.O. Tropea	<i>chirurgia gen.</i>	164 (esterni)
P.O. Tropea	<i>medicina fisica e riab.</i>	4.482 (esterni)
P.O. Tropea	<i>nefrologia</i>	9.386 (esterni)
P.O. Tropea	<i>oncologia</i>	4.593
P.O. Tropea	<i>ortopedia</i>	712 (esterni)
P.O. Tropea	<i>urologia</i>	4626
P.O. Tropea	<i>medicina</i>	1.301 (esterni)

<i>struttura</i>	<i>branca</i>	<i>n. prestazioni</i>
Poliamb. Moderata D.	<i>cardiologia</i>	1.666
Poliamb. Moderata D.	<i>chirurgia vascolare angiologica</i>	867
Poliamb. Moderata D.	<i>dermosifilopatia</i>	740
Poliamb. Moderata D.	<i>Diagnostica per immagini</i>	716
Poliamb. Moderata D.	<i>endocrinologia</i>	4.992
Poliamb. Moderata D.	<i>medicina fisica riabilit.</i>	8.583
Poliamb. Moderata D.	<i>neurologia</i>	1.278
Poliamb. Moderata D.	<i>oculistica</i>	1.161
Poliamb. Moderata D.	<i>odontostomatologia</i>	506
Poliamb. Moderata D.	<i>ortopedia e traumatologia</i>	1.176
Poliamb. Moderata D.	<i>ostetricia e ginecologia</i>	111
Poliamb. Moderata D.	<i>otorinolaringoiatria</i>	525
Laboratorio analisi terr. Ex Inam	<i>laboratorio analisi</i>	328.003
Poliambulatorio Mileto	<i>cardiologia</i>	298
Poliambulatorio Mileto	<i>chirurgia vasc. angiol.</i>	95
Poliambulatorio Mileto	<i>dermosifilopatia</i>	211
Poliambulatorio Mileto	<i>endocrinologia</i>	763
Poliambulatorio Mileto	<i>neurologia</i>	181
Poliambulatorio Mileto	<i>otorinolaringoiatria</i>	159
Poliambulatorio Filadelfia	<i>cardiologia</i>	640
Poliambulatorio Filadelfia	<i>chirurgia vasc. angiol.</i>	24
Poliambulatorio Filadelfia	<i>dermosifilopatia</i>	112
Poliambulatorio Filadelfia	<i>endocrinologia</i>	276
Poliambulatorio Filadelfia	<i>neurologia</i>	148
Poliambulatorio Filadelfia	<i>otorinolaringoiatria</i>	131
Poliambulatorio Tropea	<i>neurologia</i>	223
Poliambulatorio Tropea	<i>oculistica</i>	603



Poliambulatorio Tropea	<i>oncologia</i>	126
Poliambulatorio Tropea	<i>ostetricia e ginecologia</i>	1.752
Poliambulatorio Tropea	<i>otorinolaringoiatria</i>	1.484
Poliambulatorio Nicotera	<i>cardiologia</i>	199
Poliambulatorio Nicotera	<i>diagnostica per immagini</i>	2.788
Poliambulatorio Nicotera	<i>endocrinologia</i>	416
Poliambulatorio Nicotera	<i>nefrologia e dialisi</i>	6.157
Poliambulatorio Nicotera	<i>neurologia</i>	209
Poliambulatorio Nicotera	<i>diabetologia</i>	762
Poliambulatorio Nicotera	<i>allerg. e altro</i>	2.204
Poliambulatorio SSB	<i>dermosifilopatia</i>	421
Poliambulatorio SSB	<i>endocrinologia</i>	769
Poliambulatorio SSB	<i>neurologia</i>	151
Poliambulatorio SSB	<i>oculistica</i>	754
Poliambulatorio SSB	<i>oncologia</i>	237
Poliambulatorio SSB	<i>ortopedia e traumatologia</i>	472
Poliambulatorio SSB	<i>ostetricia e ginecologia</i>	186
Poliambulatorio SSB	<i>otorinolaringoiatria</i>	113
Poliambulatorio SSB	<i>allerg. fisiatria e altro</i>	542
CAPT	<i>cardiologia</i>	1.186
CAPT	<i>dermosifilopatia</i>	266
CAPT	<i>diagnostica per immagini</i>	1.903
CAPT	<i>endocrinologia</i>	116
CAPT	<i>medicina fisica riab.</i>	2.430
CAPT	<i>nefrologia</i>	1.676
CAPT	<i>neurologia</i>	150
CAPT	<i>ortopedia e traumatologia</i>	435
CAPT	<i>otorinolaringoiatria</i>	104
CAPT	<i>allerg. e altro</i>	147
Neuropsichiatria inf.	<i>neuropsichiatria inf.</i>	839

Struttura	n. prestazioni
CSM	9.561
SERT	5.234

### ***Come Operiamo***

L'Azione aziendale espleta la sua azione nell'ottica della promozione e tutela della salute, quale bene collettivo ed individuale.

I valori principali della propria azione sono: la centralità della persona; l'equità nell'accessibilità e fruibilità dei servizi; la trasparenza come libera circolazione delle informazioni; l'efficacia e l'appropriatezza; l'affidabilità come impegno a conformare le azioni al bisogno di salute della popolazione.

### **LAVORO AGILE**

L'Azienda Sanitaria di Vibo Valentia dall'anno 2020 ha avviato, in concomitanza con lo stato pandemico, il lavoro agile quale modalità lavorativa che contribuisce all'innovazione e al cambiamento del sistema organizzativo. Tale modalità ha (e avrà), ovviamente, tenuto conto delle caratteristiche e dimensioni della nostra Azienda; in ragione della finalità ricondotta alla tutela della salute e alla garanzia dei servizi pubblici a essa direttamente correlati, la specificità dell'assetto aziendale comporta determinazioni limitate ai settori/funzioni/attività non direttamente connessi all'erogazione assistenziale per i quali necessita una resa lavorativa in presenza.

#### *Livello di attuazione*

Di seguito si riporta la fotografia di quanto attivato nell'anno 2020.

Con delibera n. 355/CS del 18.3.2020 (*“Emergenza Covid-19-Determinazioni attuative in materia di lavoro agile. Misure temporanee per l’applicazione del lavoro agile al personale del ruolo amministrativo e tecnico”*) l’Azienda ha attivato, compatibilmente alle esigenze di servizio e limitatamente al personale amministrativo e tecnico che presta servizio nelle strutture aziendali non direttamente a supporto delle attività sanitarie e/o che ne richieda la presenza stabile in Azienda, lo svolgimento dell’attività lavorativa in modalità agile. L’Azienda ha disposto di tener conto, in prima istanza e con ordine di priorità, dei lavoratori portatori di handicap e/o patologie che li rendono maggiormente esposti al contagio, dei lavoratori sui quali grava la cura di figli minori e dei dipendenti che per raggiungere la sede di lavoro utilizzano mezzi pubblici a rischio di contagio.

Con successivo atto deliberativo n. 530/CS del 5.5.2020 (*“Emergenza Covid-19-Determinazioni attuative in materia di lavoro agile. Misure temporanee per l’applicazione del lavoro agile al personale del ruolo amministrativo e tecnico. Proroga efficacia delibera 335/CS/2020”*) l’Azienda ha prorogato la validità temporanea dell’autorizzazione allo svolgimento dell’attività lavorativa in modalità agile con specificazione delle modalità di attuazione. Sono seguite note di riferimento.

Il personale coinvolto (in prevalenza ruolo amministrativo): n. 65 lavoratori agili autorizzati al lavoro da remoto per il periodo emergenziale.

Ripartizione percentuale per genere:

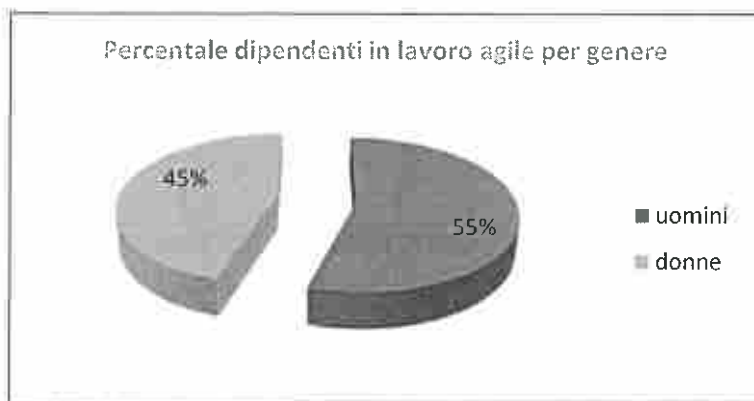

Atteso che il personale amministrativo e tecnico (con le esclusioni connesse alla necessità della presenza fisica) che potenzialmente può lavorare da remoto ammonta a 145 unità, l'Azienda ha avviato a lavoro agile il 31% della platea potenziale.



I settori sanitari (personale medico, infermieristico, tecnico-sanitario e di supporto sanitario) sono caratterizzati, in via prevalente, da attività che devono necessariamente essere svolte in presenza in quanto connessi all'erogazione prestazionale

all'utenza. La non partecipazione a tale modalità è, dunque, ancorata alla finalità istituzionale aggravata dalla necessità di fronteggiare efficacemente l'emergenza pandemica ancora in essere.

Le strutture aziendali coinvolte nel lavoro agile (attività svolte in lavoro agile) sono state prevalentemente le seguenti: UO Gestione Risorse Umane, UO Gestione risorse economiche finanziarie, UO Gestione tecnico patrimoniale, UO Provveditorato, economato e gestione Logistica, Uffici di staff, Servizio informatico, Affari generali e assicurativi, Distretto sanitario.

#### Le modalità attuative

Con il lavoro agile sono stati e saranno perseguiti i seguenti principali obiettivi:

- *in primis* adottare uno strumento atto a fronteggiare l'emergenza pandemica e coadiuvare il contenimento della curva di contagio sia intermini di limitazione degli assembramenti (connessi alla presenza *in loco*) sia di limitazione degli spostamenti
- diffondere la cultura dell'autonomia, della responsabilità e della fiducia
- perseguire la cultura organizzativa basata sui risultati
- migliorare il benessere organizzativo
- favorire lo stato di benessere lavorativo dei soggetti fragili
- incentivare l'utilizzo delle tecnologie digitali
- razionalizzare spazi e risorse

Le modalità attuative utilizzate per il lavoro agile, e che hanno supportato tale modalità lavorativa, sono state le seguenti:

- riferimenti tecnologici: nell'atto formale di approvazione è precisato che l'attività lavorativa in modalità agile viene svolta avvalendosi di strumentazione informatica, laddove possibile, di propria disponibilità idonea a svolgere la prestazione richiesta e nel rispetto della normativa sulla sicurezza sul posto di lavoro e sulla privacy, garantendo adeguati livelli di sicurezza e di protezione dei dati trattati in coerenza con le indicazioni fornite dall'ufficio SIA. Si precisa che l'Ufficio SIA (Servizio informatico aziendale) procede all'attivazione dei collegamenti e delle attività tutte propedeutiche e necessarie all'espletamento delle attività aziendali in modalità di lavoro agile, garantendo adeguati livelli di sicurezza e protezione dei dati trattati.
- spazi: nell'atto formale di approvazione è precisato che l'attività lavorativa in modalità agile viene svolta in luoghi diversi dalle sedi aziendali, preventivamente comunicati.

- o *Attività che possono essere svolte in modalità agile*

Stante - come sopra esplicitato - la natura e finalità istituzionale dell'azienda sanitaria, necessita premettere che le attività (funzioni, servizi e uffici) che sono state avviate alla modalità agile hanno riguardato il personale amministrativo e tecnico (per le attività che potevano essere rese a distanza); il personale medico e sanitario è rientrato nella platea di personale operativamente collegato alle attività da rendere necessariamente in presenza (anche in considerazione delle carenze aziendali in termini di

dotazione organica e delle attuali criticità connesse allo stato pandemico che, anzi, ha richiesto uno sforzo lavorativo massimale da parte del personale tutto).

La prosecuzione potenziale dell'attività per il personale amministrativo e tecnico, anche a rotazione, è possibile secondo le deleghe di valutazione rimesse ai direttori delle strutture interessate (specificate nei pregressi atti deliberativi di autorizzazione); sono condizioni di riferimento:

- possibilità di effettuare parte del lavoro a distanza (valutazione/rimodulazione come precisato negli atti deliberativi), senza necessità di una presenza fissa in sede aziendale
- non ripercussioni sull'erogazione dei servizi pubblici da erogare all'utenza (in modo da garantire efficienza, efficacia, tempestività, regolarità)
- verifica delle possibilità tecnologiche (idonee) per come già previsto negli atti deliberativi pregressi.
  - o Sarà presa in considerazione una programmazione finalizzata a implementare la *formazione* digitale per comparto e dirigenza (dietro la rilevazione dei fabbisogni formativi da parte del competente ufficio aziendale).

#### Soggetti, processi, strumenti

I direttori delle strutture interessate valutano (e rimodulano) le attività da espletare e i dipendenti da proporre a lavoro agile (mediante accordo specifico con i dipendenti interessati).

#### Sviluppo del lavoro agile



A seguito dell'introduzione della modalità agile delle prestazioni, quale opportunità da avviare in modo progressivo e graduale in ragione delle caratteristiche e dimensioni aziendali, sono prevedibili, a seguito della fase di avvio, fasi di sviluppo connesse alle seguenti condizioni.

o *Le condizioni abilitanti – indicatori di sviluppo:*

- salute organizzativa: l'organizzazione aziendale, da un punto di vista amministrativo, è articolata per settori che consentono una programmazione di attività per carichi istituzionali/processi/competenze; i servizi front-office possono rappresentare una limitazione alla modalità operativa agile. L'organizzazione reale del lavoro, tuttavia, ricomprende, in quanto azienda sanitaria, la gran parte del personale a finalità sanitaria vincolata alla presenza sia per l'erogazione prestazionale che per l'imprescindibile utilizzo di spazi e tecnologie presenti in sede (ospedale e territorio). Dopo la fase di avvio (formalizza nei predetti atti deliberativi) si potrà, in termini di sviluppo, programmare un'attività per obiettivi e processi e rimettere il monitoraggio/valutazione/rimodulazione ai direttori di struttura interessati.

- salute professionale: riconoscendo l'importanza della digitalizzazione, l'Azienda ha attivato l'informatizzazione di molte procedure interne. La formazione mirata (da programmare a medio termine) aiuterà tale percorso. Utile e programmabile sarà la partecipazione a corsi di

formazione relativi alla competenza in materia di lavoro agile. Il personale incaricato di posizione organizzativa già lavora per programmi e obiettivi.

- salute digitale: già nella delibera formale di avvio alla modalità agile è stato dato mandato al Servizio informatico aziendale di procedere all'attivazione dei collegamenti e delle attività tutte propedeutiche e necessarie all'espletamento delle attività aziendali in modalità di lavoro agile, garantendo adeguati livelli di sicurezza e protezione dei dati trattati (collegamenti, sicurezza, privacy), da riprendere per lo sviluppo della modalità in parola (a medio e lungo termine). Sono già presenti anche un sistema VPN e intranet.

- salute economico-finanziaria: riguarderà le eventuali necessità connesse all'espletamento e sviluppo del lavoro agile.

- *Implementazione:* il numero di lavoratori (amministrativi/tecnici) abilitati alla modalità agile risultano 65 (già al 2020) in una programmazione in presenza di 2/3 giornate lavorative. Numero confermabile e aumentabile in relazione alla platea potenziale e alla relativa richiesta/adesione, in considerazione delle valutazioni rimesse ai direttori di struttura complessa circa la valutazione della sostenibilità del lavoro agile con le attività proprie della struttura e con la tipologia del lavoro da

svolgere mediante accordo specifico con i dipendenti. Il livello di soddisfazione sarà di seguito rilevato con appositi strumenti.

Atteso che il personale amministrativo e tecnico che potenzialmente può lavorare da remoto ammonta a 145 unità, l'azienda, che ha già avviato a lavoro agile per il 31% della platea potenziale, può valutare l'eventuale livello di implementazione (attività/dipendenti).

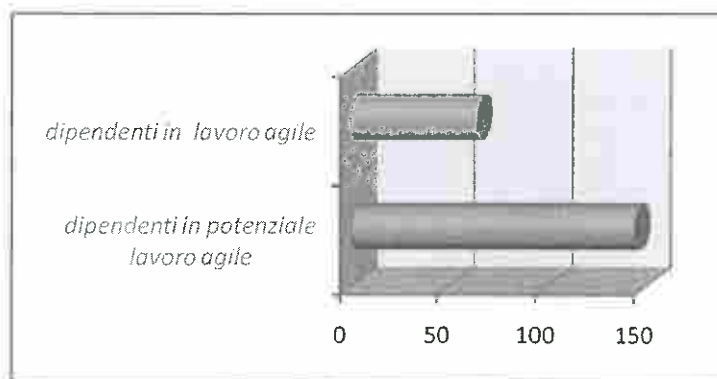

- *Rilevazione periodica risultati: performance organizzativa e individuale.*

Al di là degli obiettivi rimessi alla struttura e al singolo, la modalità del lavoro agile potrebbe costituire un contributo per un miglioramento in termini di efficienza (produttività ed economicità temporale) e in termini di efficacia (quantitativa e qualitativa). L'utilizzo di procedure digitalizzate/informatiche e l'interconnessione/integrazione digitale tra persone/uffici potrebbero consentire una velocizzazione dei tempi di lavorazione delle pratiche con

uno snellimento di procedure e processi atti all'emissione di provvedimenti più o meno complessi. In una parola si potrebbe man mano tendere a un'attività sempre più performante.

Il lavoro del singolo che segue una flessibilità lavorativa e, dunque, un'attività per processi/obiettivi potrà contribuire a una resa singola maggiormente performante. Il tutto collegato con una maggiore responsabilizzazione e autonomia del dipendente connessa alla diversa organizzazione del lavoro. I risultati di attività saranno monitorati e valutati dal dirigente responsabile.

- *Impatti interni ed esterni:* saranno rilevati gli impatti esterni (positivi per gli utenti in termini di: riduzione code in uffici/sportelli front-office, riduzione affollamenti e minore appesantimento per la collettività connessi a spostamenti con mezzi pubblici e privati) e interni (positivi in termini di salute organizzativa e professionale).

Il Management provvederà ad approfondire e adeguare il presente programma (in termini di numeri/attività/funzioni) in ragione dell'acquisizione di dati, di monitoraggi mirati e di eventuale proposte migliorative interne ed esterne; successivamente saranno sentite e informate le organizzazioni preposte.

## Identità

### *L'Azienda Sanitaria in cifre*

#### ***Utenti serviti***

Totale popolazione assistita  
(residenti al 1.1.2020) – fonte ISTAT

**154.715 abitanti**

#### ***Risorse Umane***

##### *Organi dell'Azienda*

Sono organi dell'ASP: il Direttore Generale e il Collegio Sindacale.

Il Direttore Generale è coadiuvato, nell'esercizio delle funzioni, dal Direttore Amministrativo e dal Direttore Sanitario.

##### *I Dipendenti*

Nelle tabelle seguenti vengono riportati i dati inerenti al personale dipendente (dati al 31.12.2020).

**1330**

totale dipendenti

***Grafici di illustrazione:***

- Grafico 1: personale dirigente distinto per ruolo (sanitario, amministrativo, tecnico, professionale)
- Grafico 2: personale comparto distinto per ruolo (amministrativo, tecnico, sanitario, professionale)
- Grafico 3: personale dipendente in relazione al Contratto
- Grafico 4: personale comparto per classe di anzianità di servizio (classe 0/20 e classe 21/43)
- Grafico 5: personale dirigente Area della Sanità (M/V e Sanitaria) per classe di anzianità di servizio (classe 0/20 e classe 21/43)
- Grafico 6: personale dirigenza PTA per classe di anzianità di servizio (classe 0/20 e classe 21/43)
- Grafico 7: personale comparto per classe età (classe 25/49 e classe 50/67)
- Grafico 8: personale dirigente Area della Sanità (M/V e Sanitaria) per classe di età (classe 25/49 e classe 50/67)
- Grafico 9: personale dirigente PTA per classe età (classe 25/49 e classe 50/67)
- Grafico 10: personale dipendente per classe età (classe 25/49 e classe 50/67)
- Grafico 11: analisi di genere

Grafico 2: personale comparto distinto per ruolo (amministrativo, tecnico, professionale, sanitario)

Personale comparto distinto per ruolo	
Personale ruolo amministrativo	135
Personale ruolo tecnico	299
Personale ruolo professionale	1
Personale ruolo sanitario	599



Grafico 3: personale dipendente in relazione al Contratto

Personale dipendente in relazione al Contratto	
Personale comparto a tempo indeterminato	965
Personale comparto a termine	69
Personale dirigenza M/V a tempo indeterminato	257
Personale dirigenza M/V a termine	13
Personale dirigenza M/V 15 septies Dlgs 502/92	1
Personale dirigenza sanitaria	20
Personale dirigenza PTA a tempo indeterminato	3
Personale dirigenza PTA a termine	1
Personale dirigenza PTA 15 septies Dlgs 502/92	1



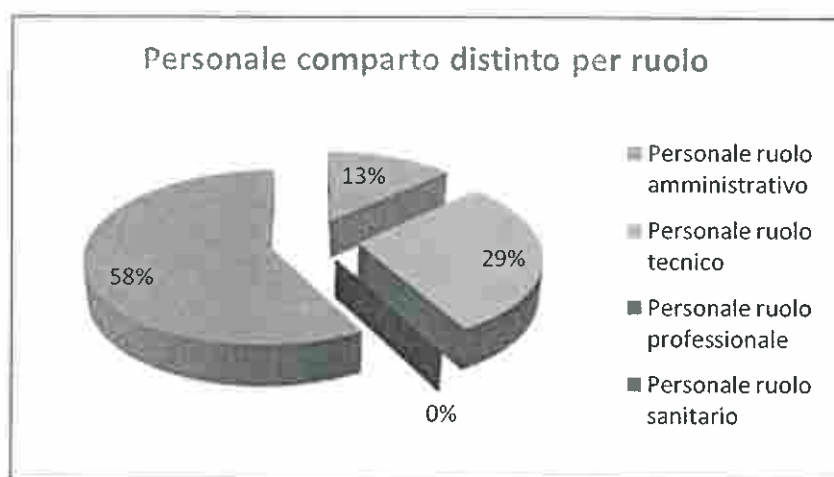

Grafico 4: personale comparto per classe di anzianità di servizio  
(classe 0/20 e classe 21/43)

Personale comparto per classe di anzianità di servizio	
Personale comparto classe 0/20	541
Personale comparto classe 21/43	493

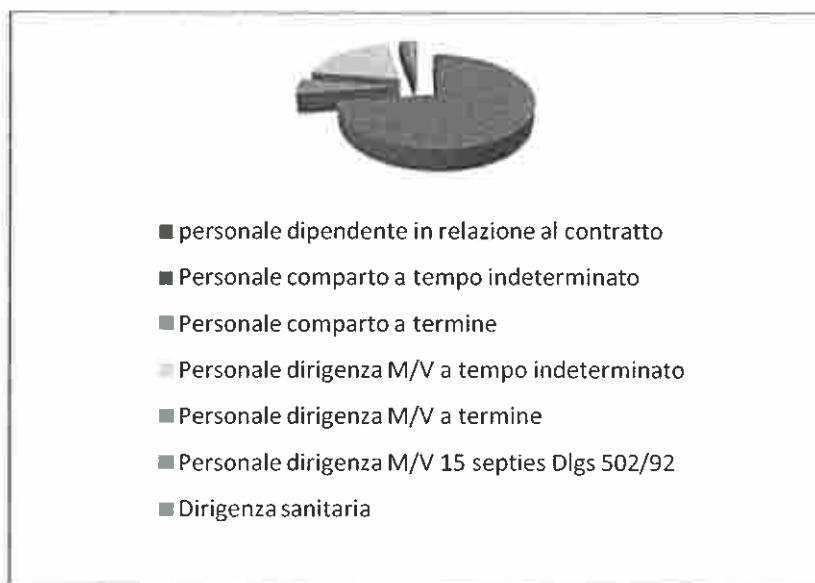

Grafico 5:  
 personale dirigente Area della Sanità (M/V e Sanitaria) per  
 classe di anzianità di servizio (classe 0/20 e classe 21/43)

Personale dirigente M/V per classe di anzianità di servizio	
Personale dirigente M/V classe 0/20	154
Personale dirigente M/V classe 21/43	117
Personale dirigenza Sanitaria classe 0/20	6
Personale dirigenza Sanitaria classe 21/43	14

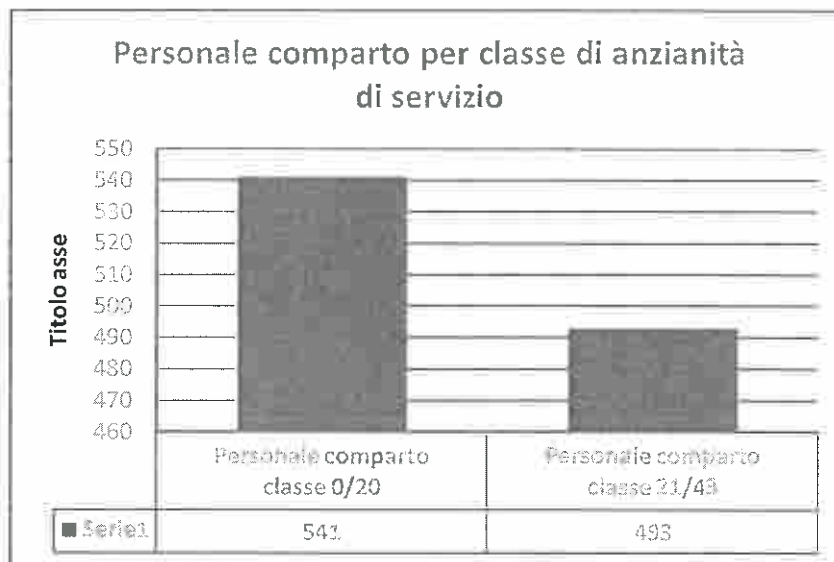

Grafico 1: personale dirigente distinto per ruolo (sanitario, amministrativo, tecnico, professionale)

Personale dirigente distinto per ruolo	
Dirigenza Medica e Veterinaria	271
Dirigenza Sanitaria	20
Dirigenza PTA Ruolo amministrativo	3
Dirigenza PTA Ruolo Tecnico	0
Dirigenza PTA Ruolo Professionale	2

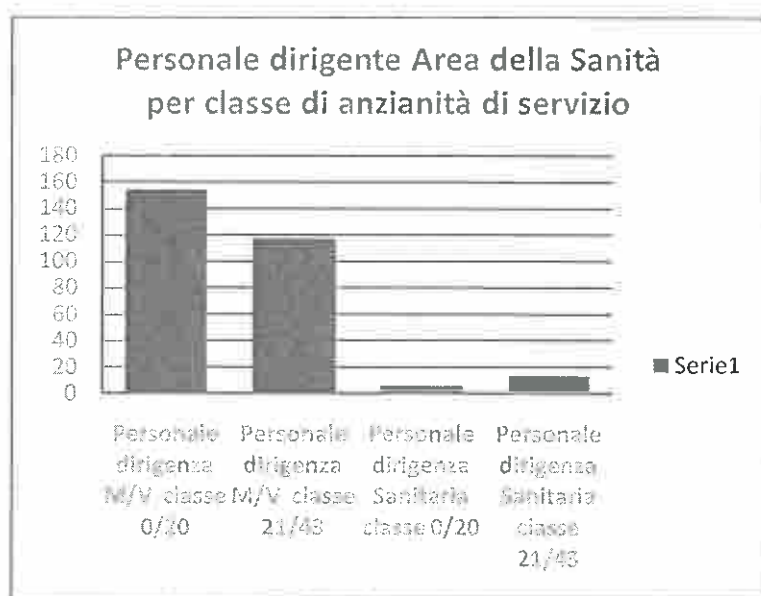

Grafico 6: personale dirigenza PTA per classe di anzianità di servizio (classe 0/20 e classe 21/43)

Personale dirigente PTA per classe di anzianità di servizio	
Personale dirigente PTA classe 0/20	4
Personale dirigente PTA classe 21/43	1



Grafico 7: personale comparto per classe di età (classe 25/49 e classe 50/67)

Personale comparto per classe di età	
Personale comparto classe età 25/49	326
Personale comparto classe età 50/67	708

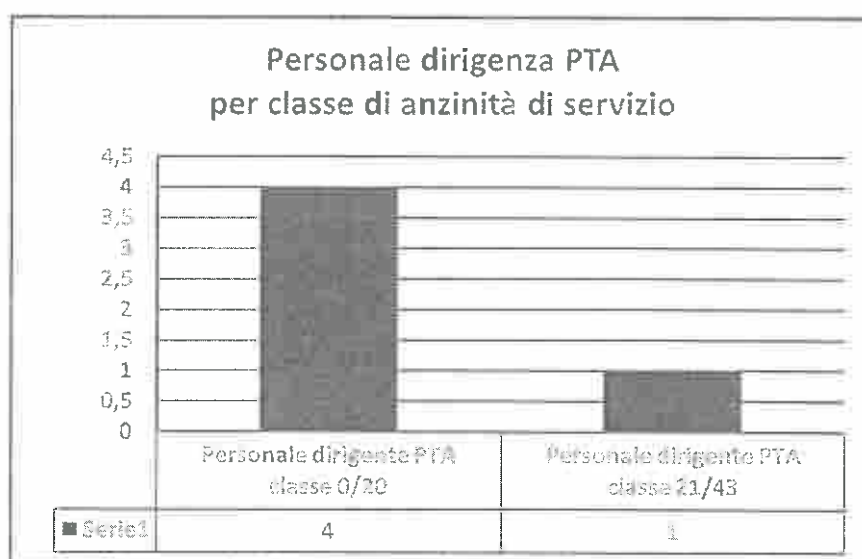

Grafico 8: personale dirigente Area della Sanità (M/V e Sanitaria) per classe di età (classe 25/49 e classe 50/67)

Personale dirigente Area Sanità per classe di età	
Personale dirigente M/V classe età 25/49	49
Personale dirigente M/V classe età 50/67	222
Personale dirigenza Sanitaria 25/49	1
Personale dirigenza Sanitaria 50/67	19

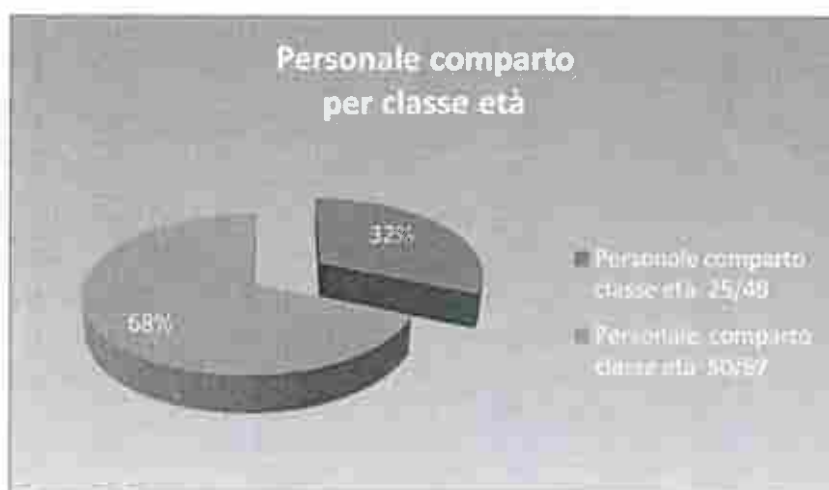

Grafico 9: personale dirigente PTA per classe di età (classe 25/49 e classe 50/67)

Personale dirigente PTA per classe di età	
Personale dirigente PTA classe età 25/49	2
Personale dirigente PTA classe età 50/67	3



Grafico 10: personale dipendente per classe di età (classe 25/49 e classe 50/67)

Personale dipendente per classe di età	
Personale classe età 25/49	378
Personale classe età 50/67	952



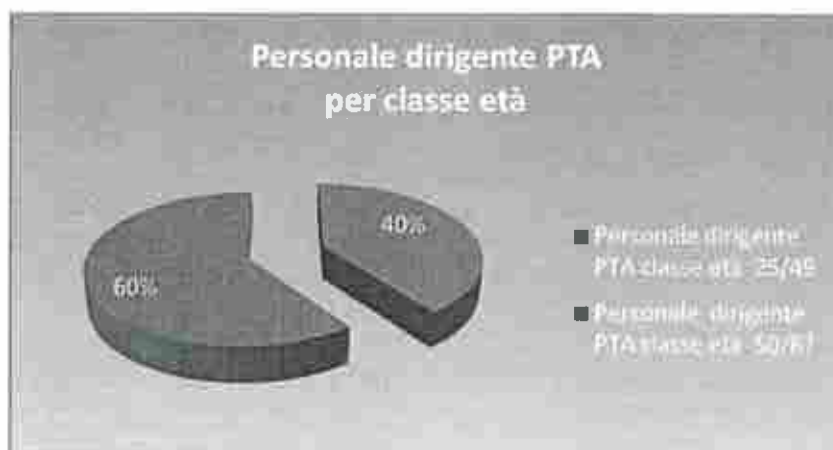

Grafico n. 11 analisi di genere

Analisi di genere	
donne	702
uomini	628

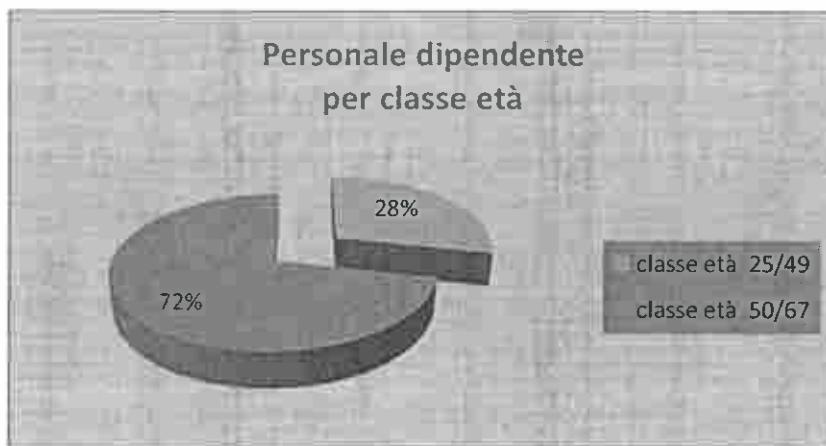
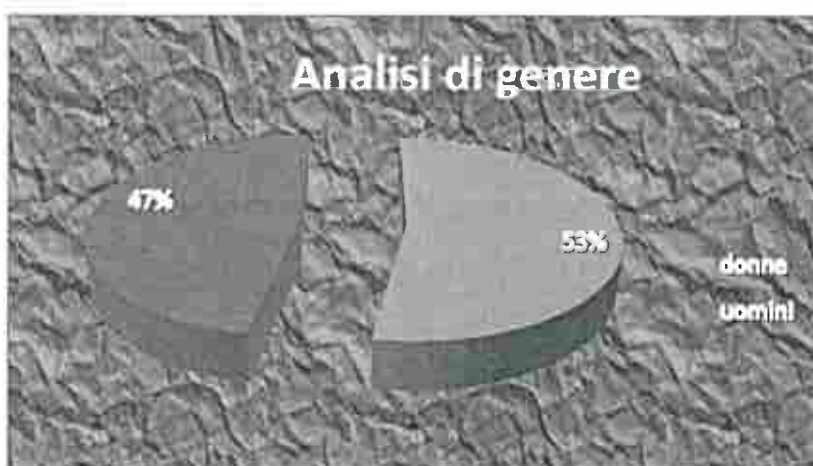

CONTRATTO	RUOLO		DONNE			UOMINI			Totale Personale
			TEMPO INDETERMINATO	TEMPO DETERMINATO	15/SEPTES D.LGS. 502/92	TEMPO INDETERMINATO	TEMPO DETERMINATO	15/SEPTES D.LGS. 502/92	
Comparto	AMMINISTRATIVO		59			76			135
	PROFESSIONALE					1			1
	SANITARIO		344	39		201	15		599
	TECNICO		137	6		147	9		299
Dirigenza dell'Area Sanità	SANITARIO	Dirigenza Medica e Veterinaria	91	10		166	3	1	271
		Dirigenza Sanitaria	15			5			20
DIRIGENZA P.T.A.	AMMINISTRATIVO					1	1	1	3
	PROFESSIONALE		1			1			2
	TECNICO								0
<b>Totale</b>			<b>647</b>	<b>55</b>	<b>0</b>	<b>598</b>	<b>28</b>	<b>2</b>	<b>1330</b>

CONTRATTO	RUOLO	DONNE			
		Percentuale di donne rispetto al totale del personale	Percentuale di donne assunte a tempo indeterminato rispetto al totale del personale	Età media donne	
Comparto	AMMINISTRATIVO	43,70%	43,70%	59,63	
	PROFESSIONALE	0,00%	0,00%		
	SANITARIO	63,94%	57,43%	50,32	
	TECNICO	47,83%	45,82%	53,02	
Dirigenza dell'Area Sanità	SANITARIO	Dirigenza Medica e Veterinaria	37,27%	33,58%	54,46
		Dirigenza Sanitaria	75,00%	75,00%	58,13
DIRIGENZA P.T.A.	AMMINISTRATIVO	0,00%	0,00%		
	PROFESSIONALE	50,00%	50,00%	40,00	
	TECNICO				
Totale		52,75%	48,65%		

### *Le risorse finanziarie assegnate*

(preventivo anno 2021 € 280.299.705,59 come riportato nella delibera n. 1504 del 24.12.2020 relativa a “approvazione BPE 2021 e BPP 2021-2023”).

### *Le Strutture*

Il sistema sanitario aziendale poggia, ai sensi della normativa di riferimento e degli indirizzi regionali, su una realtà territoriale (area territoriale: Distretto sanitario nelle articolazioni previste; Struttura sanitaria con allocazione della Casa della Salute di Soriano C.) e una realtà nosocomiale (area ospedaliera: presidi ospedalieri di Vibo Valentia, Serra San Bruno e Tropea; Struttura sanitaria di Pizzo C.; Struttura sanitaria di Nicotera). La singola competenza e la reciproca integrazione divengono, di fatto, volani operativi.

È strutturato anche il supporto amministrativo gestionale (strutture amministrative e strutture di staff direzionale).

Le articolazioni specifiche vengono previste dall'atto aziendale che definisce la natura, l'organizzazione e il funzionamento dell'Azienda Sanitaria. Il modello organizzativo e funzionale prescelto deve tener conto, nel rispetto delle linee di riferimento, del contesto territoriale e delle variegate e multiple necessità socio-assistenziali in termini di bisogno di salute e ispirarsi ai principi di efficienza, efficacia, economicità e trasparenza.

## ***Mandato istituzionale e missione***

L'Azienda Sanitaria Provinciale di Vibo Valentia è un'azienda con personalità giuridica pubblica; è un ente senza scopo di lucro, la cui azione è finalizzata a garantire un sistema di servizi sanitari atti alla tutela della salute come fondamentale diritto dell'individuo e interesse della collettività.

Negli anni le normative in materia (a partire dal Dlgs 502/92 e dalle leggi regionali) hanno impostato, rimodulato, integrato e modificato compiti e funzioni nonché assetti organizzativi.

La missione istituzionale dell'Azienda Sanitaria di Vibo Valentia è quella di tutelare la salute, quale bene collettivo e individuale, della popolazione residente nel proprio ambito territoriale nonché di garantire l'equità di accesso ai servizi sanitari e socio-sanitari forniti.

L'Azienda Sanitaria ha il compito di assicurare l'erogazione dei Livelli Essenziali di Assistenza previsti dalla programmazione sanitaria nazionale e regionale attraverso processi gestionali ispirati a criteri di efficienza, di efficacia e di economicità, evitando che i propri cittadini siano costretti a recarsi fuori dal territorio provinciale anche per patologie che possono e devono essere adeguatamente trattate nelle strutture aziendali.

Per fare ciò l'Azienda mette al servizio della collettività l'offerta complessiva di prestazioni sanitarie, prodotte da strutture proprie o acquisite dagli erogatori privati accreditati, evitando quanto più possibili duplicazioni di offerta e soluzioni inappropriate.

Intendimento dell'Azienda Sanitaria è quello di riuscire a recuperare un forte rapporto di fiducia con la propria collettività grazie al lavoro costante di tutti gli operatori sanitari per migliorare la qualità dell'assistenza. È in tale ottica che l'azione aziendale è ispirata a principi di: dignità del cittadino-utente; tempestività della risposta rispetto alla domanda di salute; equità di accesso e fruibilità dei servizi; appropriatezza prestazionale; efficienza, efficacia ed economicità; trasparenza e rendicontabilità.

Al riguardo si ritiene necessario:

- Realizzare una sanità vibonese con al centro il cittadino-paziente e i singoli bisogni di salute;
- Incentivare il senso di appartenenza da parte dei professionisti che operano nella nostra sanità;

In tale ottica, l'Azienda – partendo dai vincoli scaturiti dai disallineanti sia di natura economico finanziaria sia di riferimento strettamente operativo e conscia delle limitazioni operative – ha voluto e vuole oggi (a vincoli ancora presenti) sposare una azione che - nell'interpretare i primari bisogni di salute del cittadino - dia risposte concrete con le risorse presenti, poggiando, ovviamente, sulla forza della *razionalizzazione e ottimizzazione*. Gli ultimi principi possono consentire, in un contesto in cui la carenza operativa in termini di risorse umane (principalmente personale medico) è stata ed è presente, di poter operare, poter mantenere, continuare a garantire un'offerta che – pur non abbracciante tutte

le patologie/specialità – comunque non si sottrae alle necessità assistenziali dei cittadini.

La *razionalizzazione*, la *riorganizzazione* e la *riqualificazione* – ognuno nella sua valenza e finalità – sono state leve di intervento aziendale nel tempo e negli atti.

## ***Albero della performance***

L'Azienda pianifica e programma, in relazione alla duplice valenza annuale e pluriennale, obiettivi strategici e operativi atti a contribuire all'assolvimento del mandato istituzionale e dalla missione aziendale.

L'albero, pertanto, rappresenta il legame tra mandato, missione, aree strategiche e obiettivi ed è la rappresentazione grafica (sintetica e schematica) della performance aziendale.

Gli obiettivi strategici e i conseguenti obiettivi operativi, significativi e rendicontabili, sono inerenti ad aree di principale intervento aziendale.

Ovviamente, gli obiettivi (a breve e medio-lungo termine) riportati nel presente documento potranno essere integrati in ragione dell'assegnazione di obiettivi ministeriali/regionali alla attuale gestione commissariale. Conseguentemente, in ossequio del meccanismo a cascata, gli obiettivi stessi saranno condivisi anche con le strutture dipartimentali



*Di seguito:*

- Grafico 1: albero della performance – Obiettivi strategici
- Dettaglio discorsivo: albero della performance – Obiettivi operativi

# Albero della performance – Obiettivi Strategici

## AREE STRATEGICHE

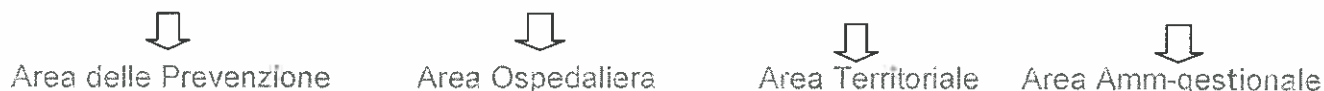

## OBIETTIVI STRATEGICI

- Miglioramento organizzativo dei sistemi di controllo, vigilanza e ispettivi  
*Indicatore: report*
- Copertura vaccinale in ossequio alle normative in materia  
*Indicatore: percentuale di copertura*
- Potenziare le azioni riferite alla Sicurezza alimentare e alla Sanità pubblica  
*Indicatore: iniziative/azioni*
- GESTIONE EMERGENZA SANITARIA DA COVID-19  
*Indicatore: report periodici*

- Governo clinico e gestione del rischio  
*Indicatore: sistemi di monitoraggio degli eventi sentinella*
- Umanizzazione delle cure e accoglienza utenti e familiari  
*Indicatore: schede di rilevazione*
- Iniziative di rilancio della disciplina chirurgica ortopedica  
*Indicatore: iniziative*
- GESTIONE EMERGENZA SANITARIA DA COVID-19  
*Indicatore: report periodici*

- Azioni di contenimento della spesa farmaceutica  
*Indicatore: report*
- Riorganizzare le attività di maggiore impatto economico al fine di razionalizzare e contenere i costi (assistenza protesica, ADI)  
*Indicatore: azioni organizzative*
- Potenziamento dell'assistenza psichiatrica  
*Indicatore: iniziative di potenziamento*
- Proposta progettuale finalizzata al supporto psicologico dei disagi giovanili connessi alla situazione pandemica  
*Indicatore: progetto*

- Adozione nuovo Atto aziendale  
*Indicatore: atto formalizzato*
- Piano Triennale per la Prevenzione della Corruzione e per Trasparenza  
*Indicatore: atto formalizzato*
- Piano acquisti  
*Indicatore: adozione Piano*
- Piano investimenti  
*Indicatore: adozione Piano*
- Piano triennale prevenzione corruzione e trasparenza e integrità  
*Indicatore: adozione Piano*
- Piano formazione  
*Indicatore: adozione Piano*
- Piano dei fabbisogni e relative programmazioni assunzionali  
*Indicatore: adozione/aggiornamento Piano*
- Governo delle procedure concorsuali secondo le previsioni assunzionali regionali  
*Indicatore: report procedure avviate/concluse*
- Adozione Bilancio pluriennale e annuale

## *Albero della performance – Obiettivi Operativi*

*Di seguito, al di là delle singole competenze e attività istituzionali, sono dettagliati gli obiettivi operativi con relativi indicatori e target.*

*Gli obiettivi operativi sono articolati per Macrostruttura (Dipartimento/Distretto). Gli obiettivi sono assegnati ai singoli direttori di dipartimento (a seguito del processo di negoziazione e discussione), che conseguentemente provvederanno ad assegnarli, in ossequio al principio di assegnazione a cascata, ai singoli centri di responsabilità dipartimentali (struttura complessa e semplice a valenza dipartimentale). Il passaggio successivo prevede l'assegnazione a cascata a tutto il personale afferente alla struttura complessa e semplice a valenza dipartimentale (dirigenti e personale afferente).*

*Gli obiettivi sono in linea con quelli già inseriti nel Piano annuale delle attività anno 2021.*

## Dipartimento di Medicina

Obiettivi anno 2021:

OBIETTIVO	INDICATORE	TARGET ASSEGNATO
<b>Obiettivo: Partecipazione alla programmazione strategica aziendale</b>	<i>numero proposte programmatiche</i>	<b>proposte ≥ 3</b>
<b>Obiettivo: In relazione all'attuale situazione connessa alla pandemia sanitaria, avviare azioni volte ad ottimizzare l'attività produttiva dipartimentale</b>	<i>report di produzione</i>	<b>produzione ≥ rispetto a produzione anno 2020</b>
<b>Obiettivo: Attività di Day-hospital: azioni di miglioramento organizzativo-funzionale in relazione alle limitazioni legate all'andamento della curva pandemica</b>	<i>azioni/iniziative/ proposte</i>	<b>n. 3 azioni/iniziative/ proposte</b>
<b>Obiettivo: Attività ambulatoriale: azioni di miglioramento organizzativo-funzionale al fine di un mantenimento/incremento in relazione alle limitazioni legate all'andamento della curva pandemica</b>	<i>dati attività</i>	<b>andamento attività corrispondente almeno al mantenimento rispetto all'anno 2020</b>
<b>Obiettivo: Ospedale-territorio: maggiore integrazione anche in relazione all'attuale emergenza sanitaria</b>	<i>numero incontri operativi con i direttori di distretto/dipartimento</i>	<b>n. incontri annuali ≥ 8</b>
<b>Obiettivo: Curare i rapporti tra Direzione Generale e Strutture dipartimentali</b>	<i>numero incontri con i direttori/responsabili delle strutture afferenti</i>	<b>n. 6 incontri</b>

<p><b>Obiettivo: Obiettivo: Assegnazione degli obiettivi ai direttori/responsabili di struttura complessa e SSVD (che a “cascata” provvederanno ad assegnare gli obiettivi a dirigenti medici e personale afferente)</b></p>	<p><i>predisposizione delle schede degli obiettivi per struttura (affinché, a cascata, i singoli direttori/responsabili predispongano le schede degli obiettivi per dirigente e personale afferente)</i></p>	<p><b>schede di assegnazione per ogni Struttura afferente</b></p>
<p><b>Obiettivo: SDO: garantire la puntuale trasmissione e la corretta compilazione da parte delle strutture dipartimentali</b></p>	<p><i>compilazione/ trasmissione flussi da parte di tutte le strutture dipartimentali</i></p>	<p><b>verifica del rispetto della tempistica di trasmissione prevista</b></p>
<p><b>Obiettivo: Riunioni di Comitato di Dipartimento</b></p>	<p><i>numero riunioni/periodicità</i></p>	<p><b>n. incontri annuali ≥ 3</b></p>
<p><b>Obiettivo: Per le strutture dipartimentali: equilibrio attività istituzionale/attività intra-moenia ai sensi della normativa in materia</b></p>	<p><i>negoziatura volumi prestazioni istituzionali da parte dei direttori/responsabili delle strutture complesse e semplici a valenza dipartimentale con i singoli dirigenti medici</i></p>	<p><b>verifica dell'effettuazione della negoziazione</b></p>
<p><b>Obiettivo: Rischio clinico: applicazione e sviluppo degli strumenti di gestione del rischio clinico</b></p>	<p><i>percorsi di miglioramento correlati alle segnalazioni; sistema di monitoraggio degli eventi sentinella</i></p>	<p><b>linee di indirizzo a livello dipartimentale</b></p>
<p><b>Obiettivo: Igiene e sicurezza degli ambienti sanitari ospedalieri</b></p>	<p><i>infezioni correlate all'assistenza;</i></p>	<p><b>linee di indirizzo a livello</b></p>

	<i>iniziative per prevenire le infezioni correlate all'assistenza</i>	<b>dipartimentale</b>
<b>Obiettivo: Formazione, informazione e addestramento sulla prevenzione e gestione del rischio infettivo</b>	<i>implementazione dei programmi relativi al rischio infettivo, all'igiene degli ambienti sanitari in raccordo con la direzione sanitaria di presidio ospedaliero</i>	<b>linee di indirizzo a livello dipartimentale</b>
<b>Obiettivo: Per le strutture dipartimentali: applicazione dei percorsi diagnostici e terapeutici</b>	<i>linee di indirizzo</i>	<b>linee di indirizzo a livello dipartimentale</b>
<b>Obiettivo: Per le strutture dipartimentali: applicazione protocolli e procedure operative</b>	<i>linee di indirizzo</i>	<b>linee di indirizzo a livello dipartimentale</b>
<b>Obiettivo: Iniziative dipartimentali per il miglioramento dell'informazione e dell'accoglienza agli utenti ricoverati e ai familiari</b>	<i>linee di indirizzo</i>	<b>linee di indirizzo a livello dipartimentale</b>
<b>Obiettivo: Umanizzazione e personalizzazione dell'azione clinica e assistenziale</b>	<i>linee di indirizzo</i>	<b>linee di indirizzo a livello dipartimentale</b>
<b>Obiettivo: Iniziative per il monitoraggio e controllo della spesa farmaceutica (farmaci e materiale di consumo)</b>	<i>linee di indirizzo</i>	<b>linee di indirizzo a livello dipartimentale</b>
<b>Obiettivo: Assegnare ai direttori/responsabili di struttura l'obiettivo di verifica e controllo continuo circa l'aspetto igienico-sanitario degli ambienti ospitanti i</b>	<i>schede obiettivi</i>	<b>verbale di assegnazione obiettivi e schede obiettivi</b>

reparti (in collaborazione con la Direzione Sanitaria di Presidio)		(all'interno del procedimento di assegnazione a cascata- scheda obiettivi)
--	--	--

## Dipartimento di Chirurgia

Obiettivi anno 2021:

OBIETTIVO	INDICATORE	TARGET ASSEGNATO
<b>Obiettivo: Partecipazione alla programmazione strategica aziendale</b>	<i>numero proposte programmatiche</i>	<b>proposte ≥ 3</b>
<b>Obiettivo: In relazione all'attuale situazione connessa alla pandemia sanitaria, avviare azioni volte ad ottimizzare l'attività produttiva dipartimentale</b>	<i>report di produzione</i>	<b>produzione ≥ rispetto alla produzione anno 2020</b>
<b>Obiettivo: Attività di Day-Surgery: azioni di miglioramento organizzativo-funzionale in relazione alle limitazioni legate all'andamento della curva pandemica</b>	<i>azioni/iniziativa/ proposte</i>	<b>n. 3 azioni/iniziativa/ proposte</b>
<b>Obiettivo: Razionalizzazione nell'utilizzo del blocco operatorio: organizzazione delle sedute operatorie</b>	<i>calendario operatorio</i>	<b>predisposizione liste operatorie periodiche</b>
<b>Obiettivo: Sicurezza e igiene in sala operatoria</b>	<i>applicazione procedure</i>	<b>verifiche ≥ 10</b>
<b>Obiettivo: Attività ambulatoriale: azioni di miglioramento organizzativo-funzionale al fine di un mantenimento/incremento in relazione alle limitazioni legate all'andamento della curva pandemica</b>	<i>dati attività</i>	<b>andamento attività corrispondente almeno al mantenimento rispetto all'anno 2020</b>
<b>Obiettivo: Ospedale-territorio: maggiore integrazione anche in relazione all'attuale emergenza sanitaria</b>	<i>numero incontri operativi con i direttori di distretto/dipartimento</i>	<b>n. incontri annuali ≥ 8</b>



<b>Obiettivo: Curare i rapporti tra Direzione Generale e Strutture dipartimentali</b>	<i>numero incontri con i direttori/responsabili delle strutture afferenti</i>	<b>n. 6 incontri</b>
<b>Obiettivo: Assegnazione degli obiettivi ai direttori/responsabili di struttura complessa e SSVD (che a “cascata” provvederanno ad assegnare gli obiettivi a dirigenti medici e personale afferente)</b>	<i>predisposizione delle schede degli obiettivi per struttura (affinché, a cascata, i singoli direttori/responsabili predispongano le schede degli obiettivi per dirigente e personale afferente)</i>	<b>schede di assegnazione per Struttura afferente</b>
<b>Obiettivo: SDO: garantire la puntuale trasmissione e la corretta compilazione da parte delle strutture dipartimentali</b>	<i>compilazione/ trasmissione flussi da parte di tutte le strutture dipartimentali</i>	<b>verifica del rispetto della tempistica di trasmissione prevista</b>
<b>Obiettivo: Riunioni di Comitato di Dipartimento</b>	<i>numero riunioni/periodicità</i>	<b>n. 3 riunioni</b>
<b>Obiettivo: Per le strutture dipartimentali: equilibrio attività istituzionale/attività intra-moenia ai sensi della normativa in materia</b>	<i>negoziare volumi prestazioni istituzionali da parte dei direttori/responsabili delle strutture complesse e semplici a valenza dipartimentale con i singoli dirigenti medici</i>	<b>verifica dell'effettuazione della negoziazione</b>
<b>Obiettivo: Rischio clinico: applicazione e sviluppo degli strumenti di gestione del rischio clinico</b>	<i>percorsi di miglioramento correlati alle segnalazioni sistema di monitoraggio degli eventi sentinella</i>	<b>linee di indirizzo a livello dipartimentale</b>

<b>Obiettivo: Igiene e sicurezza degli ambienti sanitari ospedalieri</b>	<i>infezioni correlate all'assistenza; iniziative per prevenire le infezioni correlate all'assistenza</i>	<b>linee di indirizzo a livello dipartimentale</b>
<b>Obiettivo: Formazione, informazione e addestramento sulla prevenzione e gestione del rischio infettivo</b>	<i>implementazione dei programmi relativi al rischio infettivo, all'igiene degli ambienti sanitari in raccordo con la direzione sanitaria di presidio ospedaliero</i>	<b>linee di indirizzo a livello dipartimentale</b>
<b>Obiettivo: Per le strutture dipartimentali: applicazione dei percorsi diagnostici e terapeutici</b>	<i>linee di indirizzo</i>	<b>linee di indirizzo a livello dipartimentale</b>
<b>Obiettivo: Per le strutture dipartimentali: applicazione protocolli e procedure operative</b>	<i>linee di indirizzo</i>	<b>linee di indirizzo a livello dipartimentale</b>
<b>Obiettivo: Iniziative dipartimentali per il miglioramento dell'informazione e dell'accoglienza agli utenti ricoverati e ai familiari</b>	<i>linee di indirizzo</i>	<b>linee di indirizzo a livello dipartimentale</b>
<b>Obiettivo: Umanizzazione e personalizzazione dell'azione clinica e assistenziale</b>	<i>linee di indirizzo</i>	<b>linee di indirizzo a livello dipartimentale</b>
<b>Obiettivo: Iniziative per il monitoraggio e controllo della spesa farmaceutica (farmaci e materiale di consumo)</b>	<i>linee di indirizzo</i>	<b>linee di indirizzo a livello dipartimentale</b>

<p><b>Obiettivo: Assegnare ai direttori/responsabili di struttura l'obiettivo di verifica e controllo continuo circa l'aspetto igienico-sanitario degli ambienti ospitanti i reparti (in collaborazione con la Direzione Sanitaria di Presidio)</b></p>	<p><i>schede obiettivi</i></p>	<p><b>verbale di assegnazione obiettivo e schede obiettivi (all'interno del procedimento di assegnazione a cascata- scheda obiettivi)</b></p>
---	--------------------------------	---

**Dipartimento dei Servizi**

Obiettivi anno 2021:

OBIETTIVO	INDICATORE	TARGET ASSEGNATO
<b>Obiettivo: Partecipazione alla programmazione strategica aziendale</b>	<i>numero proposte programmatiche</i>	<b>proposte ≥ 3</b>
<b>Obiettivo: In relazione all'attuale situazione connessa alla pandemia sanitaria, avviare azioni volte ad ottimizzare l'attività produttiva dipartimentale</b>	<i>report di produzione</i>	<b>produzione ≥ rispetto alla produzione anno 2020</b>
<b>Obiettivo: Attività ambulatoriale: azioni di miglioramento organizzativo-funzionale, al fine di un mantenimento/incremento in relazione alle limitazioni legate all'andamento della curva pandemica</b>	<i>dati attività</i>	<b>andamento attività corrispondente almeno al mantenimento rispetto all'anno 2020</b>
<b>Obiettivo: Ridurre i tempi di attesa per la diagnostica strumentale</b>	<i>liste di attesa per diagnostica strumentale</i>	<b>tempi di prenotazione ricondotti alle previsioni/standard</b>
<b>Obiettivo: Incontri con i dipartimenti ospedalieri per un razionale ricorso alle prestazioni afferenti al settore radiologico e laboratoristico</b>	<i>numero incontri operativi con i direttori di distretto/ dipartimento</i>	<b>n. 5 incontri annuali</b>
<b>Obiettivo: Emergenza pandemica da Covid-19: gestione degli approfondimenti diagnostici (di ambito radiologico e laboratoristico) e adozione azioni di miglioramento</b>	<i>report e azioni di miglioramento organizzativo</i>	<b>iniziative migliorative ≥ 2</b>

organizzativo		
<b>Obiettivo: Ospedale-territorio: maggiore integrazione anche in relazione all'attuale emergenza sanitaria</b>	<i>numero incontri operativi con i direttori di distretto/ dipartimento</i>	<b>incontri annuali ≥ 10</b>
<b>Obiettivo: Curare i rapporti tra Direzione Generale e Strutture dipartimentali</b>	<i>numero incontri con i direttori/ responsabili delle strutture afferenti</i>	<b>n. 6 incontri</b>
<b>Obiettivo: Assegnazione degli obiettivi ai direttori/responsabili di struttura complessa e SSVD (che a "cascata" provvederanno ad assegnare gli obiettivi a dirigenti e personale afferente)</b>	<i>predisposizione delle schede degli obiettivi per struttura (affinché, a cascata, i singoli direttori/ responsabili predispongano le schede degli obiettivi per dirigente e personale afferente)</i>	<b>schede di assegnazione per Struttura afferente</b>
<b>Obiettivo: Farmacia ospedaliera: assegnazione obiettivo relativo al monitoraggio e controllo sulla programmazione degli acquisti dei farmaci, efficiente ed efficace gestione del magazzino farmaceutico e controllo sul consumo farmaceutico (farmaci e materiale di consumo) in relazione alla razionalizzazione e contenimento della spesa farmaceutica ospedaliera</b>	<i>schede obiettivi</i>	<b>verbale di assegnazione obiettivi e schede obiettivi (all'interno del procedimento di assegnazione a cascata- scheda obiettivi)</b>

<b>Obiettivo: Farmacia ospedaliera: assegnazione funzioni/compiti necessari alle gestione pandemica</b>	<i>assegnazione di funzioni/compiti</i>	<i>funzioni/compiti assegnati</i>
<b>Obiettivo: Riunioni di Comitato di Dipartimento</b>	<i>numero riunioni/periodicità</i>	<b>n. 3 riunioni</b>
<b>Obiettivo: Per le strutture dipartimentali: equilibrio attività istituzionale/attività intra-moenia ai sensi della normativa in materia</b>	<i>negoziazione volumi prestazioni istituzionali da parte dei direttori/responsabili delle strutture complesse e semplici a valenza dipartimentale con i singoli dirigenti medici</i>	<b>verifica dell'effettuazione della negoziazione</b>
<b>Obiettivo: Rischio clinico: applicazione e sviluppo degli strumenti di gestione del rischio clinico</b>	<i>percorsi di miglioramento correlati alle segnalazioni sistema di monitoraggio degli eventi sentinella</i>	<b>linee di indirizzo a livello dipartimentale</b>
<b>Obiettivo: Igiene e sicurezza degli ambienti sanitari ospedalieri</b>	<i>infezioni correlate all'assistenza, iniziative per prevenire le infezioni correlate</i>	<b>linee di indirizzo a livello dipartimentale</b>

	<i>all'assistenza</i>	
<b>Obiettivo: Formazione, informazione e addestramento sulla prevenzione e gestione del rischio infettivo</b>	<i>implementazioni e dei programmi relativi al rischio infettivo, all'igiene degli ambienti sanitari in raccordo con la direzione sanitaria di presidio ospedaliero</i>	<b>linee di indirizzo a livello dipartimentale</b>
<b>Obiettivo: Per le strutture dipartimentali: applicazione protocolli e procedure operative</b>	<i>linee di indirizzo</i>	<b>linee di indirizzo a livello dipartimentale</b>
<b>Obiettivo: Iniziative dipartimentali per il miglioramento dell'informazione e dell'accoglienza agli utenti</b>	<i>linee di indirizzo</i>	<b>linee di indirizzo a livello dipartimentale</b>
<b>Obiettivo: Iniziative per il monitoraggio e controllo della spesa farmaceutica (farmaci e materiale di consumo)</b>	<i>linee di indirizzo</i>	<b>linee di indirizzo a livello dipartimentale</b>
<b>Obiettivo: Assegnare ai direttori/responsabili di struttura l'obiettivo di verifica e controllo continuo circa l'aspetto igienico-sanitario degli ambienti ospitanti i reparti (in collaborazione con la Direzione Sanitaria di Presidio)</b>	<i>schede obiettivi</i>	<b>verbale di assegnazione obiettivi e schede obiettivi (all'interno del procedimento di assegnazione a cascata- scheda obiettivi)</b>

**Dipartimento di Emergenza urgenza e Accettazione**

Obiettivi anno 2021:

OBIETTIVO	INDICATORE	TARGET ASSEGNATO
<b>Obiettivo: Partecipazione alla programmazione strategica aziendale</b>	<i>numero proposte programmatiche</i>	<b>proposte ≥ 3</b>
<b>Obiettivo: In relazione all'attuale situazione connessa alla pandemia sanitaria, avviare azioni volte ad ottimizzare l'attività produttiva dipartimentale</b>	<i>report di produzione</i>	<b>produzione ≥ rispetto alla produzione anno 2020</b>
<b>Obiettivo: Attività di DH: azioni di miglioramento organizzativo-funzionale in relazione alle limitazioni legate dell'andamento della curva pandemica</b>	<i>azioni/iniziative/ proposte</i>	<b>n. 3 azioni/iniziative /proposte</b>
<b>Obiettivo: Attività ambulatoriale: azioni di miglioramento organizzativo-funzionale al fine di un mantenimento/incremento percentuale in relazione alla limitazioni legate dell'andamento della curva pandemica</b>	<i>dati attività</i>	<b>Andamento attività corrispondente almeno al mantenimento rispetto all'anno 2020</b>
<b>Obiettivo: Maggiore raccordo e integrazione tra le strutture ospedaliere di emergenza</b>	<i>linee di indirizzo</i>	<b>linee di indirizzo proposte</b>
<b>Obiettivo: Iniziative e proposte operative volte al miglioramento dell'assetto organizzativo-funzionale dell'area dell'emergenza-urgenza anche in relazione agli</b>	<i>numero proposte</i>	<b>proposte ≥ 2</b>



indirizzi regionali in materia		
<b>Obiettivo: Ospedale-territorio: maggiore integrazione anche in relazione all'attuale emergenza sanitaria</b>	<i>numero incontri operativi con i direttori di distretto/dipartimento</i>	<b>n. incontri annuali ≥ 8</b>
<b>Obiettivo: Curare i rapporti tra Direzione Generale e Strutture dipartimentali</b>	<i>numero incontri con i direttori/responsabili delle strutture afferenti</i>	<b>n. 6 incontri</b>
<b>Obiettivo: Assegnazione degli obiettivi ai direttori/responsabili di struttura complessa e SSVD (che a "cascata" provvederanno ad assegnare gli obiettivi a dirigenti medici e personale afferente)</b>	<i>predisposizione delle schede degli obiettivi per struttura (affinché, a cascata, i singoli direttori/responsabili predispongano le schede degli obiettivi per dirigente e personale afferente)</i>	<b>schede di assegnazione per Struttura afferente</b>
<b>Obiettivo: SDO: garantire la puntuale trasmissione e corretta compilazione da parte delle strutture dipartimentali</b>	<i>compilazione/ trasmissione flussi da parte di tutte le strutture dipartimentali</i>	<b>verifica del rispetto della tempistica di trasmissione</b>
<b>Obiettivo: Riunioni di Comitato di Dipartimento</b>	<i>numero riunioni/periodicità</i>	<b>n. 3 riunioni</b>
<b>Obiettivo: Per le strutture dipartimentali: equilibrio attività istituzionale/attività intra-moenia ai sensi della normativa in materia</b>	<i>negoziare volumi prestazioni istituzionali da parte dei direttori/responsabili delle strutture complesse e semplici a valenza</i>	<b>verifica dell'effettuazione della negoziazione</b>

	<i>dipartimentale con i singoli dirigenti medici</i>	
<b>Obiettivo: Rischio clinico: applicazione e sviluppo degli strumenti di gestione del rischio clinico</b>	<i>percorsi di miglioramento correlati alle segnalazioni sistema di monitoraggio degli eventi sentinella</i>	<b>linee di indirizzo a livello dipartimentale</b>
<b>Obiettivo: Igiene e sicurezza degli ambienti sanitari ospedalieri</b>	<i>infezioni correlate all'assistenza; iniziative per prevenire le infezioni correlate all'assistenza</i>	<b>linee di indirizzo a livello dipartimentale</b>
<b>Obiettivo: Formazione, informazione e addestramento sulla prevenzione e gestione del rischio infettivo</b>	<i>implementazione dei programmi relativi al rischio infettivo, all'igiene degli ambienti sanitari in raccordo con la direzione sanitaria di presidio ospedaliero</i>	<b>linee di indirizzo a livello dipartimentale</b>
<b>Obiettivo: Per le strutture dipartimentali: applicazione dei percorsi diagnostici e terapeutici</b>	<i>linee di indirizzo</i>	<b>linee di indirizzo a livello dipartimentale</b>
<b>Obiettivo: Per le strutture dipartimentali: applicazione protocolli e procedure operative</b>	<i>linee di indirizzo</i>	<b>linee di indirizzo a livello dipartimentale</b>
<b>Obiettivo: Iniziative dipartimentali per il miglioramento dell'informazione e dell'accoglienza agli utenti ricoverati e</b>	<i>linee di indirizzo</i>	<b>linee di indirizzo a livello</b>

ai familiari		dipartimentale
<b>Obiettivo: Umanizzazione e personalizzazione dell'azione clinica e assistenziale</b>	<i>linee di indirizzo</i>	<b>linee di indirizzo a livello dipartimentale</b>
<b>Obiettivo: Iniziative per il monitoraggio e controllo della spesa farmaceutica (farmaci e materiale di consumo)</b>	<i>linee di indirizzo</i>	<b>linee di indirizzo a livello dipartimentale</b>
<b>Obiettivo: Assegnare ai direttori/responsabili di struttura l'obiettivo di verifica e controllo continuo circa l'aspetto igienico-sanitario degli ambienti ospitanti i reparti (in collaborazione con la Direzione Sanitaria di Presidio)</b>	<i>schede obiettivi</i>	<b>verbale di assegnazione obiettivi e schede obiettivi (all'interno del procedimento di assegnazione a cascata-scheda obiettivi)</b>

**Dipartimento di Salute Mentale e delle Dipendenze**

Obiettivi anno 2021:

OBIETTIVO	INDICATORE	TARGET ASSEGNATO
<b>Obiettivo: Partecipazione alla programmazione strategica aziendale</b>	<i>numero proposte programmatiche</i>	<b>proposte ≥ 3</b>
<b>Obiettivo: In relazione all'attuale situazione connessa alla pandemia sanitaria, avviare azioni volte ad ottimizzare l'attività produttiva dipartimentale</b>	<i>report di produzione</i>	<b>produzione ≥ rispetto alla produzione anno 2020</b>
<b>Obiettivo: Attività ambulatoriale: azioni di miglioramento organizzativo-funzionale, al fine di un mantenimento/incremento in relazione alle limitazioni legate all'andamento della curva pandemica</b>	<i>dati attività</i>	<b>andamento attività corrispondente almeno al mantenimento rispetto all'anno 2020</b>
<b>Obiettivo: Monitoraggio dell'andamento operativo dell'attività erogativo-prestazionale di SERT e CSM</b>	<i>report di attività</i>	<b>relazioni semestrali</b>
<b>Obiettivo: Ospedale-territorio: maggiore integrazione anche in relazione all'attuale emergenza sanitaria</b>	<i>numero incontri operativi con i direttori di distretto/dipartimento</i>	<b>n. incontri annuali ≥ 10</b>
<b>Obiettivo: Curare i rapporti tra Direzione Generale e Strutture dipartimentali</b>	<i>numero incontri con i direttori/responsabili delle strutture</i>	<b>n. 6 incontri</b>

	<i>afferenti</i>	
<b>Obiettivo: Obiettivo: Assegnazione degli obiettivi ai direttori/responsabili di struttura complessa e SSVD (che a “cascata” provvederanno ad assegnare gli obiettivi a dirigenti medici e personale afferente)</b>	<i>predisposizione delle schede degli obiettivi per struttura (affinché, a cascata, i singoli direttori/responsabili predispongano le schede degli obiettivi per dirigente e personale afferente)</i>	<b>schede di assegnazione per Struttura afferente</b>
<b>Obiettivo: SDO: garantire la puntuale trasmissione e la corretta compilazione da parte delle strutture dipartimentali</b>	<i>compilazione/trasmisione flussi da parte di tutte le strutture dipartimentali</i>	<b>verifica del rispetto della tempistica di trasmissione prevista</b>
<b>Obiettivo: Riunioni di Comitato di Dipartimento</b>	<i>numero riunioni/periodicità</i>	<b>n. 3 riunioni</b>
<b>Obiettivo: Per le strutture dipartimentali: equilibrio attività istituzionale/attività intra-moenia ai sensi della normativa in materia</b>	<i>negoiazione volumi prestazioni istituzionali da parte dei direttori/responsabili delle strutture complesse e semplici a valenza dipartimentale con i singoli dirigenti medici</i>	<b>verifica dell'effettuazione della negoziazione</b>

<b>Obiettivo: Rischio clinico: applicazione e sviluppo degli strumenti di gestione del rischio clinico</b>	<i>percorsi di miglioramento correlati alle segnalazioni sistema di monitoraggio degli eventi sentinella</i>	<b>linee di indirizzo a livello dipartimentale</b>
<b>Obiettivo: Igiene e sicurezza degli ambienti sanitari ospedalieri</b>	<i>infezioni correlate all'assistenza; iniziative per prevenire le infezioni correlate all'assistenza</i>	<b>linee di indirizzo a livello dipartimentale</b>
<b>Obiettivo: Formazione, informazione e addestramento sulla prevenzione e gestione del rischio infettivo</b>	<i>implementazione dei programmi relativi al rischio infettivo, all'igiene degli ambienti sanitari in raccordo con la direzione sanitaria di presidio ospedaliero</i>	<b>linee di indirizzo a livello dipartimentale</b>
<b>Obiettivo: Per le strutture dipartimentali: applicazione dei percorsi diagnostici e terapeutici</b>	<i>linee di indirizzo</i>	<b>linee di indirizzo a livello dipartimentale</b>
<b>Obiettivo: Per le strutture dipartimentali: applicazione protocolli e procedure operative</b>	<i>linee di indirizzo</i>	<b>linee di indirizzo a livello dipartimentale</b>
<b>Obiettivo: Iniziative dipartimentali per il miglioramento</b>	<i>linee di indirizzo</i>	<b>linee di indirizzo a</b>

dell'informazione e dell'accoglienza agli utenti ricoverati e ai familiari		<b>livello dipartimentale</b>
<b>Obiettivo: Umanizzazione e personalizzazione dell'azione clinica e assistenziale</b>	<i>linee di indirizzo</i>	<b>linee di indirizzo a livello dipartimentale</b>
<b>Obiettivo: Iniziative per il monitoraggio e controllo della spesa farmaceutica (farmaci e materiale di consumo)</b>	<i>linee di indirizzo</i>	<b>linee di indirizzo a livello dipartimentale</b>
<b>Obiettivo: Assegnare ai direttori/responsabili di struttura l'obiettivo di verifica e controllo continuo circa l'aspetto igienico-sanitario degli ambienti ospitanti i reparti (in collaborazione con la Direzione Sanitaria di Presidio)</b>	<i>schede obiettivi</i>	<b>verbale di assegnazione obiettivi e schede obiettivi (all'interno del procedimento di assegnazione a cascata-scheda obiettivi)</b>

**Dipartimento di Prevenzione**

Obiettivi anno 2021:

OBIETTIVO	INDICATORE	TARGET ASSEGNATO
<b>Obiettivo: Partecipazione alla programmazione strategica aziendale</b>	<i>numero proposte programmatiche</i>	<b>proposte ≥ 3</b>
<b>Obiettivo: Emergenza pandemica: gestione delle relative procedure (previste dalle normative vigenti)</b>	<i>relazione</i>	<b>relazione periodica</b>
<b>Obiettivo: Gestione delle emergenze sanitarie secondo gli indirizzi ministeriali e regionali</b>	<i>iniziative/azioni adottate</i>	<b>n. emergenze sanitarie/n. azioni avviate</b>
<b>Obiettivo: Programma operativo regionale 2019/2021: collaborazione e attivazione, tramite le strutture dipartimentali, delle azioni di competenza</b>	<i>azioni/iniziative rispetto al POR</i>	<b>adozione iniziative di competenza (tramite obiettivi alle strutture dipartimentali): relazione</b>
<b>Obiettivo: Controllo delle acque destinate al consumo umano</b>	<i>numero controlli</i>	<b>numero dei controlli previsti dalla normativa in materia</b>
<b>Obiettivo: Implementazione dell'informatizzazione per la gestione di archivi e registri</b>	<i>report di avvio</i>	<b>gestione informatizzata di archivi e registri ≥ 90%</b>



<b>Obiettivo: Curare i rapporti tra Direzione Generale e Strutture dipartimentali</b>	<i>numero incontri con i direttori/responsabili delle strutture afferenti</i>	<b>n. 8 incontri</b>
<b>Obiettivo: Assegnazione degli obiettivi ai direttori/responsabili di struttura complessa/SSVD (che a "cascata" provvederanno ad assegnare gli obiettivi ai dirigenti e personale afferenti)</b>	<i>predisposizione delle schede degli obiettivi per struttura (affinché, a cascata, i singoli direttori/responsabili predispongano le schede degli obiettivi per dirigente e personale afferente)</i>	<b>schede di assegnazione per Struttura afferente</b>
<b>Obiettivo: Riunioni di Comitato di Dipartimento</b>	<i>numero riunioni/periodicità</i>	<b>n. 3 riunioni</b>
<b>Obiettivo: Per le strutture dipartimentali: equilibrio attività istituzionale/attività intra-moenia ai sensi della normativa in materia</b>	<i>negoziazione volumi prestazioni istituzionali da parte dei direttori/responsabili delle strutture complesse e semplici dipartimentali con i singoli dirigenti</i>	<b>monitoraggio effettuato</b>
<b>Obiettivo: Iniziative per il monitoraggio e controllo della spesa farmaceutica (farmaci e materiale di consumo)</b>	<i>linee di indirizzo</i>	<b>linee di indirizzo a livello dipartimentale</b>
<b>Obiettivo: Assegnare ai direttori/responsabili di struttura l'obiettivo di verifica e controllo continuo circa l'aspetto</b>	<i>schede obiettivi</i>	<b>verbale di assegnazione obiettivi e</b>

<b>igienico-sanitario degli ambienti ospitanti i reparti (in collaborazione con la Direzione Sanitaria di Presidio)</b>		<b>schede obiettivi</b> (all'interno del <b>procedimento di assegnazione a cascata- scheda obiettivi</b> )
---	--	---

**Distretto Sanitario Unico**

Obiettivi anno 2021:

OBIETTIVO	INDICATORE	TARGET ASSEGNATO
<b>Obiettivo: Partecipazione alla programmazione strategica aziendale</b>	<i>numero proposte programmatiche</i>	<b>proposte ≥ 3</b>
<b>Obiettivo: Piano operativo 2019/2021: avvio quanto di competenza</b>	<i>azioni/iniziativa rispetto al POR</i>	<b>adozione iniziative di competenza: relazione</b>
<b>Obiettivo: Integrazione ospedale/territorio tramite la valorizzazione dei modelli operativi territoriali di presa in carico del paziente successivamente al ricovero ospedaliero, nell'ottica della continuità assistenziale al domicilio dell'utente (dimissioni protette)</b>	<i>incontri periodici con i direttori di dipartimento</i>	<b>incontri ≥ 3</b>
<b>Obiettivo: Garantire l'integrazione socio-sanitaria tramite l'erogazione di attività atte a soddisfare, con percorsi assistenziali integrati, bisogni di salute della persona che richiedono unitariamente prestazioni sanitarie e azioni di protezione sociale in grado di garantire, anche a lungo termine, la continuità tra le azioni di cura e quelle di riabilitazione</b>	<i>proposte di piani integrati</i>	<b>n. piani di integrazione adottati ≥ 3</b>
<b>Obiettivo: Umanizzare i servizi con riguardo alla accoglienza e informazione dell'utenza relativamente alle prestazioni sanitarie e socio-sanitarie (queste</b>	<i>numero reclami</i>	<b>reclami ≤ 40</b>

ultime erogate nell'ottica della personalizzazione)		
<b>Obiettivo:</b> Riduzione delle liste di attesa per le prestazioni di specialistica ambulatoriale	<i>percentuale di riduzione dei tempi di attesa</i>	<b>riduzione del 10%</b>
<b>Obiettivo:</b> Curare in particolare i rapporti con i Medici di medicina generale, i Pediatri di libera scelta, gli specialisti ospedalieri e gli specialisti ambulatoriali, nell'ottica dell'integrazione delle prestazioni	<i>numero incontri</i>	<b>incontri ≥ 10</b>
<b>Obiettivo:</b> Potenziare i livelli di assistenza con particolare riferimento: - All'attività sanitaria e socio-sanitaria rivolta alle donne, alle coppie, alle famiglie, alla tutela della maternità; - All'assistenza domiciliare, ADO, assistenza territoriale, assistenza residenziale e semiresidenziale per anziani e disabili;	<i>report</i>	<b>volume prestazioni ≥ produzione anno 2020</b>
<b>Obiettivo:</b> Proporre il Programma delle Attività Territoriali	<i>proposta</i>	<b>PAT</b>
<b>Obiettivo:</b> Assicurare la corretta e puntuale rilevazione e trasmissione dei flussi informativi a contenuto sanitario per quanto di competenza	<i>flussi informativi</i>	<b>100% copertura</b>
<b>Obiettivo:</b> Assegnazione a cascata degli obiettivi ai direttori ed ai responsabili delle strutture afferenti al distretto.	<i>predisposizione delle schede degli obiettivi per struttura (affinché, a cascata, i singoli direttori/responsabili predispongano le schede degli obiettivi</i>	<b>schede di assegnazione per Struttura afferente</b>

	<i>per dirigente e personale afferente)</i>	
<b>Obiettivo: Controllo, monitoraggio, contenimento della spesa farmaceutica in relazione ai tetti di riferimento ed agli indirizzi in materia</b>	<i>report</i>	<b>raggiungimento percentuale di riduzione previsto dalla normativa</b>

## **Area Amministrativa**

Gli obiettivi/azioni di riferimento amministrativo-gestionale fanno riferimento alle strutture deputate alla *Gestione Risorse economiche e finanziarie, alla Gestione e sviluppo risorse umane e formazione, agli Affari generali e assicurativi, alla Gestione tecnico-patrimoniale, alla gestione Provveditorato, economato e gestione logistica, agli Affari legali, al Controllo di gestione, al Servizio informatico, alla Comunicazione.*

In dettaglio, le principali azioni da porre in essere, al di là delle competenze strettamente istituzionali, nell'anno 2021 sono:

- realizzare le linee di programmazione indicate dalla Direzione amministrativa attraverso l'attività gestionale;
- realizzare l'integrazione e il coordinamento tra i servizi amministrativi, attraverso la definizione di procedure e regolamenti comuni che rendano più efficiente l'Azienda;
- predisposizione/aggiornamento Programma per gli acquisti
- predisposizione Piano investimenti
- predisposizione Piano formazione
- redazione Piano dei fabbisogni assunzionali
- adozione Bilancio pluriennale e bilancio annuale
- gestione flussi Flussi informativi
- programmazione aziendale strategica e operativa: piano attività, piano performance, programmazione per obiettivi
- gestione relazioni sindacali

#### **4. Analisi del contesto**

In tale sezione si riportano anche le riflessioni aziendali relative a punti di forza/punti di debolezza, opportunità/minacce.

##### ***Analisi del contesto esterno***

Tramite l'analisi del contesto esterno si vuol giungere, nel fotografare lo scenario di azione ottenendo una prima contezza statica dell'esistente, ad individuare i fattori di riferimento, a cui si legheranno, in una visione dinamica (direttamente connessa alla volontà programmatica), le azioni aziendali.

##### ***➤ Contesto territoriale***

Il territorio provinciale si estende su una superficie di 1.139,47 Km<sup>2</sup>, con variazioni altimetriche da 0 a 1.100 m. s.l.m., e comprende 50 comuni. L'assetto geomorfologico vede la coesistenza di aree montane e alto collinari ed aree costiere e marine.

La rete viaria provinciale - molto estesa (tra fascia montana e fascia marina), tortuosa e dissestata - rende poco agevole il collegamento tra i comuni (principalmente di piccole dimensioni) e, in molti casi, complica le vie di accesso ai servizi sanitari centralizzati; non è, pertanto, trascurabile la necessità di essere comunque vicino al cittadino-utente.

##### ***➤ Contesto demografico***

**Popolazione residente al 1° gennaio 2020**

154.715
---------



***Grafici di illustrazione:***

- Grafico A: popolazione residente per genere
- Grafico B: popolazione residente (compresi gli stranieri)
- Grafico C: stranieri residenti

Grafico A

<i>Popolazione residente per genere (al 1.1.2020)</i>	<i>totale</i>
femmine	78.121
maschi	76.594



Grafico B

<i>Popolazione residente (al 1.1.2020)</i>	<i>totale</i>
Popolazione residente	154.715
Stranieri residenti	7.760

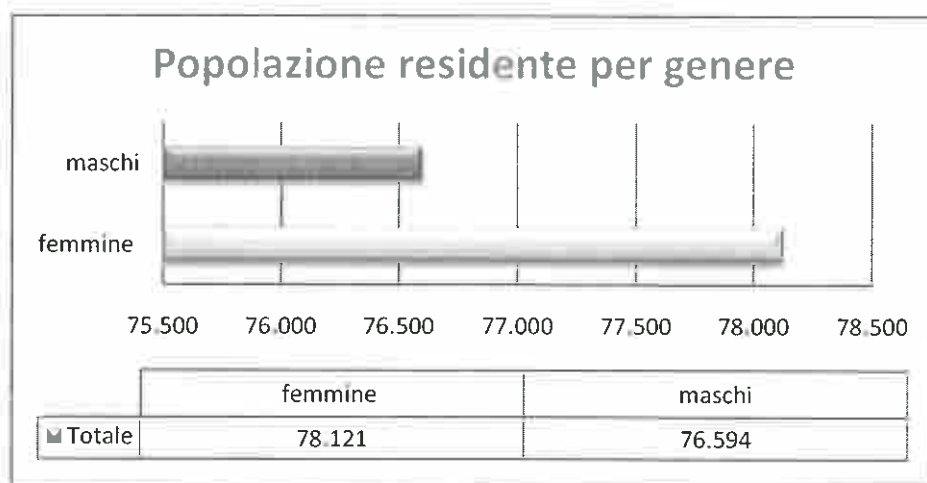

Grafico C

<i>Stranieri residenti (al 1.1.2020)</i>	<i>totale</i>
maschi	3.777
femmine	3.983

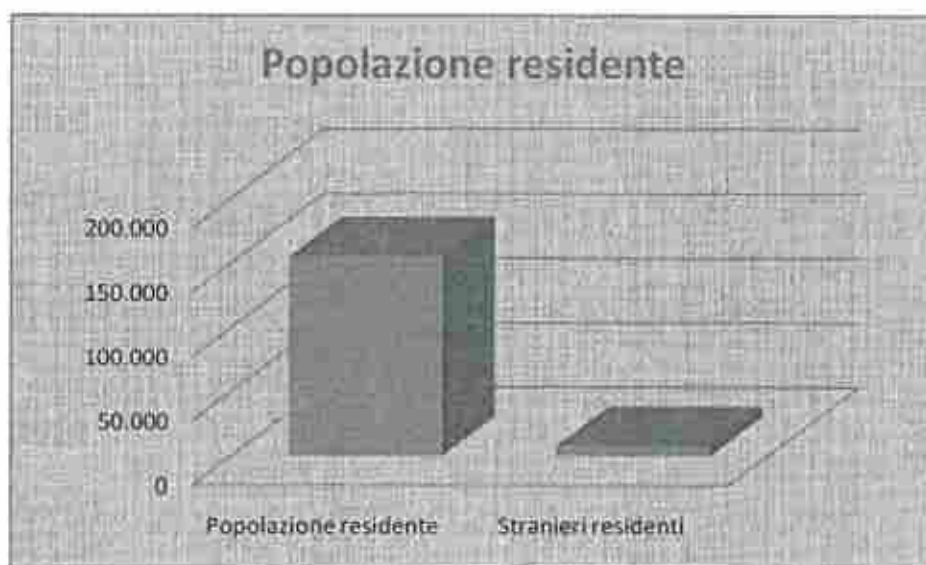
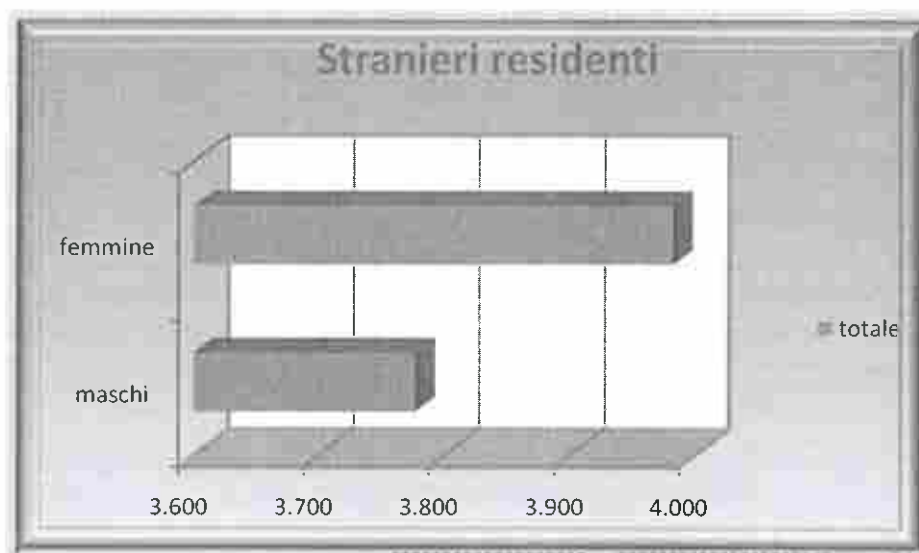

✓ *Offerta assistenziale da parte di Strutture private.*

Nell'ambito territoriale provinciale sono presenti punti privati di erogazione di prestazioni sanitarie di ricovero e specialistiche (autorizzate non accreditate e autorizzate accreditate in relazione agli indirizzi ed alle determinazioni regionali).

➤ *Assistenza sanitaria di base*

I Medici di medicina generale e i Pediatri di libera scelta garantiscono l'assistenza primaria.

Sono in fase di sviluppo le forme associative (associazioni semplici, medicina in rete e di gruppo) che garantiscono una maggiore appropriatezza prestazionale a favore di un maggiormente elevato livello qualitativo e promuove una proficua integrazione professionale.

	MMG	PLS
ASP VIBO VALENTIA	122	23

Un'analisi complessiva relativa al contesto esterno, di spunto generale e indicativo, evidenzia alcune possibili "opportunità" e possibili "minacce".

Relativamente alle aree di opportunità si evidenziano:

- potenziamento dell'area della prevenzione anche in ragione delle criticità sanitarie connesse all'attuale stato pandemico.
- potenziamento delle aree assistenziali di matrice territoriale e ospedaliera.
- maggiore coinvolgimento di associazioni, rappresentanze sindacali e rappresentanti delle istituzioni al fine di aprire un dialogo partecipativo e un trasparente clima di

collaborazione collettiva.

Relativamente alle aree di cd minaccia si evidenziano:

- il contesto geo-morfologico, e relativo assetti viario, come condizione sfavorente una omogenea e tempestiva fruizione dei servizi.
- lo scarso impulso collaborativo da parte di associazioni e frange sociali.

## ***Analisi del contesto interno***

### *Organizzazione*

L'organizzazione dell'ASP poggia su articolazioni e macroarticolazioni ovvero su macroarticolazioni territoriali e ospedaliere (distretto sanitario e dipartimenti) articolati in Strutture complesse e semplici anche a valenza dipartimentale. Con delibera n.1026/DG/2016 e con DCA n.90 del 2016 viene definito l'assetto organizzativo-funzionale, la natura, l'organizzazione ed il funzionamento dell'Azienda; gli articoli che lo compongono definiscono il modello organizzativo e le relative strategie generali, il modello funzionale, gli aspetti dinamici della gestione aziendale, i livelli di competenza e di responsabilità, le funzioni di staff e di *line* e le relative funzioni di indirizzo strategico e di gestione operativa e le relative distinzioni.





aggregano strutture complesse; ne deriva una maggiore integrazione, un maggiore coordinamento sia sotto l'aspetto organizzativo sia sotto l'aspetto strettamente operativo-funzionale.

- possibilità assunzionale.

Relativamente alle aree di cd minaccia si evidenziano:

- dotazione organica sottostimata.

- limiti assunzionali.

- necessità di potenziamenti strutturali e tecnologici.

- dai dati riportati nella sezione "Identità - L'Azienda Sanitaria in cifre" risulta un *invecchiamento* del personale dipendente (range valutato: 50/67 anni) pari al 76% dell'area dirigenza medica e veterinaria e pari a 68% dell'area del comparto.

- demotivazione del personale prevalentemente amministrativo (sindrome di burnout).

## **5. Il processo seguito e le azioni di miglioramento del Ciclo di gestione della performance**

Il nuovo concetto di *performance* nella Pubblica Amministrazione è da intendersi come *"il contributo che ciascun soggetto (definito come sistema, organizzazione, team, singolo individuo) apporta attraverso la propria azione al raggiungimento delle finalità e degli obiettivi e alla soddisfazione dei bisogni per i quali l'organizzazione è stata creata"*.

Il Ciclo di gestione della performance, articolato nelle fasi di cui all'art. 4 del Dlgs 150/2009, individua una Performance Organizzativa e una Performance Individuale.

Per quanto attiene alla misurazione e valutazione della performance individuale, si prevede un processo che, partendo dagli obiettivi di performance aziendali, individui i comportamenti organizzativi, le capacità, le competenze e le conoscenze dei lavoratori. Pertanto, sarà valutato il livello di apporto individuale al raggiungimento degli obiettivi dell'ambito organizzativo di riferimento.

La performance organizzativa è la risultante del grado di raggiungimento degli obiettivi dell'Azienda nel suo complesso rispetto alla missione aziendale e del grado di raggiungimento degli obiettivi negoziati tra Direzione Aziendale e Direttori/Responsabili delle diverse articolazioni organizzative.

La performance segue un regolamentato percorso valutativo (per comparto e dirigenza), articolato in fasi e tempi.

1. La Direzione Strategica Aziendale, sulla base degli obiettivi regionali alla stessa assegnati e della relativa pianificazione procedurale per il loro raggiungimento, attraverso il Piano della Performance, procede alla definizione e assegnazione degli obiettivi operativi annuali, in attuazione del meccanismo a cascata, ai **centri di responsabilità (Dipartimento, Struttura complessa, Struttura semplice a valenza dipartimentale)**, consentendo il collegamento tra gli obiettivi e le risorse assegnate. Gli obiettivi vengono fissati in apposita scheda (con indicazione di obiettivi/risultato atteso).
2. In attuazione del suddetto meccanismo a cascata, gli obiettivi annuali vengono assegnati: dai Direttori di Dipartimento ai Direttori di Struttura complessa e ai Responsabili di Struttura semplice a valenza dipartimentale; dai Direttori di Struttura complessa ai responsabili di Struttura semplice nonché ai dirigenti afferenti alla stessa struttura complessa; dai Responsabili di Struttura semplice a valenza dipartimentale ai dirigenti afferenti; dai Responsabili di Struttura semplice, se dotata di autonomia gestionale, ai dirigenti afferenti.
3. L'assegnazione deve essere formalizzata, dopo discussione e negoziazione, mediante l'elaborazione e la firma (valutatore e valutato assegnatario degli obiettivi) di apposita scheda. Nel corso dell'anno il valutatore dovrà effettuare le opportune attività di monitoraggio per verificare

- l'andamento ed eventualmente effettuare i necessari interventi correttivi (colloqui di check, riunioni di verifica ecc).
4. Per i dipendenti che cambiano macrostruttura nel corso dell'anno, la valutazione sarà curata dal valutatore, per l'area di rispettiva competenza della struttura in cui si trovano il 31 dicembre dell'anno di riferimento la quale avrà cura di acquisire l'eventuale parziale valutazione del dipendente.
  5. I valutatori trasmettono alla UOC Gestione Risorse Umane le schede di valutazione compilate.
  6. La UOC Gestione Risorse Umane curerà la rendicontazione dei risultati alla direzione Strategica, indicando l'analisi dei dati relativi al grado di differenziazione della performance.
  7. Il Sistema premiante è collegato alla performance, con riferimento delle UU.OO. o alle articolazioni funzionali aziendali, e alla performance individuale. Le premialità previste dai rispettivi CCNLL saranno corrisposte secondo criteri di ripartizione che tengano conto dei risultati collegati alle valutazioni annuali. L'Azienda orienta i sistemi premianti economici nonché i profili di sviluppo individuali agli esiti della valutazione.

Nello spirito della valutazione della performance, in linea con quanto sopra detto, e nella necessità di fissare le basi in termini di obiettivi nasce il presente lavoro: l'aggiornamento degli obiettivi (anno 2021), nell'ambito delle previste e riviste iniziative strategiche aziendali.

Tenendo conto delle disposizioni normative e non trascurando dunque la realtà organizzativa e funzionale aziendale e gli intendimenti operativi (in un panorama di fattibilità operativo-funzionale), è stato realizzato il Piano performance anno 2021/2023.

Nel dettaglio operativo, il Piano, che si inserisce all'interno dell'ampio ambito di programmazione e pianificazione aziendale, ha visto il coinvolgimento di diversi soggetti e *in primis* dei Direttori di Macrostruttura che, all'interno di una condivisione collegiale, hanno sposato la linea programmatica aziendale (calata, oggi, in un difficile contesto di emergenza sanitaria).

L'elaborazione delle aree programmatiche è stata dall'Azienda avviata, tramite la UO programmazione e Controllo, già dal mese di ottobre 2020; le linee elaborate in termini di obiettivi e in ossequio al principio di botton-up sono state successivamente condivise con i predetti centri di responsabilità.

L'UO Gestione Risorse Umane ha fornito i dati relativi al contesto interno e identità dell'Amministrazione (dati su cui sono stati lavorati i grafici di riferimento, volti a fornire una visione sintetica e chiara dell'assetto interno aziendale).

Le azioni di miglioramento si concentreranno sui seguenti obiettivi/azioni:

- sulla piena operatività del sistema di misurazione e valutazione, che, già formalmente approvato, prevede l'utilizzo di una nuova modulistica agganciata al relativo dettagliato processo valutativo. Il collegamento con il Sistema premiante sarà una diretta conseguenza. La UO Gestione Risorse Umane, l'OIV e i dirigenti di struttura saranno attori di tale processo.
- la prossima revisione dell'assetto organizzativo-funzionale cristallizzata nell'atto aziendale comporterà, con riassetti diffusi, una rimodulazione della macchina operativa che - per le finalità del presente documento - vedrà la fissazione di obiettivi strategici (a largo spettro) incidenti sulla performance organizzativa; la sotto articolazione in obiettivi operativi (per area di riferimento) rappresenterà la scelta aziendale, incidente - oltre che sulla performance organizzativa - anche sulla performance individuale.
- azioni di monitoraggio periodico, atte ad attuare azioni correttive. Uffici aziendali.

*Le analisi e rilevazioni sono inserite all'interno delle sezioni di riferimento.*

<b>Tipo Modello</b>	<b>P</b>	<b>Preventivo</b>
<b>Anno</b>	<b>2021</b>	
<b>Azienda</b>	<b>204</b>	<b>ASP Vibo Valentia</b>

CE - nuovo modello			(Unità di euro)
Cons	CODICE	DESCRIZIONE	IMPORTO
		<b>A) Valore della produzione</b>	
	<b>AA0010</b>	<b>A.1) Contributi in c/esercizio</b>	261.733.622,09
	<b>AA0020</b>	<b>A.1.A) Contributi da Regione o Prov. Aut. per quota F.S. regionale</b>	259.940.446,51
	<b>AA0030</b>	<i>A.1.A.1) da Regione o Prov. Aut. per quota F.S. regionale indistinto</i>	257.473.256,16
	AA0031	A.1.A.1.1) Finanziamento indistinto	246.147.995,31
	AA0032	A.1.A.1.2) Finanziamento indistinto finalizzato da Regione	5.838.704,06
	AA0033	A.1.A.1.3) Funzioni	5.686.556,79
	AA0034	A.1.A.1.3.A) Funzioni - Pronto Soccorso	1.240.308,19
	AA0035	A.1.A.1.3.B) Funzioni - Altro	2.446.248,60
	AA0036	A.1.A.1.4) Quota finalizzata per il Piano aziendale di cui all'art. 1, comma 528, L. 208/2015	-
	<b>AA0040</b>	<i>A.1.A.2) da Regione o Prov. Aut. per quota F.S. regionale vincolato</i>	2.467.190,35
	<b>AA0050</b>	<b>A.1.B) Contributi c/esercizio (extra fondo)</b>	1.793.175,58
	<b>AA0060</b>	<i>A.1.B.1) da Regione o Prov. Aut. (extra fondo)</i>	1.793.175,58
	AA0070	A.1.B.1.1) Contributi da Regione o Prov. Aut. (extra fondo) vincolati	99.760,00
	AA0080	A.1.B.1.2) Contributi da Regione o Prov. Aut. (extra fondo) - Risorse aggiuntive da bilancio regionale a titolo di copertura <u>LEA</u>	-
	AA0090	A.1.B.1.3) Contributi da Regione o Prov. Aut. (extra fondo) - Risorse aggiuntive da bilancio regionale a titolo di copertura <u>extra LEA</u>	-
	AA0100	A.1.B.1.4) Contributi da Regione o Prov. Aut. (extra fondo) - Altro	1.693.415,58
	<b>AA0110</b>	<i>A.1.B.2) Contributi da Aziende sanitarie pubbliche della Regione o Prov. Aut. (extra fondo)</i>	-
R	AA0120	A.1.B.2.1) Contributi da Aziende sanitarie pubbliche della Regione o Prov. Aut. (extra fondo) vincolati	-
R	AA0130	A.1.B.2.2) Contributi da Aziende sanitarie pubbliche della Regione o Prov. Aut. (extra fondo) altro	-
	<b>AA0140</b>	<i>A.1.B.3) Contributi da Ministero della Salute e da altri soggetti pubblici (extra fondo)</i>	-
	AA0141	A.1.B.3.1) Contributi da Ministero della Salute (extra fondo)	-
	AA0150	A.1.B.3.2) Contributi da altri soggetti pubblici (extra fondo) vincolati	-
	AA0160	A.1.B.3.3) Contributi da altri soggetti pubblici (extra fondo) L. 210/92	-
	AA0170	A.1.B.3.4) Contributi da altri soggetti pubblici (extra fondo) altro	-
	AA0171	A.1.B.3.5) Contributi da altri soggetti pubblici (extra fondo) - in attuazione dell'art.79, comma 1 sexies lettera c), del D.L. 112/2008, convertito con legge 133/2008 e della legge 23 dicembre 2009 n. 191	-
	<b>AA0180</b>	<b>A.1.C) Contributi c/esercizio per ricerca</b>	-
	AA0190	A.1.C.1) Contributi da Ministero della Salute per ricerca corrente	-
	AA0200	A.1.C.2) Contributi da Ministero della Salute per ricerca finalizzata	-
	AA0210	A.1.C.3) Contributi da Regione ed altri soggetti pubblici per ricerca	-
	AA0220	A.1.C.4) Contributi da privati per ricerca	-
	<b>AA0230</b>	<b>A.1.D) Contributi c/esercizio da privati</b>	-
	<b>AA0240</b>	<b>A.2) Rettifica contributi c/esercizio per destinazione ad investimenti</b>	-
	<b>AA0250</b>	<i>A.2.A) Rettifica contributi in c/esercizio per destinazione ad investimenti - da Regione o Prov. Aut. per quota F.S. regionale</i>	-
	<b>AA0260</b>	<i>A.2.B) Rettifica contributi in c/esercizio per destinazione ad investimenti - altri contributi</i>	-
	<b>AA0270</b>	<b>A.3) Utilizzo fondi per quote inutilizzate contributi finalizzati e vincolati di esercizi precedenti</b>	-
	<b>AA0271</b>	<i>A.3.A) Utilizzo fondi per quote inutilizzate contributi di esercizi precedenti da Regione o Prov. Aut. per quota F.S. regionale indistinto finalizzato</i>	-
	<b>AA0280</b>	<i>A.3.B) Utilizzo fondi per quote inutilizzate contributi di esercizi precedenti da Regione o Prov. Aut. per quota F.S. regionale vincolato</i>	-
	<b>AA0290</b>	<i>A.3.C) Utilizzo fondi per quote inutilizzate contributi di esercizi precedenti da soggetti pubblici (extra fondo) vincolati</i>	-

	AA0300	A.3.D) Utilizzo fondi per quote inutilizzate contributi di esercizi precedenti per ricerca	
	AA0310	A.3.E) Utilizzo fondi per quote inutilizzate contributi vincolati di esercizi precedenti da privati	
	AA0320	A.4) Ricavi per prestazioni sanitarie e sociosanitarie a rilevanza sanitaria	3.423.562,62
	AA0330	A.4.A) Ricavi per prestazioni sanitarie e sociosanitarie a rilevanza sanitaria erogate a soggetti pubblici	2.687.907,92
R	AA0340	A.4.A.1) Ricavi per prestaz. sanitarie e sociosanitarie a rilevanza sanitaria erogate ad Aziende sanitarie pubbliche della Regione	1.499.145,02
R	AA0350	A.4.A.1.1) Prestazioni di ricovero	887.841,40
R	AA0360	A.4.A.1.2) Prestazioni di specialistica ambulatoriale	314.832,97
R	AA0361	A.4.A.1.3) Prestazioni di pronto soccorso non seguite da ricovero	134.871,91
R	AA0370	A.4.A.1.4) Prestazioni di psichiatria residenziale e semiresidenziale	
R	AA0380	A.4.A.1.5) Prestazioni di File F	
R	AA0390	A.4.A.1.6) Prestazioni servizi MMG, PLS, Contin. assistenziale	
R	AA0400	A.4.A.1.7) Prestazioni servizi farmaceutica convenzionata	181.599,74
R	AA0410	A.4.A.1.8) Prestazioni termali	
R	AA0420	A.4.A.1.9) Prestazioni trasporto ambulanze ed elisoccorso	-
R	AA0421	A.4.A.1.10) Prestazioni assistenza integrativa	-
R	AA0422	A.4.A.1.11) Prestazioni assistenza protesica	-
R	AA0423	A.4.A.1.12) Prestazioni assistenza riabilitativa extraospedaliera	-
R	AA0424	A.4.A.1.13) Ricavi per cessione di emocomponenti e cellule staminali	-
R	AA0425	A.4.A.1.14) Prestazioni assistenza domiciliare integrata (ADI)	-
R	AA0430	A.4.A.1.15) Altre prestazioni sanitarie e socio-sanitarie a rilevanza sanitaria	-
	AA0440	A.4.A.2) Ricavi per prestaz. sanitarie e sociosanitarie a rilevanza sanitaria erogate ad altri soggetti pubblici	106,35
	AA0450	A.4.A.3) Ricavi per prestaz. sanitarie e sociosanitarie a rilevanza sanitaria erogate a soggetti pubblici Extraregione	1.188.656,55
S	AA0460	A.4.A.3.1) Prestazioni di ricovero	653.761,56
S	AA0470	A.4.A.3.2) Prestazioni ambulatoriali	148.882,06
S	AA0471	A.4.A.3.3) Prestazioni pronto soccorso non seguite da ricovero	-
SS	AA0480	A.4.A.3.4) Prestazioni di psichiatria non soggetta a compensazione (resid. e semiresid.)	
S	AA0490	A.4.A.3.5) Prestazioni di File F	
S	AA0500	A.4.A.3.6) Prestazioni servizi MMG, PLS, Contin. assistenziale Extraregione	83.956,05
S	AA0510	A.4.A.3.7) Prestazioni servizi farmaceutica convenzionata Extraregione	182.184,41
S	AA0520	A.4.A.3.8) Prestazioni termali Extraregione	57.200,50
S	AA0530	A.4.A.3.9) Prestazioni trasporto ambulanze ed elisoccorso Extraregione	
SS	AA0541	A.4.A.3.10) Prestazioni assistenza integrativa da pubblico (extraregione)	-
SS	AA0542	A.4.A.3.11) Prestazioni assistenza protesica da pubblico (extraregione)	-
S	AA0550	A.4.A.3.12) Ricavi per cessione di emocomponenti e cellule staminali Extraregione	
S	AA0560	A.4.A.3.13) Ricavi GSA per differenziale saldo mobilità interregionale	
S	AA0561	A.4.A.3.14) Altre prestazioni sanitarie e sociosanitarie a rilevanza sanitaria erogate a soggetti pubblici Extraregione	-
SS	AA0570	A.4.A.3.15) Altre prestazioni sanitarie e sociosanitarie a rilevanza sanitaria non soggette a compensazione Extraregione	-
SS	AA0580	A.4.A.3.15.A) Prestazioni di assistenza riabilitativa non soggette a compensazione Extraregione	
SS	AA0590	A.4.A.3.15.B) Altre prestazioni sanitarie e socio-sanitarie a rilevanza sanitaria non soggette a compensazione Extraregione	
	AA0600	A.4.A.3.16) Altre prestazioni sanitarie a rilevanza sanitaria - Mobilità attiva Internazionale	62.671,97
R	AA0601	A.4.A.3.17) Altre prestazioni sanitarie a rilevanza sanitaria - Mobilità attiva Internazionale rilevata dalle AO, AOU, IRCCS.	-
SS	AA0602	A.4.A.3.18) Altre prestazioni sanitarie e sociosanitarie a rilevanza sanitaria ad Aziende sanitarie e casse mutua estera - (fatturate direttamente)	-
S	AA0610	A.4.B) Ricavi per prestazioni sanitarie e sociosanitarie a rilevanza sanitaria erogate da privati v/residenti Extraregione in compensazione (mobilità attiva)	-
S	AA0620	A.4.B.1) Prestazioni di ricovero da priv. Extraregione in compensazione (mobilità attiva)	
S	AA0630	A.4.B.2) Prestazioni ambulatoriali da priv. Extraregione in compensazione (mobilità attiva)	
S	AA0631	A.4.B.3) Prestazioni di pronto soccorso non seguite da ricovero da priv. Extraregione in compensazione (mobilità attiva)	-
S	AA0640	A.4.B.4) Prestazioni di File F da priv. Extraregione in compensazione (mobilità attiva)	



S	AA0650	A.4.B.5) Altre prestazioni sanitarie e sociosanitarie a rilevanza sanitaria erogate da privati v/residenti Extraregione in compensazione (mobilità attiva)	
	AA0660	<b>A.4.C) Ricavi per prestazioni sanitarie e sociosanitarie a rilevanza sanitaria erogate a privati</b>	326.654,70
	AA0670	<b>A.4.D) Ricavi per prestazioni sanitarie erogate in regime di intramoenia</b>	409.000,00
	AA0680	A.4.D.1) Ricavi per prestazioni sanitarie intramoenia - Area ospedaliera	
	AA0690	A.4.D.2) Ricavi per prestazioni sanitarie intramoenia - Area specialistica	400.000,00
	AA0700	A.4.D.3) Ricavi per prestazioni sanitarie intramoenia - Area sanità pubblica	
	AA0710	A.4.D.4) Ricavi per prestazioni sanitarie intramoenia - Consulenze (ex art. 55 c.1 lett. c), d) ed ex art. 57-58)	9.000,00
R	AA0720	A.4.D.5) Ricavi per prestazioni sanitarie intramoenia - Consulenze (ex art. 55 c.1 lett. c), d) ed ex art. 57-58) (Aziende sanitarie pubbliche della Regione)	
	AA0730	A.4.D.6) Ricavi per prestazioni sanitarie intramoenia - Altro	
R	AA0740	A.4.D.7) Ricavi per prestazioni sanitarie intramoenia - Altro (Aziende sanitarie pubbliche della Regione)	
	AA0750	<b>A.5) Concorsi, recuperi e rimborsi</b>	235.606,75
	AA0760	<b>A.5.A) Rimborsi assicurativi</b>	56.789,65
	AA0770	<b>A.5.B) Concorsi, recuperi e rimborsi da Regione</b>	9.896,81
	AA0780	A.5.B.1) Rimborso degli oneri stipendiali del personale dell'azienda in posizione di comando presso la Regione	9.896,81
	AA0790	A.5.B.2) Altri concorsi, recuperi e rimborsi da parte della Regione	
R	AA0800	<b>A.5.C) Concorsi, recuperi e rimborsi da Aziende sanitarie pubbliche della Regione</b>	-
R	AA0810	A.5.C.1) Rimborso degli oneri stipendiali del personale dipendente dell'azienda in posizione di comando presso Aziende sanitarie pubbliche della Regione	
R	AA0820	A.5.C.2) Rimborsi per acquisto beni da parte di Aziende sanitarie pubbliche della Regione	
R	AA0830	A.5.C.3) Altri concorsi, recuperi e rimborsi da parte di Aziende sanitarie pubbliche della Regione	
R	AA0831	A.5.C.4) Altri concorsi, recuperi e rimborsi da parte della Regione - GSA	
	AA0840	<b>A.5.D) Concorsi, recuperi e rimborsi da altri soggetti pubblici</b>	77.899,94
	AA0850	A.5.D.1) Rimborso degli oneri stipendiali del personale dipendente dell'azienda in posizione di comando presso altri soggetti pubblici	
	AA0860	A.5.D.2) Rimborsi per acquisto beni da parte di altri soggetti pubblici	
	AA0870	A.5.D.3) Altri concorsi, recuperi e rimborsi da parte di altri soggetti pubblici	77.899,94
	AA0880	<b>A.5.E) Concorsi, recuperi e rimborsi da privati</b>	91.020,35
	AA0890	A.5.E.1) Rimborso da aziende farmaceutiche per Pay back	
	AA0900	A.5.E.1.1) Pay-back per il superamento del tetto della spesa farmaceutica territoriale	
	AA0910	A.5.E.1.2) Pay-back per superamento del tetto della spesa farmaceutica ospedaliera	
	AA0920	A.5.E.1.3) Ulteriore Pay-back	
	AA0921	A.5.E.2) Rimborso per Pay back sui dispositivi medici	
	AA0930	A.5.E.3) Altri concorsi, recuperi e rimborsi da privati	91.020,35
	AA0940	<b>A.6) Compartecipazione alla spesa per prestazioni sanitarie (Ticket)</b>	1.583.000,00
	AA0950	<b>A.6.A) Compartecipazione alla spesa per prestazioni sanitarie - Ticket sulle prestazioni di specialistica ambulatoriale e APA-PAC</b>	1.500.000,00
	AA0960	<b>A.6.B) Compartecipazione alla spesa per prestazioni sanitarie - Ticket sul pronto soccorso</b>	43.000,00
	AA0970	<b>A.6.C) Compartecipazione alla spesa per prestazioni sanitarie (Ticket) - Altro</b>	40.000,00
	AA0980	<b>A.7) Quota contributi c/capitale imputata all'esercizio</b>	1.865.553,00
	AA0990	<b>A.7.A) Quota imputata all'esercizio dei finanziamenti per investimenti dallo Stato</b>	
	AA1000	<b>A.7.B) Quota imputata all'esercizio dei finanziamenti per investimenti da Regione</b>	1.865.553,00
	AA1010	<b>A.7.C) Quota imputata all'esercizio dei finanziamenti per beni di prima dotazione</b>	
	AA1020	<b>A.7.D) Quota imputata all'esercizio dei contributi in c/ esercizio FSR destinati ad investimenti</b>	
	AA1030	<b>A.7.E) Quota imputata all'esercizio degli altri contributi in c/ esercizio destinati ad investimenti</b>	
	AA1040	<b>A.7.F) Quota imputata all'esercizio di altre poste del patrimonio netto</b>	
	AA1050	<b>A.8) Incrementi delle immobilizzazioni per lavori interni</b>	

	AA1060	A.9) Altri ricavi e proventi	37.952,86
	AA1070	A.9.A) Ricavi per prestazioni non sanitarie	20.000,00
	AA1080	A.9.B) Fitti attivi ed altri proventi da attività immobiliari	15.777,61
	AA1090	A.9.C) Altri proventi diversi	2.175,25
	AZ9999	Totale valore della produzione (A)	268.879.297,32
		<b>B) Costi della produzione</b>	
	BA0010	B.1) Acquisti di beni	45.905.436,97
	BA0020	B.1.A) Acquisti di beni sanitari	45.273.436,97
	BA0030	B.1.A.1) Prodotti farmaceutici ed emoderivati	23.715.000,00
	BA0040	B.1.A.1.1) Medicinali con AIC, ad eccezione di vaccini, emoderivati di produzione regionale, ossigeno e altri gas medicali	23.700.000,00
	BA0050	B.1.A.1.2) Medicinali senza AIC	15.000,00
	BA0051	B.1.A.1.3) Ossigeno e altri gas medicali	-
	BA0060	B.1.A.1.4) Emoderivati di produzione regionale	-
R	BA0061	B.1.A.1.4.1) Emoderivati di produzione regionale da pubblico (Aziende sanitarie pubbliche della Regione) - Mobilità intraregionale	-
S	BA0062	B.1.A.1.4.2) Emoderivati di produzione regionale da pubblico (Aziende sanitarie pubbliche della Regione) - Mobilità extraregionale	-
	BA0063	B.1.A.1.4.3) Emoderivati di produzione regionale da altri soggetti	-
	BA0070	B.1.A.2) Sangue ed emocomponenti	586.652,30
R	BA0080	B.1.A.2.1) da pubblico (Aziende sanitarie pubbliche della Regione) - Mobilità intraregionale	-
S	BA0090	B.1.A.2.2) da pubblico (Aziende sanitarie pubbliche extra Regione) - Mobilità extraregionale	-
	BA0100	B.1.A.2.3) da altri soggetti	586.652,30
	BA0210	B.1.A.3) Dispositivi medici	4.777.000,00
	BA0220	B.1.A.3.1) Dispositivi medici	2.290.000,00
	BA0230	B.1.A.3.2) Dispositivi medici impiantabili attivi	1.040.000,00
	BA0240	B.1.A.3.3) Dispositivi medico diagnostici in vitro (IVD)	1.447.000,00
	BA0250	B.1.A.4) Prodotti dietetici	200.000,00
	BA0260	B.1.A.5) Materiali per la profilassi (vaccini)	1.855.000,00
	BA0270	B.1.A.6) Prodotti chimici	2.400.000,00
	BA0280	B.1.A.7) Materiali e prodotti per uso veterinario	45.000,00
	BA0290	B.1.A.8) Altri beni e prodotti sanitari	2.500,00
R	BA0300	B.1.A.9) Beni e prodotti sanitari da Aziende sanitarie pubbliche della Regione	11.692.284,67
R	BA0301	B.1.A.9.1) Prodotti farmaceutici ed emoderivati	11.692.284,67
R	BA0302	B.1.A.9.2) Sangue ed emocomponenti	-
R	BA0303	B.1.A.9.3) Dispositivi medici	-
R	BA0304	B.1.A.9.4) Prodotti dietetici	-
R	BA0305	B.1.A.9.5) Materiali per la profilassi (vaccini)	-
R	BA0306	B.1.A.9.6) Prodotti chimici	-
R	BA0307	B.1.A.9.7) Materiali e prodotti per uso veterinario	-
R	BA0308	B.1.A.9.8) Altri beni e prodotti sanitari	-
	BA0310	B.1.B) Acquisti di beni non sanitari	632.000,00
	BA0320	B.1.B.1) Prodotti alimentari	-
	BA0330	B.1.B.2) Materiali di guardaroba, di pulizia e di convivenza in genere	30.000,00
	BA0340	B.1.B.3) Combustibili, carburanti e lubrificanti	282.000,00
	BA0350	B.1.B.4) Supporti informatici e cancelleria	220.000,00
	BA0360	B.1.B.5) Materiale per la manutenzione	80.000,00
	BA0370	B.1.B.6) Altri beni e prodotti non sanitari	20.000,00
R	BA0380	B.1.B.7) Beni e prodotti non sanitari da Aziende sanitarie pubbliche della Regione	-
	BA0390	B.2) Acquisti di servizi	138.095.834,91
	BA0400	B.2.A) Acquisti servizi sanitari	121.348.225,60
	BA0410	B.2.A.1) Acquisti servizi sanitari per medicina di base	20.967.581,06
	BA0420	B.2.A.1.1) - da convenzione	20.779.139,06
	BA0430	B.2.A.1.1.A) Costi per assistenza MMG	10.016.774,59
	BA0440	B.2.A.1.1.B) Costi per assistenza PLS	2.902.032,39
	BA0450	B.2.A.1.1.C) Costi per assistenza Continuità assistenziale	6.154.672,33
	BA0460	B.2.A.1.1.D) Altro (medicina dei servizi, psicologi, medici 118, ecc)	1.705.659,75
R	BA0470	B.2.A.1.2) - da pubblico (Aziende sanitarie pubbliche della Regione) - Mobilità intraregionale	-
S	BA0480	B.2.A.1.3) - da pubblico (Aziende sanitarie pubbliche Extraregione) - Mobilità extraregionale	188.442,00
	BA0490	B.2.A.2) Acquisti servizi sanitari per farmaceutica	23.612.887,33
	BA0500	B.2.A.2.1) - da convenzione	22.978.701,70
R	BA0510	B.2.A.2.2) - da pubblico (Aziende sanitarie pubbliche della Regione)- Mobilità intraregionale	205.714,36
S	BA0520	B.2.A.2.3) - da pubblico (Extraregione)	428.471,27

	<b>BA0530</b>	<b>B.2.A.3) Acquisti servizi sanitari per assistenza specialistica ambulatoriale</b>	15.346.507,28
R	BA0540	B.2.A.3.1) - da pubblico (Aziende sanitarie pubbliche della Regione)	3.595.461,80
R	BA0541	B.2.A.3.2) prestazioni di pronto soccorso non seguite da ricovero - da pubblico (Aziende sanitarie pubbliche della Regione)	-
	BA0550	B.2.A.3.3) - da pubblico (altri soggetti pubbl. della Regione)	-
	BA0551	B.2.A.3.4) prestazioni di pronto soccorso non seguite da ricovero - da pubblico (altri soggetti pubbl. della Regione)	-
S	BA0560	B.2.A.3.5) - da pubblico (Extraregione)	3.140.341,76
S	BA0561	B.2.A.3.6) prestazioni di pronto soccorso non seguite da ricovero - da pubblico (Extraregione)	-
	BA0570	B.2.A.3.7) - da privato - Medici SUMAI	4.429.468,92
	BA0580	B.2.A.3.8) - da privato	4.181.235,00
	BA0590	B.2.A.3.8.A) Servizi sanitari per assistenza specialistica da IRCCS privati e Policlinici privati	-
	BA0591	B.2.A.3.8.B) Servizi sanitari per prestazioni di pronto soccorso non seguite da ricovero - da IRCCS privati e Policlinici privati	-
	BA0600	B.2.A.3.8.C) Servizi sanitari per assistenza specialistica da Ospedali Classificati privati	-
	BA0601	B.2.A.3.8.D) Servizi sanitari per prestazioni di pronto soccorso non seguite da ricovero - da Ospedali Classificati privati	-
	BA0610	B.2.A.3.8.E) Servizi sanitari per assistenza specialistica da Case di Cura private	1.497.756,00
	BA0611	B.2.A.3.8.F) Servizi sanitari per prestazioni di pronto soccorso non seguite da ricovero - da Case di Cura private	-
	BA0620	B.2.A.3.8.G) Servizi sanitari per assistenza specialistica da altri privati	2.683.479,00
	BA0621	B.2.A.3.8.H) Servizi sanitari per prestazioni di pronto soccorso non seguite da ricovero - da altri privati	-
	BA0630	B.2.A.3.9) - da privato per cittadini non residenti - Extraregione (mobilità attiva in compensazione)	-
	BA0631	B.2.A.3.10) Servizi sanitari per prestazioni di pronto soccorso non seguite da ricovero - da privato per cittadini non residenti - Extraregione (mobilità attiva in compensazione)	-
	<b>BA0640</b>	<b>B.2.A.4) Acquisti servizi sanitari per assistenza riabilitativa</b>	1.092.233,27
R	BA0650	B.2.A.4.1) - da pubblico (Aziende sanitarie pubbliche della Regione)	-
	BA0660	B.2.A.4.2) - da pubblico (altri soggetti pubbl. della Regione)	-
SS	BA0670	B.2.A.4.3) - da pubblico (Extraregione) non soggetti a compensazione	-
	BA0680	B.2.A.4.4) - da privato (intraregionale)	707.987,02
	BA0690	B.2.A.4.5) - da privato (extraregionale)	384.246,25
	<b>BA0700</b>	<b>B.2.A.5) Acquisti servizi sanitari per assistenza integrativa</b>	2.800.000,00
R	BA0710	B.2.A.5.1) - da pubblico (Aziende sanitarie pubbliche della Regione)	-
	BA0720	B.2.A.5.2) - da pubblico (altri soggetti pubbl. della Regione)	-
S	BA0730	B.2.A.5.3) - da pubblico (Extraregione)	-
	BA0740	B.2.A.5.4) - da privato	2.800.000,00
	<b>BA0750</b>	<b>B.2.A.6) Acquisti servizi sanitari per assistenza protesica</b>	4.178.145,29
R	BA0760	B.2.A.6.1) - da pubblico (Aziende sanitarie pubbliche della Regione)	-
	BA0770	B.2.A.6.2) - da pubblico (altri soggetti pubbl. della Regione)	-
S	BA0780	B.2.A.6.3) - da pubblico (Extraregione)	-
	BA0790	B.2.A.6.4) - da privato	4.178.145,29
	<b>BA0800</b>	<b>B.2.A.7) Acquisti servizi sanitari per assistenza ospedaliera</b>	43.963.043,00
R	BA0810	B.2.A.7.1) - da pubblico (Aziende sanitarie pubbliche della Regione)	20.728.146,89
	BA0820	B.2.A.7.2) - da pubblico (altri soggetti pubbl. della Regione)	-
S	BA0830	B.2.A.7.3) - da pubblico (Extraregione)	18.800.436,11
	BA0840	B.2.A.7.4) - da privato	4.434.460,00
	BA0850	B.2.A.7.4.A) Servizi sanitari per assistenza ospedaliera da IRCCS privati e Policlinici privati	-
	BA0860	B.2.A.7.4.B) Servizi sanitari per assistenza ospedaliera da Ospedali Classificati privati	-
	BA0870	B.2.A.7.4.C) Servizi sanitari per assistenza ospedaliera da Case di Cura private	4.434.460,00
	BA0880	B.2.A.7.4.D) Servizi sanitari per assistenza ospedaliera da altri privati	-
	BA0890	B.2.A.7.5) - da privato per cittadini non residenti - Extraregione (mobilità attiva in compensazione)	-
	<b>BA0900</b>	<b>B.2.A.8) Acquisto prestazioni di psichiatria residenziale e semiresidenziale</b>	654.908,39
R	BA0910	B.2.A.8.1) - da pubblico (Aziende sanitarie pubbliche della Regione)	-

	BA0920	B.2.A.8.2) - da pubblico (altri soggetti pubbl. della Regione)	
SS	BA0930	B.2.A.8.3) - da pubblico (Extraregione) - non soggette a compensazione	
	BA0940	B.2.A.8.4) - da privato (intraregionale)	502.606,83
	BA0950	B.2.A.8.5) - da privato (extraregionale)	152.296,56
	<b>BA0960</b>	<b>B.2.A.9) Acquisto prestazioni di distribuzione farmaci File F</b>	<b>5.534.713,86</b>
R	BA0970	B.2.A.9.1) - da pubblico (Aziende sanitarie pubbliche della Regione) - Mobilità intraregionale	2.681.522,79
	BA0980	B.2.A.9.2) - da pubblico (altri soggetti pubbl. della Regione)	
S	BA0990	B.2.A.9.3) - da pubblico (Extraregione)	1.962.119,84
	BA1000	B.2.A.9.4) - da privato (intraregionale)	891.071,23
	BA1010	B.2.A.9.5) - da privato (extraregionale)	
	BA1020	B.2.A.9.6) - da privato per cittadini non residenti - Extraregione (mobilità attiva in compensazione)	
	<b>BA1030</b>	<b>B.2.A.10) Acquisto prestazioni termali in convenzione</b>	<b>27.410,09</b>
R	BA1040	B.2.A.10.1) - da pubblico (Aziende sanitarie pubbliche della Regione) - Mobilità intraregionale	
	BA1050	B.2.A.10.2) - da pubblico (altri soggetti pubbl. della Regione)	
S	BA1060	B.2.A.10.3) - da pubblico (Extraregione)	27.410,09
	BA1070	B.2.A.10.4) - da privato	
	BA1080	B.2.A.10.5) - da privato per cittadini non residenti - Extraregione (mobilità attiva in compensazione)	
	<b>BA1090</b>	<b>B.2.A.11) Acquisto prestazioni di trasporto sanitario</b>	<b>151.448,83</b>
R	BA1100	B.2.A.11.1) - da pubblico (Aziende sanitarie pubbliche della Regione) - Mobilità intraregionale	
	BA1110	B.2.A.11.2) - da pubblico (altri soggetti pubbl. della Regione)	
S	BA1120	B.2.A.11.3) - da pubblico (Extraregione)	84.924,56
	BA1130	B.2.A.11.4) - da privato	66.524,27
	<b>BA1140</b>	<b>B.2.A.12) Acquisto prestazioni Socio-Sanitarie a rilevanza sanitaria</b>	<b>1.897.130,65</b>
R	BA1150	B.2.A.12.1) - da pubblico (Aziende sanitarie pubbliche della Regione) - Mobilità intraregionale	-
R	BA1151	B.2.A.12.1.A) Assistenza domiciliare integrata (ADI)	-
R	BA1152	B.2.A.12.1.B) Altre prestazioni socio-sanitarie a rilevanza sanitaria	-
	BA1160	B.2.A.12.2) - da pubblico (altri soggetti pubblici della Regione)	-
S	BA1161	B.2.A.12.3) - da pubblico (Extraregione) - Acquisto di Altre prestazioni socio-sanitarie a rilevanza sanitaria erogate a soggetti pubblici Extraregione	-
SS	BA1170	B.2.A.12.4) - da pubblico (Extraregione) non soggette a compensazione	
	BA1180	B.2.A.12.5) - da privato (intraregionale)	1.877.783,68
	BA1190	B.2.A.12.6) - da privato (extraregionale)	19.346,97
	<b>BA1200</b>	<b>B.2.A.13) Compartecipazione al personale per att. libero-prof. (intramoenia)</b>	<b>63.104,58</b>
	BA1210	B.2.A.13.1) Compartecipazione al personale per att. libero professionale intramoenia - Area ospedaliera	
	BA1220	B.2.A.13.2) Compartecipazione al personale per att. libero professionale intramoenia- Area specialistica	63.104,58
	BA1230	B.2.A.13.3) Compartecipazione al personale per att. libero professionale intramoenia - Area sanità pubblica	
	BA1240	B.2.A.13.4) Compartecipazione al personale per att. libero professionale intramoenia - Consulenze (ex art. 55 c.1 lett. c), d) ed ex Art. 57-58)	
R	BA1250	B.2.A.13.5) Compartecipazione al personale per att. libero professionale intramoenia - Consulenze (ex art. 55 c.1 lett. c), d) ed ex Art. 57-58) (Aziende sanitarie pubbliche della Regione)	
	BA1260	B.2.A.13.6) Compartecipazione al personale per att. libero professionale intramoenia - Altro	
R	BA1270	B.2.A.13.7) Compartecipazione al personale per att. libero professionale intramoenia - Altro (Aziende sanitarie pubbliche della Regione)	
	<b>BA1280</b>	<b>B.2.A.14) Rimborsi, assegni e contributi sanitari</b>	<b>6.227,50</b>
	BA1290	B.2.A.14.1) Contributi ad associazioni di volontariato	533,33
	BA1300	B.2.A.14.2) Rimborsi per cure all'estero	5.694,17
	BA1310	B.2.A.14.3) Contributi a società partecipate e/o enti dipendenti della Regione	
	BA1320	B.2.A.14.4) Contributo Legge 210/92	
	BA1330	B.2.A.14.5) Altri rimborsi, assegni e contributi	-
R	BA1340	B.2.A.14.6) Rimborsi, assegni e contributi v/Aziende sanitarie pubbliche della Regione	-
R	BA1341	B.2.A.14.7) Rimborsi, assegni e contributi v/Regione - GSA	-
	<b>BA1350</b>	<b>B.2.A.15) Consulenze, Collaborazioni, Interinale e altre prestazioni di lavoro sanitarie e socio-sanitarie</b>	<b>327.042,55</b>

R	BA1360	B.2.A.15.1) Consulenze sanitarie e sociosanitarie da Aziende sanitarie pubbliche della Regione	-
	BA1370	B.2.A.15.2) Consulenze sanitarie e sociosanitarie da terzi - Altri soggetti pubblici	-
	BA1380	B.2.A.15.3) Consulenze, Collaborazioni, Interinale e altre prestazioni di lavoro sanitarie e sociosanitarie da privato	327.042,55
	BA1390	B.2.A.15.3.A) Consulenze sanitarie da privato - articolo 55, comma 2, CCNL 8 giugno 2000	-
	BA1400	B.2.A.15.3.B) Altre consulenze sanitarie e sociosanitarie da privato	16.266,67
	BA1410	B.2.A.15.3.C) Collaborazioni coordinate e continuative sanitarie e sociosanitarie da privato	299.445,35
	BA1420	B.2.A.15.3.D) Indennità a personale universitario - area sanitaria	-
	BA1430	B.2.A.15.3.E) Lavoro interinale - area sanitaria	-
	BA1440	B.2.A.15.3.F) Altre collaborazioni e prestazioni di lavoro - area sanitaria	11.330,53
	BA1450	B.2.A.15.4) Rimborso oneri stipendiali del personale sanitario in comando	-
R	BA1460	B.2.A.15.4.A) Rimborso oneri stipendiali personale sanitario in comando da Aziende sanitarie pubbliche della Regione	-
	BA1470	B.2.A.15.4.B) Rimborso oneri stipendiali personale sanitario in comando da Regioni, soggetti pubblici e da Università	-
SS	BA1480	B.2.A.15.4.C) Rimborso oneri stipendiali personale sanitario in comando da aziende di altre Regioni (Extraregione)	-
	<b>BA1490</b>	<b>B.2.A.16) Altri servizi sanitari e sociosanitari a rilevanza sanitaria</b>	<b>725.841,92</b>
R	BA1500	B.2.A.16.1) Altri servizi sanitari e sociosanitari a rilevanza sanitaria da pubblico - Aziende sanitarie pubbliche della Regione	-
	BA1510	B.2.A.16.2) Altri servizi sanitari e sociosanitari a rilevanza sanitaria da pubblico - Altri soggetti pubblici della Regione	-
SS	BA1520	B.2.A.16.3) Altri servizi sanitari e sociosanitari a rilevanza sanitaria da pubblico (Extraregione)	27.436,89
	BA1530	B.2.A.16.4) Altri servizi sanitari da privato	400.000,00
	BA1540	B.2.A.16.5) Costi per servizi sanitari - Mobilità Internazionale passiva	298.405,03
R	BA1541	B.2.A.16.6) Costi per servizi sanitari - Mobilità Internazionale passiva rilevata dalle ASI	-
SS	BA1542	B.2.A.16.7) Costi per prestazioni sanitarie erogate da aziende sanitarie estere (fatturate direttamente)	-
S	<b>BA1550</b>	<b>B.2.A.17) Costi GSA per differenziale saldo mobilità interregionale</b>	-
	<b>BA1560</b>	<b>B.2.B) Acquisti di servizi non sanitari</b>	<b>16.747.609,31</b>
	<b>BA1570</b>	<b>B.2.B.1) Servizi non sanitari</b>	<b>16.266.764,63</b>
	BA1580	B.2.B.1.1) Lavanderia	706.000,00
	BA1590	B.2.B.1.2) Pulizia	5.200.000,00
	BA1600	B.2.B.1.3) Mensa	1.250.000,00
	BA1601	B.2.B.1.3.A) Mensa dipendenti	250.000,00
	BA1602	B.2.B.1.3.B) Mensa degenti	1.000.000,00
	BA1610	B.2.B.1.4) Riscaldamento	820.000,00
	BA1620	B.2.B.1.5) Servizi di assistenza informatica	1.100.000,00
	BA1630	B.2.B.1.6) Servizi trasporti (non sanitari)	55.000,00
	BA1640	B.2.B.1.7) Smaltimento rifiuti	220.000,00
	BA1650	B.2.B.1.8) Utenze telefoniche	907.874,42
	BA1660	B.2.B.1.9) Utenze elettricità	1.342.000,00
	BA1670	B.2.B.1.10) Altre utenze	126.124,36
	BA1680	B.2.B.1.11) Premi di assicurazione	2.427.500,00
	BA1690	B.2.B.1.11.A) Premi di assicurazione - R.C. Professionale	2.227.500,00
	BA1700	B.2.B.1.11.B) Premi di assicurazione - Altri premi assicurativi	200.000,00
	BA1710	B.2.B.1.12) Altri servizi non sanitari	2.112.265,85
R	BA1720	B.2.B.1.12.A) Altri servizi non sanitari da pubblico (Aziende sanitarie pubbliche della Regione)	-
	BA1730	B.2.B.1.12.B) Altri servizi non sanitari da altri soggetti pubblici	12.265,85
	BA1740	B.2.B.1.12.C) Altri servizi non sanitari da privato	2.100.000,00
	<b>BA1750</b>	<b>B.2.B.2) Consulenze, Collaborazioni, Interinale e altre prestazioni di lavoro non sanitarie</b>	<b>158.374,08</b>
R	BA1760	B.2.B.2.1) Consulenze non sanitarie da Aziende sanitarie pubbliche della Regione	-
	BA1770	B.2.B.2.2) Consulenze non sanitarie da Terzi - Altri soggetti pubblici	-
	BA1780	B.2.B.2.3) Consulenze, Collaborazioni, Interinale e altre prestazioni di lavoro non sanitarie da privato	158.374,08
	BA1790	B.2.B.2.3.A) Consulenze non sanitarie da privato	-
	BA1800	B.2.B.2.3.B) Collaborazioni coordinate e continuative non sanitarie da privato	-

	BA1810	B.2.B.2.3.C) Indennità a personale universitario - area non sanitaria	
	BA1820	B.2.B.2.3.D) Lavoro interinale - area non sanitaria	150.000,00
	BA1830	B.2.B.2.3.E) Altre collaborazioni e prestazioni di lavoro - area non sanitaria	8.374,08
	BA1831	B.2.B.2.3.F) Altre Consulenze non sanitarie da privato - in attuazione dell'art.79, comma 1 sexies lettera c), del D.L. 112/2008, convertito con legge 133/2008 e della legge 23 dicembre 2009 n. 181	-
	BA1840	B.2.B.2.4) Rimborsamento oneri stipendiali del personale non sanitario in comando	-
R	BA1850	B.2.B.2.4.A) Rimborsamento oneri stipendiali personale non sanitario in comando da Aziende sanitarie pubbliche della Regione	
	BA1860	B.2.B.2.4.B) Rimborsamento oneri stipendiali personale non sanitario in comando da Regione, soggetti pubblici e da Università	
SS	BA1870	B.2.B.2.4.C) Rimborsamento oneri stipendiali personale non sanitario in comando da aziende di altre Regioni (Extraregione)	
	<b>BA1880</b>	<b>B.2.B.3) Formazione (esternalizzata e non)</b>	<b>322.470,60</b>
	BA1890	B.2.B.3.1) Formazione (esternalizzata e non) da pubblico	128.988,24
	BA1900	B.2.B.3.2) Formazione (esternalizzata e non) da privato	193.482,36
	<b>BA1910</b>	<b>B.3) Manutenzione e riparazione (ordinaria esternalizzata)</b>	<b>6.588.793,85</b>
	<b>BA1920</b>	<b>B.3.A) Manutenzione e riparazione ai fabbricati e loro pertinenze</b>	<b>1.600.000,00</b>
	<b>BA1930</b>	<b>B.3.B) Manutenzione e riparazione agli impianti e macchinari</b>	<b>2.972.406,01</b>
	<b>BA1940</b>	<b>B.3.C) Manutenzione e riparazione alle attrezzature sanitarie e scientifiche</b>	<b>1.324.387,84</b>
	<b>BA1950</b>	<b>B.3.D) Manutenzione e riparazione ai mobili e arredi</b>	<b>15.000,00</b>
	<b>BA1960</b>	<b>B.3.E) Manutenzione e riparazione agli automezzi</b>	<b>227.000,00</b>
	<b>BA1970</b>	<b>B.3.F) Altre manutenzioni e riparazioni</b>	<b>450.000,00</b>
R	<b>BA1980</b>	<b>B.3.G) Manutenzioni e riparazioni da Aziende sanitarie pubbliche della Regione</b>	
	<b>BA1990</b>	<b>B.4) Godimento di beni di terzi</b>	<b>2.703.096,52</b>
	<b>BA2000</b>	<b>B.4.A) Fitti passivi</b>	<b>203.096,52</b>
	<b>BA2010</b>	<b>B.4.B) Canoni di noleggio</b>	<b>2.500.000,00</b>
	BA2020	B.4.B.1) Canoni di noleggio - area sanitaria	2.000.000,00
	BA2030	B.4.B.2) Canoni di noleggio - area non sanitaria	500.000,00
	<b>BA2040</b>	<b>B.4.C) Canoni di leasing</b>	
	BA2050	B.4.C.1) Canoni di leasing - area sanitaria	
	BA2060	B.4.C.2) Canoni di leasing - area non sanitaria	
	<b>BA2061</b>	<b>B.4.D) Canoni di project financing</b>	
R	<b>BA2070</b>	<b>B.4.E) Locazioni e noleggi da Aziende sanitarie pubbliche della Regione</b>	
	<b>BA2080</b>	<b>Totale Costo del personale</b>	<b>77.400.955,84</b>
	<b>BA2090</b>	<b>B.5) Personale del ruolo sanitario</b>	<b>61.196.775,75</b>
	<b>BA2100</b>	<b>B.5.A) Costo del personale dirigente ruolo sanitario</b>	<b>32.846.168,83</b>
	BA2110	B.5.A.1) Costo del personale dirigente medico	30.509.937,70
	BA2120	B.5.A.1.1) Costo del personale dirigente medico - tempo indeterminato	29.533.554,70
	BA2130	B.5.A.1.2) Costo del personale dirigente medico - tempo determinato	976.383,00
	BA2140	B.5.A.1.3) Costo del personale dirigente medico - altro	
	BA2150	B.5.A.2) Costo del personale dirigente non medico	2.336.231,13
	BA2160	B.5.A.2.1) Costo del personale dirigente non medico - tempo indeterminato	2.336.231,13
	BA2170	B.5.A.2.2) Costo del personale dirigente non medico - tempo determinato	
	BA2180	B.5.A.2.3) Costo del personale dirigente non medico - altro	
	<b>BA2190</b>	<b>B.5.B) Costo del personale comparto ruolo sanitario</b>	<b>28.350.606,92</b>
	BA2200	B.5.B.1) Costo del personale comparto ruolo sanitario - tempo indeterminato	27.646.512,92
	BA2210	B.5.B.2) Costo del personale comparto ruolo sanitario - tempo determinato	704.094,00
	BA2220	B.5.B.3) Costo del personale comparto ruolo sanitario - altro	
	<b>BA2230</b>	<b>B.6) Personale del ruolo professionale</b>	<b>354.368,84</b>
	<b>BA2240</b>	<b>B.6.A) Costo del personale dirigente ruolo professionale</b>	<b>309.428,27</b>
	BA2250	B.6.A.1) Costo del personale dirigente ruolo professionale - tempo indeterminato	309.428,27
	BA2260	B.6.A.2) Costo del personale dirigente ruolo professionale - tempo determinato	
	BA2270	B.6.A.3) Costo del personale dirigente ruolo professionale - altro	

	<b>BA2280</b>	<b>B.6.B) Costo del personale comparto ruolo professionale</b>	44.940,57
	BA2290	B.6.B.1) Costo del personale comparto ruolo professionale - tempo indeterminato	44.940,57
	BA2300	B.6.B.2) Costo del personale comparto ruolo professionale - tempo determinato	
	BA2310	B.6.B.3) Costo del personale comparto ruolo professionale - altro	
	<b>BA2320</b>	<b>B.7) Personale del ruolo tecnico</b>	9.863.105,46
	<b>BA2330</b>	<b>B.7.A) Costo del personale dirigente ruolo tecnico</b>	134.397,84
	BA2340	B.7.A.1) Costo del personale dirigente ruolo tecnico - tempo indeterminato	134.397,84
	BA2350	B.7.A.2) Costo del personale dirigente ruolo tecnico - tempo determinato	
	BA2360	B.7.A.3) Costo del personale dirigente ruolo tecnico - altro	
	<b>BA2370</b>	<b>B.7.B) Costo del personale comparto ruolo tecnico</b>	9.728.707,62
	BA2380	B.7.B.1) Costo del personale comparto ruolo tecnico - tempo indeterminato	9.424.482,62
	BA2390	B.7.B.2) Costo del personale comparto ruolo tecnico - tempo determinato	304.225,00
	BA2400	B.7.B.3) Costo del personale comparto ruolo tecnico - altro	
	<b>BA2410</b>	<b>B.8) Personale del ruolo amministrativo</b>	5.986.705,79
	<b>BA2420</b>	<b>B.8.A) Costo del personale dirigente ruolo amministrativo</b>	327.913,84
	BA2430	B.8.A.1) Costo del personale dirigente ruolo amministrativo - tempo indeterminato	327.913,84
	BA2440	B.8.A.2) Costo del personale dirigente ruolo amministrativo - tempo determinato	
	BA2450	B.8.A.3) Costo del personale dirigente ruolo amministrativo - altro	
	<b>BA2460</b>	<b>B.8.B) Costo del personale comparto ruolo amministrativo</b>	5.658.791,95
	BA2470	B.8.B.1) Costo del personale comparto ruolo amministrativo - tempo indeterminato	5.658.791,95
	BA2480	B.8.B.2) Costo del personale comparto ruolo amministrativo - tempo determinato	
	BA2490	B.8.B.3) Costo del personale comparto ruolo amministrativo - altro	
	<b>BA2500</b>	<b>B.9) Oneri diversi di gestione</b>	813.448,16
	<b>BA2510</b>	<b>B.9.A) Imposte e tasse (escluso IRAP e IRES)</b>	283.073,00
	<b>BA2520</b>	<b>B.9.B) Perdite su crediti</b>	
	<b>BA2530</b>	<b>B.9.C) Altri oneri diversi di gestione</b>	530.375,16
	BA2540	B.9.C.1) Indennità, rimborso spese e oneri sociali per gli Organi Direttivi e Collegio Sindacale	407.870,40
	BA2550	B.9.C.2) Altri oneri diversi di gestione	122.504,76
R	BA2551	B.9.C.3) Altri oneri diversi di gestione da Aziende sanitarie pubbliche della Regione	-
	BA2552	B.9.C.4) Altri oneri diversi di gestione - per Autoassicurazione	-
	<b>BA2560</b>	<b>Totale Ammortamenti</b>	2.831.270,77
	<b>BA2570</b>	<b>B.10) Ammortamenti delle immobilizzazioni immateriali</b>	7.704,16
	<b>BA2580</b>	<b>B.11) Ammortamenti delle immobilizzazioni materiali</b>	2.823.566,61
	<b>BA2590</b>	<b>B.11.A) Ammortamento dei fabbricati</b>	1.865.553,00
	BA2600	B.11.A.1) Ammortamenti fabbricati non strumentali (disponibili)	10.560,29
	BA2610	B.11.A.2) Ammortamenti fabbricati strumentali (indisponibili)	1.854.992,71
	<b>BA2620</b>	<b>B.11.B) Ammortamenti delle altre immobilizzazioni materiali</b>	958.013,61
	<b>BA2630</b>	<b>B.12) Svalutazione delle immobilizzazioni e dei crediti</b>	-
	<b>BA2640</b>	<b>B.12.A) Svalutazione delle immobilizzazioni immateriali e materiali</b>	
	<b>BA2650</b>	<b>B.12.B) Svalutazione dei crediti</b>	
	<b>BA2660</b>	<b>B.13) Variazione delle rimanenze</b>	-
	<b>BA2670</b>	<b>B.13.A) Variazione rimanenze sanitarie</b>	-
	BA2671	B.13.A.1) Prodotti farmaceutici ed emoderivati	
	BA2672	B.13.A.2) Sangue ed emocomponenti	
	BA2673	B.13.A.3) Dispositivi medici	
	BA2674	B.13.A.4) Prodotti dietetici	
	BA2675	B.13.A.5) Materiali per le profilassi (vaccini)	
	BA2676	B.13.A.6) Prodotti chimici	
	BA2677	B.13.A.7) Materiali e prodotti per uso veterinario	
	BA2678	B.13.A.8) Altri beni e prodotti sanitari	
	<b>BA2680</b>	<b>B.13.B) Variazione rimanenze non sanitarie</b>	-
	BA2681	B.13.B.1) Prodotti alimentari	

BA2682	B.13.B.2) Materiali di guardaroba, di pulizia, e di convivenza in genere	
BA2683	B.13.B.3) Combustibili, carburanti e lubrificanti	
BA2684	B.13.B.4) Supporti informatici e cancelleria	
BA2685	B.13.B.5) Materiale per la manutenzione	
BA2686	B.13.B.6) Altri beni e prodotti non sanitari	
<b>BA2690</b>	<b>B.14) Accantonamenti dell'esercizio</b>	2.317.269,17
<b>BA2700</b>	<b>B.14.A) Accantonamenti per rischi</b>	500.000,00
BA2710	B.14.A.1) Accantonamenti per cause civili ed oneri processuali	-
BA2720	B.14.A.2) Accantonamenti per contenzioso personale dipendente	-
BA2730	B.14.A.3) Accantonamenti per rischi connessi all'acquisto di prestazioni sanitarie da privato	-
BA2740	B.14.A.4) Accantonamenti per copertura diretta dei rischi (autoassicurazione)	500.000,00
BA2741	B.14.A.5) Accantonamenti per franchigia assicurativa	-
BA2750	B.14.A.6) Altri accantonamenti per rischi	-
BA2751	B.14.A.7) Altri accantonamenti per interessi di mora	-
<b>BA2760</b>	<b>B.14.B) Accantonamenti per premio di operosità (SUMAI)</b>	270.832,21
<b>BA2770</b>	<b>B.14.C) Accantonamenti per quote inutilizzate di contributi finalizzati e vincolati</b>	-
BA2771	B.14.C.1) Accantonamenti per quote inutilizzate contributi da Regione e Prov. Aut. per quota F.S. indistinto finalizzato	-
BA2780	B.14.C.2) Accantonamenti per quote inutilizzate contributi da Regione e Prov. Aut. per quota F.S. vincolato	-
BA2790	B.14.C.3) Accantonamenti per quote inutilizzate contributi da soggetti pubblici (extra fondo) vincolati	-
BA2800	B.14.C.4) Accantonamenti per quote inutilizzate contributi da soggetti pubblici per ricerca	-
BA2810	B.14.C.5) Accantonamenti per quote inutilizzate contributi vincolati da privati	-
BA2811	B.14.C.6) Accantonamenti per quote inutilizzate contributi da soggetti privati per ricerca	-
<b>BA2820</b>	<b>B.14.D) Altri accantonamenti</b>	1.546.436,96
BA2840	B.14.D.1) Acc. Rinnovi convenzioni MMG/PLS/MCA	453.700,91
BA2850	B.14.D.2) Acc. Rinnovi convenzioni Medici Sumai	87.666,67
BA2860	B.14.D.3) Acc. Rinnovi contratt.: dirigenza medica	414.065,89
BA2870	B.14.D.4) Acc. Rinnovi contratt.: dirigenza non medica	449.201,00
BA2880	B.14.D.5) Acc. Rinnovi contratt.: comparto	247.711,51
BA2881	B.14.D.6) Acc. per Trattamento di fine rapporto dipendenti	-
BA2882	B.14.D.7) Acc. per Trattamenti di quiescenza e simili	-
BA2883	B.14.D.8) Acc. per Fondi integrativi pensione	-
BA2884	B.14.D.9) Acc. Incentivi funzioni tecniche art. 113 D.lgs 50/2016	-
BA2890	B.14.D.10) Altri accantonamenti	297.000,00
<b>BZ9999</b>	<b>Totale costi della produzione (B)</b>	<b>276.656.106,19</b>
	<b>C) Proventi e oneri finanziari</b>	
<b>CA0010</b>	<b>C.1) Interessi attivi</b>	-
<b>CA0020</b>	<b>C.1.A) Interessi attivi su c/tesoreria unica</b>	-
<b>CA0030</b>	<b>C.1.B) Interessi attivi su c/c postali e bancari</b>	-
<b>CA0040</b>	<b>C.1.C) Altri interessi attivi</b>	-
<b>CA0050</b>	<b>C.2) Altri proventi</b>	-
<b>CA0060</b>	<b>C.2.A) Proventi da partecipazioni</b>	-
<b>CA0070</b>	<b>C.2.B) Proventi finanziari da crediti iscritti nelle immobilizzazioni</b>	-
<b>CA0080</b>	<b>C.2.C) Proventi finanziari da titoli iscritti nelle immobilizzazioni</b>	-
<b>CA0090</b>	<b>C.2.D) Altri proventi finanziari diversi dai precedenti</b>	-
<b>CA0100</b>	<b>C.2.E) Utili su cambi</b>	-
<b>CA0110</b>	<b>C.3) Interessi passivi</b>	-
<b>CA0120</b>	<b>C.3.A) Interessi passivi su anticipazioni di cassa</b>	-
<b>CA0130</b>	<b>C.3.B) Interessi passivi su mutui</b>	-
<b>CA0140</b>	<b>C.3.C) Altri interessi passivi</b>	-
<b>CA0150</b>	<b>C.4) Altri oneri</b>	-
<b>CA0160</b>	<b>C.4.A) Altri oneri finanziari</b>	-
<b>CA0170</b>	<b>C.4.B) Perdite su cambi</b>	-
<b>CZ9999</b>	<b>Totale proventi e oneri finanziari (C)</b>	-
	<b>D) Rettifiche di valore di attività finanziarie</b>	
<b>DA0010</b>	<b>D.1) Rivalutazioni</b>	-
<b>DA0020</b>	<b>D.2) Svalutazioni</b>	-
<b>DZ9999</b>	<b>Totale rettifiche di valore di attività finanziarie (D)</b>	-
	<b>E) Proventi e oneri straordinari</b>	
<b>EA0010</b>	<b>E.1) Proventi straordinari</b>	-



	<b>EA0020</b>	<b>E.1.A) Plusvalenze</b>	
	<b>EA0030</b>	<b>E.1.B) Altri proventi straordinari</b>	-
	EA0040	E.1.B.1) Proventi da donazioni e liberalità diverse	
	EA0050	E.1.B.2) Sopravvenienze attive	-
	EA0051	E.1.B.2.1) Sopravvenienze attive per quote F.S. vincolato	-
R	EA0060	E.1.B.2.2) Sopravvenienze attive v/Aziende sanitarie pubbliche della Regione	
	EA0070	E.1.B.2.3) Sopravvenienze attive v/terzi	-
S	EA0080	E.1.B.2.3.A) Sopravvenienze attive v/terzi relative alla mobilità extraregionale	
	EA0090	E.1.B.2.3.B) Sopravvenienze attive v/terzi relative al personale	
	EA0100	E.1.B.2.3.C) Sopravvenienze attive v/terzi relative alle convenzioni con medici di base	
	EA0110	E.1.B.2.3.D) Sopravvenienze attive v/terzi relative alle convenzioni per la specialistica	
	EA0120	E.1.B.2.3.E) Sopravvenienze attive v/terzi relative all'acquisto prestaz. sanitarie da operatori accreditati	
	EA0130	E.1.B.2.3.F) Sopravvenienze attive v/terzi relative all'acquisto di beni e servizi	
	EA0140	E.1.B.2.3.G) Altre sopravvenienze attive v/terzi	
	EA0150	E.1.B.3) Insussistenze attive	-
R	EA0160	E.1.B.3.1) Insussistenze attive v/Aziende sanitarie pubbliche della Regione	
	EA0170	E.1.B.3.2) Insussistenze attive v/terzi	-
S	EA0180	E.1.B.3.2.A) Insussistenze attive v/terzi relative alla mobilità extraregionale	
	EA0190	E.1.B.3.2.B) Insussistenze attive v/terzi relative al personale	
	EA0200	E.1.B.3.2.C) Insussistenze attive v/terzi relative alle convenzioni con medici di base	
	EA0210	E.1.B.3.2.D) Insussistenze attive v/terzi relative alle convenzioni per la specialistica	
	EA0220	E.1.B.3.2.E) Insussistenze attive v/terzi relative all'acquisto prestaz. sanitarie da operatori accreditati	
	EA0230	E.1.B.3.2.F) Insussistenze attive v/terzi relative all'acquisto di beni e servizi	
	EA0240	E.1.B.3.2.G) Altre insussistenze attive v/terzi	-
	EA0250	E.1.B.4) Altri proventi straordinari	
	<b>EA0260</b>	<b>E.2) Oneri straordinari</b>	-
	<b>EA0270</b>	<b>E.2.A) Minusvalenze</b>	
	<b>EA0280</b>	<b>E.2.B) Altri oneri straordinari</b>	-
	EA0290	E.2.B.1) Oneri tributari da esercizi precedenti	
	EA0300	E.2.B.2) Oneri da cause civili ed oneri processuali	
	EA0310	E.2.B.3) Sopravvenienze passive	-
R	EA0320	E.2.B.3.1) Sopravvenienze passive v/Aziende sanitarie pubbliche della Regione	-
R	EA0330	E.2.B.3.1.A) Sopravvenienze passive v/Aziende sanitarie pubbliche relative alla mobilità intraregionale	
R	EA0340	E.2.B.3.1.B) Altre sopravvenienze passive v/Aziende sanitarie pubbliche della Regione	
	EA0350	E.2.B.3.2) Sopravvenienze passive v/terzi	-
S	EA0360	E.2.B.3.2.A) Sopravvenienze passive v/terzi relative alla mobilità extraregionale	
	EA0370	E.2.B.3.2.B) Sopravvenienze passive v/terzi relative al personale	-
	EA0380	E.2.B.3.2.B.1) Soprav. passive v/terzi relative al personale - dirigenza medica	
	EA0390	E.2.B.3.2.B.2) Soprav. passive v/terzi relative al personale - dirigenza non medica	
	EA0400	E.2.B.3.2.B.3) Soprav. passive v/terzi relative al personale - comparto	
	EA0410	E.2.B.3.2.C) Sopravvenienze passive v/terzi relative alle convenzioni con medici di base	
	EA0420	E.2.B.3.2.D) Sopravvenienze passive v/terzi relative alle convenzioni per la specialistica	
	EA0430	E.2.B.3.2.E) Sopravvenienze passive v/terzi relative all'acquisto prestaz. sanitarie da operatori accreditati	
	EA0440	E.2.B.3.2.F) Sopravvenienze passive v/terzi relative all'acquisto di beni e servizi	
	EA0450	E.2.B.3.2.G) Altre sopravvenienze passive v/terzi	
	EA0460	E.2.B.4) Insussistenze passive	-
	EA0461	E.2.B.4.1) Insussistenze passive per quote F.S. vincolato	-
R	EA0470	E.2.B.4.2) Insussistenze passive v/Aziende sanitarie pubbliche della Regione	
	EA0480	E.2.B.4.3) Insussistenze passive v/terzi	-
S	EA0490	E.2.B.4.3.A) Insussistenze passive v/terzi relative alla mobilità extraregionale	
	EA0500	E.2.B.4.3.B) Insussistenze passive v/terzi relative al personale	

EA0510	E.2.B.4.3.C) Insussistenze passive v/terzi relative alle convenzioni con medici di base	
EA0520	E.2.B.4.3.D) Insussistenze passive v/terzi relative alle convenzioni per la specialistica	
EA0530	E.2.B.4.3.E) Insussistenze passive v/terzi relative all'acquisto prestaz. sanitarie da operatori accreditati	
EA0540	E.2.B.4.3.F) Insussistenze passive v/terzi relative all'acquisto di beni e servizi	
EA0550	E.2.B.4.3.G) Altre insussistenze passive v/terzi	
EA0560	E.2.B.5) Altri oneri straordinari	
EZ9999	<b>Totale proventi e oneri straordinari (E)</b>	-
XA0000	<b>Risultato prima delle imposte (A - B +/- C +/- D +/- E)</b>	- 7.776.808,87
	<b>Y) Imposte e tasse</b>	
YA0010	<b>Y.1) IRAP</b>	5.825.838,55
YA0020	<i>Y.1.A) IRAP relativa a personale dipendente</i>	5.100.986,41
YA0030	<i>Y.1.B) IRAP relativa a collaboratori e personale assimilato a lavoro dipendente</i>	714.440,96
YA0040	<i>Y.1.C) IRAP relativa ad attività di libera professione (intramoenia)</i>	10.411,18
YA0050	<i>Y.1.D) IRAP relativa ad attività commerciale</i>	
YA0060	<b>Y.2) IRES</b>	-
YA0070	<i>Y.2.A) IRES su attività istituzionale</i>	
YA0080	<i>Y.2.B) IRES su attività commerciale</i>	
YA0090	<b>Y.3) Accantonamento a F.do Imposte (Accertamenti, condoni, ecc.)</b>	
YZ9999	<b>Totale imposte e tasse (Y)</b>	5.825.838,55
ZZ9999	<b>RISULTATO DI ESERCIZIO</b>	- 13.602.647,42

Il Direttore Amministrativo



Il Commissario Straordinario

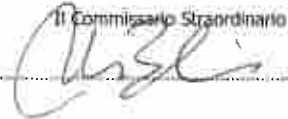

 <b>AZIENDA 204 -ASP Vibo Valentia</b>		<b>CONTO ECONOMICO</b>		<i>Importi: Euro</i>	
<b>SCHEMA DI BILANCIO</b> <i>Decreto Interministeriale 118/2011</i>		Preventivo 2022	Preventivo 2021	VARIAZIONE PREV. 2022 - 2021	
				Importo	%
<b>A) VALORE DELLA PRODUZIONE</b>					
1) Contributi in c/esercizio	261.733.622,09	257.351.231	4.382.391,27	1,7%	
a) Contributi in c/esercizio - da Regione o Provincia Autonoma per quota F.S. regionale	259.940.446,51	256.948.812	2.991.634,65	1,2%	
b) Contributi in c/esercizio - extra fondo	1.793.175,58	402.419	1.390.756,62	34,6%	
1) Contributi da Regione o Prov. Aut. (extra fondo) - vincolati	99.760,00	49.533	50.426,67	102,2%	
2) Contributi da Regione o Prov. Aut. (extra fondo) - Risorse aggiuntive da bilancio a titolo di copertura L.E.A	-	-	-	-	
3) Contributi da Regione o Prov. Aut. (extra fondo) - Risorse aggiuntive da bilancio a titolo di copertura extra L.E.A	-	-	-	-	
4) Contributi da Regione o Prov. Aut. (extra fondo) - altro	1.693.415,58	353.086	1.340.329,95	379,6%	
5) Contributi da aziende sanitarie pubbliche (extra fondo)	-	-	-	-	
6) Contributi da altri soggetti pubblica	-	-	-	-	
c) Contributi in c/esercizio - per ricerca	-	-	-	-	
1) da Ministero della Salute per ricerca corrente	-	-	-	-	
2) da Ministero della Salute per ricerca finalizzata	-	-	-	-	
3) da Regione e altri soggetti pubblica	-	-	-	-	
4) da privati	-	-	-	-	
d) Contributi in c/esercizio - da privati	-	-	-	-	
2) Rettifica contributi c/esercizio per destinazione ad investimenti	-	-	-	-	
3) Utilizzo fondi per quote inutilizzate contributi vincolati di esercizi precedenti	-	-	-	-	
4) Ricavi per prestazioni sanitarie e sociosanitarie a rilevanza sanitaria	3.423.562,62	4.752.370	-1.328.807,60	-28,0%	
a) Ricavi per prestazioni sanitarie e sociosanitarie - ad aziende sanitarie pubbliche	2.687.801,57	3.945.695	-1.257.893,57	-31,9%	
b) Ricavi per prestazioni sanitarie e sociosanitarie - intramoenia	409.000,00	409.000	-	0,0%	
c) Ricavi per prestazioni sanitarie e sociosanitarie - altro	326.761,05	397.675	-70.914,03	-17,8%	
5) Concorsi, recuperi e rimborsi	235.606,75	515.147	-279.540,31	-54,3%	
6) Compartecipazione alla spesa per prestazioni sanitarie (Ticket)	1.583.000,00	1.551.176	31.823,87	2,1%	
7) Quota contributi in c/capitale imputata nell'esercizio	1.865.553,00	2.722.257	-856.703,92	-31,5%	
8) Incrementi delle immobilizzazioni per lavori interni	-	-	-	-	
9) Altri ricavi e proventi	37.952,86	17.953	20.000,00	111,4%	
<b>Totale A)</b>	<b>268.879.297,32</b>	<b>266.910.134</b>	<b>1.969.163,31</b>	<b>0,7%</b>	
<b>B) COSTI DELLA PRODUZIONE</b>					
1) Acquisti di beni	45.905.436,97	43.986.436	1.919.000,90	4,4%	
a) Acquisti di beni sanitari	45.273.436,97	43.565.818	1.707.619,27	3,9%	
b) Acquisti di beni non sanitari	632.000,00	420.618	211.381,63	50,3%	
2) Acquisti di servizi sanitari	121.551.936,63	129.770.255	-8.218.317,98	-6,3%	
a) Acquisti di servizi sanitari - Medicina di base	20.967.581,06	22.182.512	-1.214.930,77	-5,5%	
b) Acquisti di servizi sanitari - Farmaceutica	23.612.887,33	24.496.758	-883.870,51	-3,6%	
c) Acquisti di servizi sanitari per assistenza specialistica ambulatoriale	15.346.507,28	16.633.386	-1.286.879,20	-7,7%	
d) Acquisti di servizi sanitari per assistenza riabilitativa	1.092.233,27	1.364.080	-271.846,43	-19,9%	
e) Acquisti di servizi sanitari per assistenza integrativa	2.800.000,00	2.441.827	358.173,13	14,7%	
f) Acquisti di servizi sanitari per assistenza protesica	4.178.145,29	4.178.145	-	0,0%	
g) Acquisti di servizi sanitari per assistenza ospedaliera	43.963.043,00	47.189.049	-3.226.005,70	-6,8%	
h) Acquisti prestazioni di psichiatria residenziale e semiresidenziale	634.908,39	421.069	233.839,74	55,5%	
i) Acquisti prestazioni di distribuzione farmaci (file F)	5.534.713,86	6.288.884	-754.169,85	-12,0%	
j) Acquisti prestazioni termali in convenzione	27.410,09	39.604	-12.194,40	-30,8%	
k) Acquisti prestazioni di trasporto sanitario	151.448,83	180.622	-29.173,63	-16,2%	
l) Acquisti prestazioni socio-sanitarie a rilevanza sanitaria	1.897.130,65	1.897.131	-	0,0%	
m) Compartecipazione al personale per att. Libero-prof. (intramoenia)	63.104,58	316.560	-253.455,19	-80,1%	
n) Rimborsi Assegni e contributi sanitari	6.227,50	6.228	-	0,0%	
o) Consulenze, collaborazioni, interinale, altre prestazioni di lavoro sanitarie e sociosanitarie	327.042,55	127.297	199.745,63	156,9%	
p) Altri servizi sanitari e sociosanitari a rilevanza sanitaria	929.552,95	2.007.104	-1.077.550,80	-53,7%	
q) Costi per differenziale Tariffe TUC	-	-	-	-	

AZIENDA 204 -ASP Vibo Valentia		CONTO ECONOMICO		Importi: Euro	
SCHEMA DI BILANCIO Decreto Interministeriale 11/2011		Preventivo 2022	Preventivo 2021	VARIAZIONE PREV. 2022 - 2021	
				Importo	%
3) Acquisiti di servizi non sanitari		16.747.609,31	13.511.593	3.236.016,62	23,9%
a) Servizi non sanitari		16.266.764,63	13.325.219	2.941.546,02	22,1%
b) Consulenze, collaborazioni, interinale, altre prestazioni di lavoro non sanitarie		158.374,08	158.374	-	0,0%
c) Formazione		322.470,60	28.000	294.470,60	1051,7%
4) Manutenzione e riparazione		6.588.793,85	6.034.481	554.313,04	9,2%
5) Godimento di beni di terzi		2.703.096,52	2.973.097	-270.000,00	-9,1%
6) Costi del personale		77.400.955,84	76.028.054	1.372.902,00	1,8%
a) Personale dirigente medico		30.509.937,70	30.509.938	-	0,0%
b) Personale dirigente ruolo sanitario non medico		2.336.231,13	2.336.231	-	0,0%
c) Personale comparto ruolo sanitario		28.350.606,92	26.977.705	1.372.902,00	5,1%
d) Personale dirigente altri ruoli		771.739,95	771.740	-	0,0%
e) Personale comparto altri ruoli		15.432.440,14	15.432.440	-	0,0%
7) Oneri diversi di gestione		813.448,16	869.126	-55.678,00	-6,4%
8) Ammortamenti		2.831.270,77	2.918.837	-87.566,34	-3,0%
a) Ammortamenti immobilizzazioni immateriali		7.704,16	7.704	-	0,0%
b) Ammortamenti dei Fabbricati		1.865.553,00	1.865.553	-	0,0%
c) Ammortamenti delle altre immobilizzazioni materiali		958.013,61	1.045.580	-87.566,34	-8,4%
9) Svalutazione delle immobilizzazioni e dei crediti		-	-	-	-
10) Variazione delle rimanenze		-	-	-	-
a) Variazione delle rimanenze sanitarie		-	-	-	-
b) Variazione delle rimanenze non sanitarie		-	-	-	-
11) Accantonamenti		2.317.269,17	4.207.828	-1.890.558,40	-44,9%
a) Accantonamenti per rischi		500.000,00	500.000	-	0,0%
b) Accantonamenti per premio operosità		270.832,21	270.832	0,21	0,0%
c) Accantonamenti per quote inutilizzate di contributi vincolati		-	-	-	-
d) Altri accantonamenti		1.546.436,96	3.436.996	-1.890.558,61	-55,0%
<b>Totale B)</b>		<b>276.859.817,22</b>	<b>280.299.705</b>	<b>-3.439.888,16</b>	<b>-1,2%</b>
<b>DIFF. TRA VALORE E COSTI DELLA PRODUZIONE (A-B)</b>		<b>-7.980.519,90</b>	<b>-13.389.571</b>	<b>5.409.051,47</b>	<b>-40,4%</b>
<b>C) PROVENTI E ONERI FINANZIARI</b>		-	-	-	-
1) Interessi attivi ed altri proventi finanziari		-	-	-	-
2) Interessi passivi ed altri oneri finanziari		-	-	-	-
<b>Totale C)</b>		-	-	-	-
<b>D) RETTIFICHE DI VALORE DI ATTIVITA' FINANZIARIE</b>		-	-	-	-
1) Rivalutazioni		-	-	-	-
2) Svalutazioni		-	-	-	-
<b>Totale D)</b>		-	-	-	-
<b>E) PROVENTI E ONERI STRAORDINARI</b>		-	-	-	-
1) Proventi straordinari		-	-	-	-
a) Plusvalenze		-	-	-	-
b) Altri proventi straordinari		-	-	-	-
2) Oneri straordinari		-	-	-	-
a) Minusvalenze		-	-	-	-
b) Altri oneri straordinari		-	-	-	-
<b>Totale E)</b>		-	-	-	-
<b>RESULTATO PRIMA DELLE IMPOSTE (A-B+C+D+E)</b>		<b>-7.980.519,90</b>	<b>-13.389.571</b>	<b>5.409.051,47</b>	<b>-40,4%</b>
<b>Y) IMPOSTE SUL REDDITO DELL'ESERCIZIO</b>		-	5.606.060	-	-
1) IRAP		5.825.838,55	5.606.060	219.779,00	3,9%
a) IRAP relativa a personale dipendente		5.100.986,41	4.881.207	219.779,00	4,5%
b) IRAP relativa a collaboratori e personale assimilato a lavoro dipendente		714.440,96	714.441	-	0,0%

 <b>AZIENDA 204 -ASP Vibo Valentia</b>		<b>CONTO ECONOMICO</b>		<i>Importi: Euro</i>	
<b>SCHEMA DI BILANCIO</b> <i>Decreto Interministeriale 118/2011</i>		Preventivo 2022	Preventivo 2021	VARIAZIONE PREV. 2022 - 2021	
				<i>Importo</i>	%
c) IRAP relativa ad attività di libera professione (intramoenia)		10.411,18	10.411	-	0,0%
d) IRAP relativa ad attività commerciali		-	-	-	-
<b>2) IRES</b>		-	-	-	-
3) Accantonamento a fondo imposte (accertamenti, condoni, ecc.)		-	-	-	-
<b>Totale Y)</b>		5.825.838,55	5.606.060	219.779,00	3,9%
<b>UTILE (PERDITA) DELL'ESERCIZIO</b>		- 13.806.358,45	-18.995.631	5.189.272,47	-27,3%

Il Direttore Amministrativo

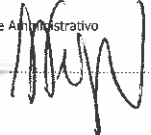

Il Commissario Straordinario



ANF. 000	DEF. 2020 E PLURIENNALE 2020 - 2024	CONTO ECONOMICO	PREVENTIVO 2022 tabella m del 2020	PREVENTIVO 2023	PREVENTIVO 2024
A.1	AA0010	<b>VALORE DELLA PROMOZIONE</b>	261.733.622,09	266.968.294,00	272.307.661,00
A.1.A	AA0020	<b>CONTRIBUTI DA REGIONE E PROV. AUT. PER QUOTA F.S. REGIONALE</b>	259.940.446,51	265.139.255,00	270.442.041,00
A.1.A.1	AA0030	da Regione e Prov. Aut. per quota F.S. regionale indistinto	257.473.256,16	262.622.721,00	267.875.176,00
A.1.A.2	AA0040	da Regione e Prov. Aut. per quota F.S. regionale indistinto	246.147.995,31	251.070.955,00	256.092.374,00
A.1.A.2	AA0040	Quota per rinnovo convenzioni L.133/08	2.467.190,35	2.516.534,00	2.566.565,00
A.1.A.2	AA0040	Quota per emersione extracomunitari L.102/09	-	-	-
A.1.A.2	AA0040	Quota per medicina Penitenziaria Dlvo 230/99	-	-	-
A.1.A.2	AA0040	Quota per hanseatici L.31/86	-	-	-
A.1.A.2	AA0040	Quota per fibrosi Cistica L.362/98	-	-	-
A.1.A.2	AA0040	Quota per extracomunitari irregolari L.40/98	-	-	-
A.1.A.2	AA0040	Quota per fondo esclusività L.488/99	-	-	-
A.1.A.2	AA0040	Quota per borse studio MG L.109/88	-	-	-
A.1.A.2	AA0040	Quota per veterinaria L.218/88	-	-	-
A.1.A.2	AA0040	Quota per Aids L.135/90	-	-	-
A.1.A.2	AA0040	Quota per progetti di PSN L.662/96	2.467.190,35	2.516.534,00	2.566.865,00
A.1.A.2	AA0040	Quota per mutui pre-riforma	-	-	-
A.1.A.2	AA0040	Quota per borse studio specializzandi	-	-	-
A.1.A.2	AA0040	Quota per FSR vincolato - altro	-	-	-
A.1.B	AA0050	<b>CONTRIBUTI C/ESERCIZIO (EXTRA FONDO)</b>	1.793.175,58	1.829.039,00	1.865.620,00
A.1.B.1	AA0060	da Regione o Prov. Aut. (extra fondo)	1.793.175,58	1.829.039,00	1.865.620,00
A.1.B.1	AA0070	Contributi da Regione o Prov. Aut. (extra fondo) vincolati	99.700,00	101.755,00	103.790,00
A.1.B.2	AA0080	Contributi da Regione o Prov. Aut. (extra fondo) - Risorse aggiuntive da bilancio regionale a titolo di copertura <i>LEA</i>	-	-	-
A.1.B.3	AA0090	Contributi da Regione o Prov. Aut. ( <i>extra</i> fondo) - Risorse aggiuntive da bilancio regionale a titolo di copertura <i>extra LEA</i>	-	-	-
A.1.B.4	AA0100	Contributi da Regione o Prov. Aut. (extra fondo) - Altro	1.693.415,58	1.727.284,00	1.761.830,00
A.1.B.2	AA0110	<b>Contributi da Aziende sanitarie pubbliche della Regione o Prov. Aut. (extra fondo)</b>	-	-	-
A.1.B.2.1	AA0200	Contributi da Asp/Asl-AO, IRCCS, AOU (extra fondo) vincolati	-	-	-
A.1.B.2.2	AA0210	Contributi da Asp/Asp-AO, IRCCS, AOU (extra fondo) - Altro	-	-	-
A.1.B.3	AA0140	<b>Contributi da altri soggetti pubblici (extra fondo)</b>	-	-	-
A.1.B.3.1	AA0150	Contributi da altri soggetti pubblici (extra fondo) vincolati	-	-	-
A.1.B.3.2	AA0160	Contributi da altri soggetti pubblici (extra fondo) L. 210/92	-	-	-
A.1.B.3.3	AA0170	Contributi da altri soggetti pubblici (extra fondo) - Altro	-	-	-
A.1.C	AA0180	<b>CONTRIBUTI C/ESERCIZIO PER RICERCA</b>	-	-	-
A.1.C	AA0180	Contributo <i>c/esercizio</i> per ricerca	-	-	-
A.1.C.1	AA0190	Contributi in conto esercizio da Ministero della Salute per ricerca corrente	-	-	-
A.1.C.2	AA0200	Contributi in conto esercizio da Ministero della Salute per ricerca finalizzata	-	-	-
A.1.C.3	AA0210	Contributi in conto esercizio da Regione ed altri soggetti pubblici per ricerca	-	-	-
A.1.C.4	AA0220	Contributi da privati per ricerca	-	-	-
A.1.D	AA0230	<b>CONTRIBUTI C/ESERCIZIO DA PRIVATI</b>	-	-	-
A.1.D	AA0230	Altri contributi da privati	-	-	-
A.1.D	AA0230	Altri contributi da privati	-	-	-
A.2	AA0240	<b>RETTIFICA CONTRIBUTI C/ESERCIZIO PER DESTINAZIONE AD INVESTIMENTI</b>	-	-	-
A.2	AA0240	<b>RETTIFICA CONTRIBUTI C/ESERCIZIO PER DESTINAZIONE AD INVESTIMENTI</b>	-	-	-



CONTO ECONOMICO		PREVENTIVO 2022 tabella m del 2020	PREVENTIVO 2023	PREVENTIVO 2024
A.3.D	AA0310	Utilizzo fondi per quote inutilizzate contributi vincolati di esercizi precedenti da privati	-	-
A.4	AA0320	<b>RICAVI PER PRESTAZIONI SANITARIE E SOCIOSANITARIE A RILEVANZA SANITARIA</b>	3.492.034,00	3.561.877,00
A.4	AA0320	<b>RICAVI PER PRESTAZIONI SANITARIE E SOCIOSANITARIE A RILEVANZA SANITARIA</b>	3.492.034,00	3.561.877,00
A.4.A.1	AA0340	Ricavi per prestazioni sanitarie e sociosanitarie erogate a Asp, AO, IRCCS e AOU della Regione	1.529.128,00	1.559.711,00
A.4.A.1.1	AA0350	Prestazioni di ricovero ad Assisti di Asp Regione	867.841,40	902.902,00
A.4.A.1.1	AA0350	Prestazioni di ricovero da privati accreditati ad Assisti di Asp Regione	-	-
A.4.A.1.2	AA0360	Prestazioni di specialistica ambulatoriale ad Assisti di Asp Regione	314.12,97	327.553,00
A.4.A.1.2	AA0360	Prestazioni di specialistica ambulatoriale da privati accreditati ad Assisti di Asp Regione	-	-
A.4.A.1.3	AA0370	Prestazioni di psichiatria residenziale e semiresidenziale - Regione	-	-
A.4.A.1.4	AA0380	Prestazioni di File F - Regione	68.239,40	70.996,00
A.4.A.1.5	AA0390	Prestazioni servizi MMG- PLS, Contin. Assistenziale - Regione	-	-
A.4.A.1.6	AA0400	Prestazioni servizi farmaceutica convenzionata - Regione	181.598,74	188.936,00
A.4.A.1.7	AA0410	Prestazioni termali - Regione	-	-
A.4.A.1.8	AA0420	Prestazioni trasporto ambulanze ed elisoccorso - Regione	-	-
A.4.A.1.9	AA0430	Cessione, Farmaci, enoderivati ed emocomponenti - Regione	-	-
A.4.A.1.9	AA0430	Altre prestazioni sanitarie e socio-sanitarie - Regione	-	-
A.4.A.2	AA0440	<b>Ricavi per prestaz. sanitarie e sociosanitarie erogate ad altri soggetti pubblici della Regione</b>	106,35	110,00
A.4.A.2	AA0440	Ricavi per prestaz. sanitarie e sociosanitarie erogate ad altri soggetti pubblici della Regione	106,35	110,00
A.4.A.3	AA0450	<b>Ricavi per prestaz. sanitarie e sociosanitarie erogate a soggetti pubblici extra Regione</b>	1.188.656,55	1.236.680,00
A.4.A.3.1	AA0460	Prestazioni di ricovero - Extraregione	653.761,56	680.174,00
A.4.A.3.2	AA0470	Prestazioni di specialistica ambulatoriale - Extraregione	148.882,06	154.897,00
A.4.A.3.3	AA0480	Prestazioni di psichiatria residenziale e semiresidenziale - Extraregione	-	-
A.4.A.3.4	AA0490	Prestazioni di File F - Extraregione	-	-
A.4.A.3.5	AA0500	Prestazioni servizi MMG, PLS, Contin. Assistenziale - Extraregione	85.956,05	87.348,00
A.4.A.3.6	AA0510	Prestazioni servizi farmaceutica convenzionata - Extraregione	182.184,41	189.545,00
A.4.A.3.7	AA0520	Prestazioni termali - Extraregione	57.300,50	59.512,00
A.4.A.3.8	AA0530	Prestazioni trasporto ambulanze ed elisoccorso - Extraregione	-	-
A.4.A.3.9	AA0540	Altre prestazioni sanitarie - Extraregione	-	-
A.4.A.3.10	AA0550	Ricavi per cessione di emocomponenti e cellule staminali Extraregione	-	-
A.4.A.3.11	AA0560	Ricavi per delta tariffe TUC	-	-
A.4.A.3.12.A	AA0580	Prestazioni di assistenza riabilitativa non soggette a compensazione Extraregione	-	-
A.4.A.3.12.B	AA0590	Altre prestazioni sanitarie e socio-sanitarie non soggette a compensazione Extraregione	-	-
A.4.A.3.13	AA0600	Altre prestazioni sanitarie - Mobilità attiva Internazionale	62.671,97	65.204,00
A.4.B	AA0610	<b>Ricavi per prestazioni sanitarie erogate da privati v/ residenti extraregione in compensazione (mobilità attiva)</b>	-	-
A.4.B.1	AA0620	Prestazioni di ricovero da priv. extraregione in compensazione (mobilità attiva)	-	-
A.4.B.2	AA0630	Prestazioni ambulatoriali da priv. extraregione in compensazione (mobilità attiva)	-	-



ASP - VV			CONTO ECONOMICO				PREVENTIVO 2022 tabella m del 2020	PREVENTIVO 2023	PREVENTIVO 2024			
SPESSE	PROVVEDIMENTI	RESIDUI	SPESSE	PROVVEDIMENTI	RESIDUI	SPESSE	PROVVEDIMENTI	RESIDUI				
S	G	M	C	S	C	S	C	S				
U	R	A	O	U	O	U	O	U				
P	T	S	N	T	T	T	T	T				
J	R	O	O	J	O	J	O	J				
A.4.B.3	AA0640	4	04	01	04	03						
Prestazioni di File F da priv. extraregione in compensazione (mobilità attiva)												
A.4.B.4	AA0650	4	04	01	04	04						
Altre prestazioni sanitarie erogate da privati v/residenti extraregione in compensazione (mobilità attiva)												
A.4.C	AA0660	4	04	01	05	00					333.188,00	339.852,00
Ricavi per prestazioni sanitarie erogate a privati												
A.4.C	AA0660	4	04	01	05	01					326.654,70	339.852,00
Proventi per rifascio certificazioni sanitarie												
A.4.C	AA0660	4	04	01	05	02					-	-
Proventi per cessione sangue ed emoderivati												
A.4.C	AA0660	4	04	01	05	03					-	-
Proventi per sperimentazioni cliniche e farmacologiche												
A.4.D	AA0670	4	04	01	06	00					409.000,00	425.524,00
Ricavi per prestazioni sanitarie erogate in regime di intramoenia												
A.4.D.1	AA0680	4	04	01	06	01					417.180,00	-
Ricavi per prestazioni sanitarie in regime di ricovero in intramoenia - (ALPI)												
A.4.D.2	AA0690	4	04	01	06	02					400.000,00	416.160,00
Ricavi per prestazioni sanitarie specialistiche ambulatoriali in intramoenia - (ALPI) - presso spazi interni all'Azienda												
A.4.D.2	AA0690	4	04	01	06	03					-	-
Ricavi per prestazioni sanitarie specialistiche ambulatoriali in intramoenia - presso spazi esterni all'Azienda (ALPI allargata)												
A.4.D.3	AA0700	4	04	01	06	04					-	-
Ricavi per prestazioni sanitarie di sanità pubblica in intramoenia - (ALPI)												
A.4.D.4	AA0710	4	04	01	06	05					9.000,00	9.364,00
Ricavi per prestazioni sanitarie intramoenia - Consulenze (ex art. 55 c.1 lett. c), d) ed ex Art. 57-58)												
A.4.D.5	AA0720	4	04	01	06	06					-	-
Ricavi per prestazioni sanitarie intramoenia - Consulenze (ex art. 55 c.1 lett. c), d) ed ex Art. 57-58) Asp-AO, IRCCS, AOII della Regione)												
A.4.D.6	AA0730	4	04	01	06	07					-	-
Ricavi per prestazioni sanitarie intramoenia - Altro												
A.4.D.7	AA0740	4	04	01	06	08					-	-
Ricavi per prestazioni sanitarie intramoenia - Altro (Asi-AO, IRCCS, AOU della Regione)												
A.5	AA0750	4	05	00	00	00					235.606,75	240.319,00
CONCORSI, RECUPERI E RIMBORSI												
A.5.A	AA0760	4	05	01	00	00					56.789,65	59.084,00
RIMBORSI ASSICURATIVI												
A.5.A	AA0760	4	05	01	01	00					56.789,65	59.084,00
Rimborsi assicurativi												
A.5.A	AA0760	4	05	01	01	01					56.789,65	59.084,00
Rimborsi assicurativi												
A.5.B	AA0770	4	05	02	00	00					9.896,81	10.297,00
CONCORSI, RECUPERI E RIMBORSI DA REGIONE												
A.5.B	AA0770	4	05	02	01	00					9.896,81	10.297,00
Concorsi, recuperi e rimborsi da Regione												
A.5.B.1	AA0780	4	05	02	01	01					9.896,81	10.297,00
Rimborso degli oneri stipendiali del personale dell'azienda in posizione di comando presso la Regione												
A.5.B.2	AA0790	4	05	02	01	02					-	-
Altri concorsi, recuperi e rimborsi da parte della Regione												
A.5.C	AA0800	4	05	03	00	00					-	-
CONCORSI, RECUPERI E RIMBORSI DA ASP-AO, IRCCS, AOU DELLA REGIONE												
A.5.C	AA0800	4	05	03	01	00					-	-
Concorsi, recuperi e rimborsi da Asp-AO, IRCCS, AOU della Regione												
A.5.C.1	AA0810	4	05	03	01	01					-	-
Rimborso degli oneri stipendiali del personale sanitario dipendente dell'azienda in posizione di comando presso Asp-AO, IRCCS, AOU della Regione												
A.5.C.2	AA0820	4	05	03	01	02					-	-
Rimborsi per acquisto beni da parte di Apl-AO, IRCCS, AOU della Regione												
A.5.C.3	AA0830	4	05	03	01	03					-	-
Altri concorsi, recuperi e rimborsi da parte di Apl-AO, IRCCS, AOU della Regione												
A.5.D	AA0840	4	05	04	00	00					77.899,94	81.047,00
CONCORSI, RECUPERI E RIMBORSI DA ALTRI SOGGETTI PUBBLICI												
A.5.D	AA0840	4	05	04	01	00					77.899,94	81.047,00
Concorsi, recuperi e rimborsi da altri soggetti pubblici												
A.5.D.1	AA0850	4	05	04	01	01					-	-
Rimborso degli oneri stipendiali del personale dipendente dell'azienda in posizione di comando presso altri soggetti pubblici												
A.5.D.2	AA0860	4	05	04	01	02					-	-
Rimborsi per acquisto beni da parte di altri soggetti pubblici												
A.5.D.3	AA0870	4	05	04	01	03					77.899,94	81.047,00
Altri concorsi, recuperi e rimborsi da parte di altri soggetti pubblici												
A.5.E	AA0880	4	05	05	00	00					91.020,35	94.698,00
CONCORSI, RECUPERI E RIMBORSI DA PRIVATI												
A.5.E	AA0880	4	05	05	01	00					91.020,35	94.698,00
Concorsi, recuperi e rimborsi da privati												

CONTO ECONOMICO		PREVENTIVO 2022 tabella m del 2020	PREVENTIVO 2023	PREVENTIVO 2024
A.5.E.1.1	AA0900	Rimborso da aziende farmaceutiche per Pay back per il superamento del tetto della spesa farmaceutica territoriale	-	-
A.5.E.1.2	AA0910	Rimborso da aziende farmaceutiche per Pay back per il superamento del tetto della spesa farmaceutica ospedaliera	-	-
A.5.E.1.3	AA0920	Ulteriore Pay back	-	-
A.5.E.2	AA0930	Rimborsi per servizio mensa a dipendenti	-	-
A.5.E.2	AA0930	Altri rimborsi da dipendenti	-	-
A.5.E.2	AA0930	Altri oncomi, recuperi e rimborsi da privati	92.841,00	94.698,00
A.6	AA0940	<b>COMPARTICIPAZIONE ALLA SPESA PER PRESTAZIONI SANITARIE</b>	1.583.000,00	1.646.953,00
A.6.A	AA0950	<b>COMPARTICIPAZIONE ALLA SPESA PER PRESTAZIONI SANITARIE - TICKET SULLE PRESTAZIONI DI SPECIALISTICA AMBULATORIALE</b>	1.500.000,00	1.560.600,00
A.6.A	AA0950	Partecipazione alla spesa per prestazioni sanitarie - Ticket sulle prestazioni di specialistica ambulatoriale	1.500.000,00	1.560.600,00
A.6.A	AA0950	Partecipazione alla spesa per prestazioni sanitarie - Ticket sulle prestazioni di specialistica ambulatoriale	1.500.000,00	1.560.600,00
A.6.B	AA0960	<b>COMPARTICIPAZIONE ALLA SPESA PER PRESTAZIONI SANITARIE - TICKET SUL PRONTO SOCCORSO</b>	43.000,00	44.737,00
A.6.B	AA0960	Partecipazione alla spesa per prestazioni sanitarie - Ticket sul pronto soccorso	43.000,00	44.737,00
A.6.B	AA0960	Partecipazione alla spesa per prestazioni sanitarie - Ticket sul pronto soccorso	43.000,00	44.737,00
A.6.C	AA0970	<b>COMPARTICIPAZIONE ALLA SPESA PER PRESTAZIONI SANITARIE - ALTRO</b>	40.000,00	41.616,00
A.6.C	AA0970	Partecipazione alla spesa per prestazioni sanitarie - Altro	40.000,00	41.616,00
A.6.C	AA0970	Partecipazione alla spesa per prestazioni sanitarie - Altro	40.000,00	41.616,00
A.7	AA0980	<b>QUOTA CONTRIBUTI C/CAPITALE IMPUTATA ALL'ESERCIZIO</b>	1.902.864,00	1.940.921,00
A.7	AA0980	<b>QUOTA CONTRIBUTI C/CAPITALE IMPUTATA ALL'ESERCIZIO</b>	1.865.553,00	1.902.864,00
A.7.B	AA1000	Quota imputata all'esercizio dei finanziamenti per investimenti da Regione	1.865.553,00	1.940.921,00
A.7.B	AA1000	Quota imputata all'esercizio dei finanziamenti per investimenti da Regione	1.865.553,00	1.940.921,00
A.7.A	AA0990	Quota imputata all'esercizio dei finanziamenti per investimenti dallo Stato	-	-
A.7.A	AA0990	Quota imputata all'esercizio dei finanziamenti per investimenti dallo Stato	-	-
A.7.C	AA1010	Quota imputata all'esercizio dei finanziamenti per beni di prima dotazione	-	-
A.7.C	AA1010	Quota imputata all'esercizio dei finanziamenti per beni di prima dotazione	-	-
A.7.D	AA1020	Quota imputata all'esercizio dei contributi in c/ esercizio FSR destinati ad investimenti	-	-
A.7.D	AA1020	Quota imputata all'esercizio dei contributi in c/ esercizio FSR destinati ad investimenti	-	-

PROSPETTIVA	CODICE	DESCRIZIONE	GRUPPO	MATERIA	C	S	C	PREVENTIVO 2022 tabella m del 2020	PREVENTIVO 2023	PREVENTIVO 2024
		CONTO ECONOMICO								
A.7.E	AA1030	Quota imputata all'esercizio degli altri contributi in c/ esercizio destinati ad investimenti	4	07	01	05	00	-	-	-
A.7.E	AA1030	Quota imputata all'esercizio degli altri contributi in c/ esercizio destinati ad investimenti	4	07	01	05	01	-	-	-
A.7.F	AA1040	Quota imputata all'esercizio di altre poste del patrimonio netto	4	07	01	06	00	-	-	-
A.7.F	AA1040	Quota imputata all'esercizio di altre poste del patrimonio netto	4	07	01	06	01	-	-	-
A.8	AA1050	INCREMENTI DELLE IMMOBILIZZAZIONI PER LAVORI INTERNI	4	08	00	00	00	-	-	-
A.8	AA1050	INCREMENTI DELLE IMMOBILIZZAZIONI PER LAVORI INTERNI	4	08	01	00	00	-	-	-
A.8	AA1050	Incrementi delle immobilizzazioni per lavori interni	4	08	01	01	00	-	-	-
A.8	AA1050	Incrementi delle immobilizzazioni per lavori interni	4	08	01	01	01	-	-	-
A.9	AA1060	ALTRI RICAVI E PROVENTI	4	09	00	00	00	37.952,86	38.712,00	39.486,00
A.9.A	AA1070	RICAVI PER PRESTAZIONI NON SANITARIE	4	09	01	00	00	20.000,00	20.400,00	20.808,00
A.9.A	AA1070	Ricavi per prestazioni non sanitarie	4	09	01	01	00	20.000,00	20.400,00	20.808,00
A.9.A	AA1070	Ricavi per consulenze in applicazione della normativa in materia di sicurezza nei luoghi di lavoro	4	09	01	01	01	-	-	-
A.9.A	AA1070	Ricavi per consulenze, certificazioni e attestazioni non sanitarie	4	09	01	01	02	10.000,00	10.200,00	10.404,00
A.9.A	AA1070	Ricavi per maggior confort alberghiero	4	09	01	01	03	-	-	-
A.9.A	AA1070	Ricavi per pareri comitato etico su proposte di sperimentazioni cliniche e farmacologiche	4	09	01	01	04	10.000,00	10.200,00	10.404,00
A.9.B	AA1080	FITTI ATTIVI ED ALTRI PROVENTI DA ATTIVITA' IMMOBILIARI	4	09	02	00	00	15.777,61	16.093,00	16.415,00
A.9.B	AA1080	Fitti attivi ed altri proventi da attività immobiliari	4	09	02	01	00	15.777,61	16.093,00	16.415,00
A.9.B	AA1080	Fitti attivi ed altri proventi da attività immobiliari	4	09	02	01	01	15.777,61	16.093,00	16.415,00
A.9.C	AA1090	ALTRI PROVENTI	4	09	03	00	00	2.175,25	2.219,00	2.263,00
A.9.C	AA1090	Altri proventi diversi	4	09	03	01	00	2.175,25	2.219,00	2.263,00
A.9.C	AA1090	Altri proventi non sanitari	4	09	03	01	01	-	-	-
A.9.C	AA1090	Proventi per servizio mensa a terzi	4	09	03	01	02	-	-	-
A.9.C	AA1090	Proventi per concessione spazi interni	4	09	03	01	03	-	-	-
A.9.C	AA1090	Proventi per sponsorizzazioni	4	09	03	01	04	-	-	-
A.9.C	AA1090	Proventi per corsi di formazione	4	09	03	01	05	-	-	-
B.15	BA2660	RIMANENZE FINALI	4	10	00	00	00	-	-	-
B.15.A	BA2670	RIMANENZE SANITARIE FINALI	4	10	01	00	00	-	-	-
B.15.A	BA2670	Prodotti farmaceutici ed emoderivati	4	10	01	01	00	-	-	-
B.15.A	BA2670	Medicinali con AIC, ad eccezione di vaccini ed emoderivati di produzione regionale	4	10	01	01	01	-	-	-
B.15.A	BA2670	Medicinali senza AIC	4	10	01	01	02	-	-	-
B.15.A	BA2670	Emoderivati di produzione regionale	4	10	01	01	03	-	-	-
B.15.A	BA2670	Ossigeno con AIC	4	10	01	01	04	-	-	-
B.15.A	BA2670	Ossigeno senza AIC	4	10	01	01	05	-	-	-
B.15.A	BA2670	Materiali per emodialisi con AIC	4	10	01	01	06	-	-	-
B.15.A	BA2670	Materiali per emodialisi senza AIC	4	10	01	01	07	-	-	-
B.15.A	BA2670	Gas medicinali con AIC	4	10	01	01	08	-	-	-
B.15.A	BA2670	Gas medicinali senza AIC	4	10	01	01	09	-	-	-
B.15.A	BA2670	Mezzi di contrasto con AIC	4	10	01	01	10	-	-	-
B.15.A	BA2670	Mezzi di contrasto senza AIC	4	10	01	01	11	-	-	-
B.15.A	BA2670	Sangue	4	10	01	02	00	-	-	-
B.15.A	BA2670	da pubblico (Aziende sanitarie pubbliche della Regione) - Mobilità intraregionale	4	10	01	02	01	-	-	-
B.15.A	BA2670	da pubblico (Aziende sanitarie pubbliche extra Regione) - Mobilità extraregionale	4	10	01	02	02	-	-	-
B.15.A	BA2670	da altri soggetti	4	10	01	02	03	-	-	-
B.15.A	BA2670	Dispositivi medici	4	10	01	03	00	-	-	-
B.15.A	BA2670	Dispositivi medico diagnostici in vitro (IVD)	4	10	01	03	01	-	-	-
B.15.A	BA2670	Dispositivi medici	4	10	01	03	02	-	-	-

DESCRIZIONE	Codice economico	GRUPPO	MATERIA	COSTO	SC	CONTO ECONOMICO	PREVENTIVO 2022 (in bella in del 2020)	PREVENTIVO 2023	PREVENTIVO 2024
		N	G	M	C	S	C	O	O
		R	A	O	O	T	N		
		U	S			T			
		P	T			T			
		O				O			
		R				O			
B.15.A	BA2670	4	10	01	03	03	Dispositivi medici impiantabili attivi	-	-
B.15.A	BA2670	4	10	01	03	04	Presidi chirurgici	-	-
B.15.A	BA2670	4	10	01	04	00	Prodotti dietetici	-	-
B.15.A	BA2670	4	10	01	04	01	Prodotti dietetici	-	-
B.15.A	BA2670	4	10	01	05	00	Materiali per la profilassi (vaccini)	-	-
B.15.A	BA2670	4	10	01	05	01	Materiali per la profilassi (vaccini)	-	-
B.15.A	BA2670	4	10	01	06	00	Prodotti chimici	-	-
B.15.A	BA2670	4	10	01	06	01	Prodotti chimici	-	-
B.15.A	BA2670	4	10	01	07	00	Materiali e Prodotti per uso veterinario	-	-
B.15.A	BA2670	4	10	01	07	01	Farmaci per uso veterinario	-	-
B.15.A	BA2670	4	10	01	07	02	Altri materiali e prodotti per uso veterinario	-	-
B.15.A	BA2670	4	10	01	08	00	Altri beni sanitari	-	-
B.15.A	BA2670	4	10	01	08	01	Altri beni e prodotti sanitari	-	-
B.15.B	BA2680	4	10	02	00	00	RIMANENZE NON SANITARIE FINALI	-	-
B.15.B	BA2680	4	10	02	01	00	Rimanenze non sanitarie iniziali	-	-
B.15.B	BA2680	4	10	02	01	01	Prodotti alimentari	-	-
B.15.B	BA2680	4	10	02	01	02	Materiali di manodopera, di pulizia, e di convivenza in genere	-	-
B.15.B	BA2680	4	10	02	01	03	Combustibili, carburanti e lubrificanti	-	-
B.15.B	BA2680	4	10	02	01	04	Supporti informatici e cancelleria	-	-
B.15.B	BA2680	4	10	02	01	05	Materiale per la manutenzione	-	-
B.15.B	BA2680	4	10	02	01	06	Altri beni non sanitari	-	-
<b>TOTALE RICAVI</b>							268.879.297,32	274.256.883,00	279.742.024,00
<b>COSTI DELLA ATTIVITA'</b>							268.879.297,32	274.256.883,00	279.742.024,00

MATERIALE	CODICE	G	M	C	S	C	S	C	CONTO ECONOMICO	PREVENTIVO 2022 tabella m del 2020	PREVENTIVO 2023	PREVENTIVO 2024
B.1	BA0010	5	01	00	00	00	00	00	ACQUISTI DI BENI	45.905.436,97	46.823.546,00	47.760.018,00
B.1.A	BA0020	5	01	01	00	00	00	00	ACQUISTI DI BENI SANITARI	45.273.436,97	46.178.906,00	47.102.485,00
B.1.A.1	BA0030	5	01	01	01	00	00	00	Prodotti farmaceutici ed emoderivati	23.715.000,00	24.189.300,00	24.673.086,00
B.1.A.1.1	BA0040	5	01	01	01	01	01	01	Medicinali con AIC, ad eccezione di vaccini ed emoderivati di produzione regionale	22.000.000,00	22.440.000,00	22.888.800,00
B.1.A.1.2	BA0050	5	01	01	01	01	02	02	Medicinali senza AIC	15.000,00	15.300,00	15.606,00
B.1.A.1.3	BA0060	5	01	01	01	01	03	03	Emoderivati di produzione regionale	-	-	-
B.1.A.1.1	BA0040	5	01	01	01	01	04	04	Ossigeno con AIC	350.000,00	357.000,00	364.140,00
B.1.A.1.2	BA0050	5	01	01	01	01	05	05	Ossigeno senza AIC	-	-	-
B.1.A.1.1	BA0040	5	01	01	01	01	06	06	Materiali per emodialisi con AIC	1.350.000,00	1.377.000,00	1.404.540,00
B.1.A.1.2	BA0050	5	01	01	01	01	07	07	Materiali per emodialisi senza AIC	-	-	-
B.1.A.1.1	BA0040	5	01	01	01	01	08	08	Gas medicali con AIC	-	-	-
B.1.A.1.2	BA0050	5	01	01	01	01	09	09	Gas medicali senza AIC	-	-	-
B.1.A.1.1	BA0040	5	01	01	01	01	10	10	Mezzi di contrasto con AIC	-	-	-
B.1.A.1.2	BA0050	5	01	01	01	01	11	11	Mezzi di contrasto senza AIC	-	-	-
B.1.A.2	BA0070	5	01	01	02	00	00	00	Sangue	586.652,30	598.386,00	610.354,00
B.1.A.2.1	BA0080	5	01	01	02	01	01	01	da pubblico (Aziende sanitarie pubbliche della Regione) – Mobilità intraregionale	369.549,60	376.941,00	384.480,00
B.1.A.2.2	BA0090	5	01	01	02	02	02	02	da pubblico (Aziende sanitarie pubbliche extra Regione) – Mobilità extraregionale	-	-	-
B.1.A.2.3	BA0100	5	01	01	02	03	03	03	da altri soggetti	217.102,70	221.445,00	225.874,00
B.1.A.3	BA0210	5	01	01	03	00	00	00	Dispositivi medici	4.777.000,00	4.872.540,00	4.969.991,00
B.1.A.3.3	BA0240	5	01	01	03	01	01	01	Dispositivi medico diagnostici in vitro (IVD)	1.447.000,00	1.475.940,00	1.505.459,00
B.1.A.3.1	BA0220	5	01	01	03	02	02	02	Dispositivi medici	60.000,00	61.300,00	62.424,00
B.1.A.3.2	BA0230	5	01	01	03	03	03	03	Dispositivi medici impiantabili attivi	1.040.000,00	1.060.800,00	1.082.016,00
B.1.A.3.1	BA0220	5	01	01	03	04	04	04	Presidi chirurgici	2.230.000,00	2.274.600,00	2.320.092,00
B.1.A.4	BA0250	5	01	01	04	00	00	00	Prodotti dietetici	200.000,00	204.000,00	208.080,00
B.1.A.4	BA0250	5	01	01	04	01	01	01	Prodotti dietetici	200.000,00	204.000,00	208.080,00
B.1.A.5	BA0260	5	01	01	05	00	00	00	Materiali per la profilassi (vaccini)	1.855.000,00	1.892.100,00	1.934.942,00
B.1.A.5	BA0260	5	01	01	05	01	01	01	Materiali per la profilassi (vaccini)	1.855.000,00	1.892.100,00	1.934.942,00
B.1.A.6	BA0270	5	01	01	06	00	00	00	Prodotti chimici	2.400.000,00	2.448.000,00	2.496.960,00
B.1.A.6	BA0270	5	01	01	06	01	01	01	Prodotti chimici	2.400.000,00	2.448.000,00	2.496.960,00
B.1.A.7	BA0280	5	01	01	07	00	00	00	Materiali e Prodotti per uso veterinario	45.000,00	45.900,00	46.818,00
B.1.A.7	BA0280	5	01	01	07	01	01	01	Farmaci per uso veterinario	14.000,00	14.280,00	14.560,00
B.1.A.7	BA0280	5	01	01	07	02	02	02	Altri materiali e prodotti per uso veterinario	31.000,00	31.620,00	32.252,00
B.1.A.8	BA0290	5	01	01	08	00	00	00	Altri beni sanitari	2.500,00	2.550,00	2.601,00
B.1.A.8	BA0290	5	01	01	08	01	01	01	Altri beni e prodotti sanitari	2.500,00	2.550,00	2.601,00
B.1.A.9	BA0300	5	01	01	09	00	00	00	Beni e prodotti sanitari da Asp-AO, IRCCS, AOI della Regione	11.692.284,67	11.926.130,00	12.164.653,00
B.1.A.9	BA0300	5	01	01	09	01	01	01	Beni e prodotti sanitari da Asp-AO, IRCCS, AOI della Regione	11.692.284,67	11.926.130,00	12.164.653,00
B.1.B	BA0310	5	01	02	00	00	00	00	ACQUISTI DI BENI NON SANITARI	632.000,00	644.640,00	657.533,00
B.1.B	BA0310	5	01	02	01	00	00	00	Acquisti di beni non sanitari	632.000,00	644.640,00	657.533,00
B.1.B.1	BA0320	5	01	02	01	01	01	01	Prodotti alimentari	-	-	-
B.1.B.2	BA0330	5	01	02	01	02	02	02	Materiali di guardaroba, di pulizia e di convivenza in genere	30.000,00	30.600,00	31.212,00
B.1.B.3	BA0340	5	01	02	01	03	03	03	Combustibili, carburanti e lubrificanti	282.000,00	287.640,00	293.300,00
B.1.B.4	BA0350	5	01	02	01	04	04	04	Suoneri informatici e cancelleria	220.000,00	224.400,00	228.888,00
B.1.B.5	BA0360	5	01	02	01	05	05	05	Materiali per la manutenzione	80.000,00	81.600,00	83.232,00
B.1.B.6	BA0370	5	01	02	01	06	06	06	Altri beni non sanitari	20.000,00	20.400,00	20.808,00
B.1.B.7	BA0380	5	01	02	01	07	07	07	Beni non sanitari da Asp-AO, IRCCS, AOI della Regione	-	-	-
B.2	BA0390	5	02	00	00	00	00	00	ACQUISTI DI SERVIZI	138.299.545,94	141.260.546,30	144.078.795,30

BILANCIO		SIRUP		G M A S C		C O T T N T T T O O		CONTO ECONOMICO		PREVENTIVO 2022 - tabella m del 2020		PREVENTIVO 2023		PREVENTIVO 2024	
B.2.A	BA0400	5	02	01	00	00	00	ACQUISTI SERVIZI SANITARI	121.551.936,63	124.180.984,30	126.660.642,30				
B.2.A.1	BA0410	5	02	01	01	00	00	Acquisti servizi sanitari per medicina di base	20.967.581,06	21.386.933,00	21.814.670,00				
B.2.A.1.1.A	BA0430	5	02	01	01	01	01	Costi per assistenza MMG	10.016.774,59	10.217.110,00	10.421.452,00				
B.2.A.1.1.B	BA0440	5	02	01	01	02	02	Costi per assistenza PLS	2.902.032,39	2.960.073,00	3.019.274,00				
B.2.A.1.1.C	BA0450	5	02	01	01	03	03	Costi per assistenza Continuità assistenziale	6.154.672,33	6.277.766,00	6.403.321,00				
B.2.A.1.1.D	BA0460	5	02	01	01	04	04	Altro (medicina dei servizi, psicologi, medici (118, ecc))	1.705.659,75	1.739.773,00	1.774.568,00				
B.2.A.1.2	BA0470	5	02	01	01	05	05	Acquisti servizi sanitari per medicina di base da pubblico (Asp-AO, IRCCS, AOU della Regione) - Mobilità intraregionale	-	-	-				
B.2.A.1.3	BA0480	5	02	01	01	06	06	Acquisti servizi sanitari per medicina di base da pubblico (Asp-AO, IRCCS, AOU fuori Regione) - Mobilità extraregionale	188.442,00	192.211,00	196.055,00				
B.2.A.2	BA0490	5	02	01	02	00	00	Acquisti servizi sanitari per farmaceutica	11.612.887,33	24.085.146,00	24.566.850,00				
B.2.A.2.1	BA0500	5	02	01	02	01	01	costi per assistenza farmaceutica- da convenzione	22.978.701,70	23.438.276,00	23.907.042,00				
B.2.A.2.1	BA0500	5	02	01	02	02	02	contributi per farmacie rurali	-	-	-				
B.2.A.2.1	BA0500	5	02	01	02	03	03	oneri contributivi ENPAF-farmaceutica da convenzione	-	-	-				
B.2.A.2.2	BA0510	5	02	01	02	04	04	- acquisti farmaceutica da pubblico (Asp-AO, IRCCS, AOU della Regione)- Mobilità intraregionale	205.714,36	209.829,00	214.026,00				
B.2.A.2.3	BA0520	5	02	01	02	05	05	- acquisti farmaceutica da pubblico (Asp/Asl-AO, IRCCS, AOU extra Regione)	428.471,27	437.041,00	445.782,00				
B.2.A.3	BA0530	5	02	01	03	00	00	Acquisti servizi sanitari per assistenza specialistica ambulatoriale	15.346.507,28	15.653.438,00	15.966.506,00				
B.2.A.3.1	BA0540	5	02	01	03	01	01	Servizi sanitari per assistenza specialistica da pubblico (Asp-AO, IRCCS, AOU della Regione) - Mobilità intraregionale	3.427.273,46	3.495.819,00	3.565.735,00				
B.2.A.3.2	BA0550	5	02	01	03	02	02	Servizi sanitari per assistenza specialistica da pubblico (altri soggetti pubbl della Regione)	-	-	-				
B.2.A.3.3	BA0560	5	02	01	03	03	03	Servizi sanitari per assistenza specialistica da pubblico (extra Regione)	3.140.341,76	3.203.149,00	3.267.212,00				
B.2.A.3.4	BA0570	5	02	01	03	04	04	Servizi sanitari per assistenza specialistica da privato - Medici SUMAI	4.429.468,92	4.518.058,00	4.608.419,00				
B.2.A.3.5	BA0590	5	02	01	03	05	05	Servizi sanitari per assistenza specialistica da IRCCS e AOU Privati	-	-	-				
B.2.A.3.5.B	BA0600	5	02	01	03	06	06	Servizi sanitari per assistenza specialistica da Ospedali Classificati Privati	-	-	-				
B.2.A.3.5.C	BA0610	5	02	01	03	07	07	Servizi sanitari per assistenza specialistica da Case di Cura Private	1.497.756,00	1.527.711,00	1.558.265,00				
B.2.A.3.5.D	BA0620	5	02	01	03	08	08	Servizi sanitari per assistenza specialistica da altro privato	2.683.479,00	2.737.149,00	2.791.892,00				
B.2.A.3.6	BA0630	5	02	01	03	09	09	Servizi sanitari per assistenza specialistica da privato per cittadini non residenti - extraregione (mobilità attiva in compensazione)	-	-	-				
B.2.A.4	BA0640	5	02	01	04	00	00	Acquisti servizi sanitari per assistenza riabilitativa	1.091.333,27	1.114.078,00	1.136.360,00				
B.2.A.4.1	BA0650	5	02	01	04	01	01	Servizi sanitari per assistenza riabilitativa da pubblico (Asp-AO, IRCCS, AOU della Regione) - Mobilità intraregionale	-	-	-				
B.2.A.4.2	BA0660	5	02	01	04	02	02	Servizi sanitari per assistenza riabilitativa da pubblico (altri soggetti pubbl della Regione)	-	-	-				
B.2.A.4.3	BA0670	5	02	01	04	03	03	Servizi sanitari per assistenza riabilitativa da pubblico (extra Regione) non soggetta a compensazione	-	-	-				
B.2.A.4.4	BA0680	5	02	01	04	04	04	Servizi sanitari per assistenza riabilitativa da privati intraregionale	707.987,02	722.147,00	736.590,00				
B.2.A.4.5	BA0690	5	02	01	04	05	05	Servizi sanitari per assistenza riabilitativa da privati extraregionale	384.246,25	391.931,00	399.770,00				
B.2.A.5	BA0700	5	02	01	05	00	00	Acquisti servizi sanitari per assistenza integrativa	2.800.000,00	2.856.000,00	2.913.120,00				
B.2.A.5.1	BA0710	5	02	01	05	01	01	- assistenza integrativa da Asp della Regione Mobilità intraregionale	-	-	-				
B.2.A.5.2	BA0720	5	02	01	05	02	02	- assistenza integrativa da pubblico (altri soggetti pubbl della Regione)	-	-	-				
B.2.A.5.3	BA0730	5	02	01	05	03	03	- assistenza integrativa da pubblico (extra Regione)	-	-	-				
B.2.A.5.4	BA0740	5	02	01	05	04	04	- assistenza integrativa da privato	2.800.000,00	2.856.000,00	2.913.120,00				
B.2.A.6	BA0750	5	02	01	06	00	00	Acquisti servizi sanitari per assistenza protesica	4.178.145,29	4.261.708,00	4.346.942,00				
B.2.A.6.1	BA0760	5	02	01	06	01	01	- assistenza protesica da Asp della Regione Mobilità intraregionale	-	-	-				
B.2.A.6.2	BA0770	5	02	01	06	02	02	- assistenza protesica da pubblico (altri soggetti pubbl della Regione)	-	-	-				
B.2.A.6.3	BA0780	5	02	01	06	03	03	- assistenza protesica da pubblico (extra Regione)	-	-	-				
B.2.A.6.4	BA0790	5	02	01	06	04	04	- assistenza protesica da privato	4.178.145,29	4.261.708,00	4.346.942,00				
B.2.A.7	BA0800	5	02	01	07	00	00	Acquisti servizi sanitari per assistenza ospedaliera	43.963.043,00	44.842.304,00	45.739.150,00				

CONTO ECONOMICO		PREVENTIVO 2022 tabella m del 2020	PREVENTIVO 2023	PREVENTIVO 2024
B.2.A.7.1	BA0810	20.728.146,89	21.142.710,00	21.565.564,00
B.2.A.7.2	BA0820	-	-	-
B.2.A.7.3	BA0830	18.800.436,11	19.176.445,00	19.559.974,00
B.2.A.7.4.A	BA0850	-	-	-
B.2.A.7.4.B	BA0860	-	-	-
B.2.A.7.4.C	BA0870	-	-	-
B.2.A.7.4.D	BA0880	4.434.460,00	4.523.149,00	4.613.612,00
B.2.A.7.5	BA0890	-	-	-
B.2.A.8	BA0900	654.908,39	668.007,00	681.367,00
B.2.A.8.1	BA0910	-	-	-
B.2.A.8.2	BA0920	-	-	-
B.2.A.8.3	BA0930	-	-	-
B.2.A.8.4	BA0940	502.608,83	512.661,00	522.914,00
B.2.A.8.5	BA0950	152.299,56	155.346,00	158.453,00
B.2.A.9	BA0960	5.534.713,86	5.645.408,00	5.758.316,00
B.2.A.9.1	BA0970	2.681.522,79	2.735.153,00	2.789.856,00
B.2.A.9.2	BA0980	-	-	-
B.2.A.9.3	BA0990	1.962.119,84	2.001.362,00	2.041.389,00
B.2.A.9.4	BA1000	-	-	-
B.2.A.9.5	BA1010	-	-	-
B.2.A.9.4	BA1000	891.071,23	908.893,00	927.071,00
B.2.A.9.5	BA1010	-	-	-
B.2.A.9.6	BA1020	-	-	-
B.2.A.10	BA1030	27.410,09	27.958,00	28.517,00
B.2.A.10.1	BA1040	-	-	-
B.2.A.10.2	BA1050	-	-	-
B.2.A.10.3	BA1060	27.410,09	27.958,00	28.517,00
B.2.A.10.4	BA1070	-	-	-
B.2.A.10.5	BA1080	-	-	-
B.2.A.11	BA1090	151.448,83	154.478,00	157.567,00
B.2.A.11.1	BA1100	-	-	-
B.2.A.11.2	BA1110	-	-	-
B.2.A.11.3	BA1120	84.924,56	86.625,00	88.355,00
B.2.A.11.4	BA1130	66.524,27	67.855,00	69.212,00
B.2.A.12	BA1140	1.897.130,65	1.935.075,00	1.973.775,00

BEP ZUZO E PLURIENNALE ZUZO - ZOZZ		ASP - VV		COSTO ECONOMICO		PREVENTIVO 2022 - tabella m del 2020		PREVENTIVO 2023		PREVENTIVO 2024	
CONTO ECONOMICO	DESCRIZIONE	GRUPPO	MATERIA	COSTO	CLASSIFICAZIONE	PREVENTIVO 2022	PREVENTIVO 2023	PREVENTIVO 2024	PREVENTIVO 2024	PREVENTIVO 2024	PREVENTIVO 2024
B.2.A.12.1	Assistenza geriatrica RSA - da Asp della Regione -- Mobilità intraregionale	5	02	01	12	01	-	-	-	-	-
B.2.A.12.2	Assistenza geriatrica RSA - da pubblico (altri soggetti pubbl.)	5	02	01	12	02	-	-	-	-	-
B.2.A.12.3	Assistenza geriatrica RSA - da pubblico (extra Regione) non soggetto a compensazione	5	02	01	12	03	-	-	-	-	-
B.2.A.12.4	Assistenza geriatrica RSA - da privato (intraregionale)	5	02	01	12	04	1.877.783,68	1.915.339,00	1.953.646,00	1.953.646,00	1.953.646,00
B.2.A.12.5	Assistenza geriatrica RSA - da privato (extraregionale)	5	02	01	12	05	19.734,97	19.734,00	20.129,00	20.129,00	20.129,00
B.2.A.12.1	Assistenza tossicodipendenti e alcolisti da Asp della Regione- Mobilità intraregionale	5	02	01	12	06	-	-	-	-	-
B.2.A.12.2	Assistenza tossicodipendenti e alcolisti da pubblico (altri soggetti pubbl.)	5	02	01	12	07	-	-	-	-	-
B.2.A.12.3	Assistenza tossicodipendenti e alcolisti da pubblico (extra Regione) non soggetto a compensazione	5	02	01	12	08	-	-	-	-	-
B.2.A.12.4	Assistenza tossicodipendenti e alcolisti da privato (intraregionale)	5	02	01	12	09	-	-	-	-	-
B.2.A.12.5	Assistenza tossicodipendenti e alcolisti da privato (extraregionale)	5	02	01	12	10	-	-	-	-	-
B.2.A.12.1	Assistenza in Hospice da pubblico (Asp-AO, IRCCS, AOU della Regione) Mobilità intraregionale	5	02	01	12	11	-	-	-	-	-
B.2.A.12.2	Assistenza in Hospice da pubblico (altri soggetti pubbl.)	5	02	01	12	12	-	-	-	-	-
B.2.A.12.3	Assistenza in Hospice da pubblico (extra Regione) non soggetto a compensazione	5	02	01	12	13	-	-	-	-	-
B.2.A.12.4	Assistenza in Hospice da privato (intraregionale)	5	02	01	12	14	-	-	-	-	-
B.2.A.12.5	Assistenza in Hospice da privato (extraregionale)	5	02	01	12	15	-	-	-	-	-
B.2.A.12.1	Assistenza Domiciliare Integrata da Asp della Regione- Mobilità intraregionale	5	02	01	12	16	-	-	-	-	-
B.2.A.12.2	Assistenza Domiciliare Integrata da pubblico (altri soggetti pubbl.)	5	02	01	12	17	-	-	-	-	-
B.2.A.12.3	Assistenza Domiciliare Integrata da pubblico (extra Regione) non soggetto a compensazione	5	02	01	12	18	-	-	-	-	-
B.2.A.12.4	Assistenza Domiciliare Integrata da privato (intraregionale)	5	02	01	12	19	-	-	-	-	-
B.2.A.12.5	Assistenza Domiciliare Integrata da privato (extraregionale)	5	02	01	12	20	-	-	-	-	-
B.2.A.12.1	Altre prestazioni socio sanitarie a rilevanza sanitaria da pubblico (Asp-AO, IRCCS, AOU della Regione) Mobilità intraregionale	5	02	01	12	21	-	-	-	-	-
B.2.A.12.2	Altre prestazioni socio sanitarie a rilevanza sanitaria da pubblico (altri soggetti pubbl.)	5	02	01	12	22	-	-	-	-	-
B.2.A.12.3	Altre prestazioni socio sanitarie a rilevanza sanitaria da pubblico (extra Regione) non soggetto a compensazione	5	02	01	12	23	-	-	-	-	-
B.2.A.12.4	Altre prestazioni socio sanitarie a rilevanza sanitaria da privato (intraregionale)	5	02	01	12	24	-	-	-	-	-
B.2.A.12.5	Altre prestazioni socio sanitarie a rilevanza sanitaria da privato (extraregionale)	5	02	01	12	25	-	-	-	-	-
B.2.A.13	Compartecipazione al personale per att. libero-prof. (intramoenia)	5	02	01	13	00	63.104,58	64.367,00	65.654,00	65.654,00	65.654,00
B.2.A.13.1	Compartecipazione al personale per A.L.P.I. in regime di ricovero	5	02	01	13	01	-	-	-	-	-
B.2.A.13.2	Compartecipazione al personale per A.L.P.I. in regime ambulatoriale e in spazi interni	5	02	01	13	02	63.104,58	64.367,00	65.654,00	65.654,00	65.654,00
B.2.A.13.2	Compartecipazione al personale per A.L.P.I. in regime ambulatoriale presso spazi esterni	5	02	01	13	03	-	-	-	-	-
B.2.A.13.3	Compartecipazione al personale per A.L.P.I. di sanità pubblica	5	02	01	13	04	-	-	-	-	-
B.2.A.13.6	Compartecipazione al personale per A.L.P.I. resa in convenzione	5	02	01	13	05	-	-	-	-	-
B.2.A.13.4	Compartecipazione al personale per att. libero professionale intramoenia - Consulenze (ex art. 55 c.1 lett. c), d) ed ex Art. 57-58)	5	02	01	13	06	-	-	-	-	-
B.2.A.13.5	Compartecipazione al personale per att. libero professionale intramoenia - Consulenze (ex art. 55 c.1 lett. c), d) ed ex Art. 57-58) (Aziende sanitarie pubbliche della Regione)	5	02	01	13	07	-	-	-	-	-



DESCRIZIONE	CODICE	CLASSIFICAZIONE	GRUPPO	MATERIA	CODICE	CONTO ECONOMICO	PREVENTIVO 2022 (inibella m del 2020)	PREVENTIVO 2023	PREVENTIVO 2024
B.2.A.13.6	BA1260	5	02	01	13	08			
B.2.A.13.7	BA1270	5	02	01	13	09			
B.2.A.13.6	BA1260	5	02	01	13	10			
<b>B.2.A.14</b>	<b>BA1280</b>	<b>5</b>	<b>02</b>	<b>01</b>	<b>14</b>	<b>00</b>	<b>6.227,50</b>	<b>6.352,00</b>	<b>6.479,00</b>
B.2.A.14.1	BA1290	5	02	01	14	01	533,33	544,00	555,00
B.2.A.14.2	BA1300	5	02	01	14	02	5.694,17	5.808,00	5.924,00
B.2.A.14.5	BA1330	5	02	01	14	03			
B.2.A.14.3	BA1310	5	02	01	14	04			
B.2.A.14.4	BA1320	5	02	01	14	05			
B.2.A.14.5	BA1330	5	02	01	14	06			
B.2.A.14.6	BA1340	5	02	01	14	07			
<b>B.2.A.15</b>	<b>BA1350</b>	<b>5</b>	<b>02</b>	<b>01</b>	<b>15</b>	<b>00</b>	<b>327.042,55</b>	<b>531.590,30</b>	<b>538.262,30</b>
B.2.A.15.1	BA1360	5	02	01	15	01			
B.2.A.15.2	BA1370	5	02	01	15	02			
B.2.A.15.3.A	BA1390	5	02	01	15	03			
B.2.A.15.3.B	BA1400	5	02	01	15	04	16.266,67	16.592,00	16.924,00
B.2.A.15.3.C	BA1410	5	02	01	15	05	299.445,35	305.434,00	311.543,00
B.2.A.15.3.D	BA1420	5	02	01	15	06			
B.2.A.15.3.E	BA1430	5	02	01	15	07			
B.2.A.15.3.F	BA1440	5	02	01	15	08	11.330,53	11.557,00	11.788,00
B.2.A.15.3.F	BA1440	5	02	01	15	09			
B.2.A.15.4.A	BA1460	5	02	01	15	10			
B.2.A.15.4.B	BA1470	5	02	01	15	11			
B.2.A.15.4.C	BA1480	5	02	01	15	12			
<b>B.2.A.16</b>	<b>BA1490</b>	<b>5</b>	<b>02</b>	<b>01</b>	<b>16</b>	<b>00</b>	<b>929.552,95</b>	<b>948.144,00</b>	<b>967.107,00</b>
B.2.A.16.1	BA1500	5	02	01	16	01	203.711,00	207.785,00	211.941,00
B.2.A.16.1	BA1500	5	02	01	16	02			
B.2.A.16.2	BA1510	5	02	01	16	03			
B.2.A.16.3	BA1520	5	02	01	16	04			
B.2.A.16.3	BA1520	5	02	01	16	05	27.436,89	27.986,00	28.546,00
B.2.A.16.4	BA1530	5	02	01	16	06	400.000,00	408.000,00	416.160,00
B.2.A.16.5	BA1540	5	02	01	16	07	298.405,03	304.373,00	310.460,00
B.2.A.17	BA1550	5	02	01	17	00			
B.2.A.17	BA1550	5	02	01	17	01			
<b>B.2.B</b>	<b>BA1560</b>	<b>5</b>	<b>02</b>	<b>02</b>	<b>00</b>	<b>00</b>	<b>16.747.609,31</b>	<b>17.079.562,00</b>	<b>17.418.153,00</b>
<b>B.2.B.1</b>	<b>BA1570</b>	<b>5</b>	<b>02</b>	<b>02</b>	<b>01</b>	<b>00</b>	<b>16.266.764,63</b>	<b>16.492.100,00</b>	<b>16.923.942,00</b>
B.2.B.1.1	BA1580	5	02	02	01	01	706.000,00	720.120,00	734.522,00
B.2.B.1.2	BA1590	5	02	02	01	02	5.200.000,00	5.304.000,00	5.410.080,00

CONTO ECONOMICO		PREVENTIVO 2022 tabella m del 2020	PREVENTIVO 2023	PREVENTIVO 2024
B.2.B.1.3	BA1600	Mensa - Degenti	1.020.000,00	1.040.400,00
B.2.B.1.3	BA1600	Mensa - Dipendenti	250.000,00	260.100,00
B.2.B.1.4	BA1610	Riscaldamento	820.000,00	853.128,00
B.2.B.1.5	BA1620	Servizi di assistenza informatica	1.100.000,00	1.144.440,00
B.2.B.1.6	BA1630	Servizi trasporti (non sanitari)	55.000,00	57.222,00
B.2.B.1.7	BA1640	Smaltimento rifiuti	220.000,00	228.888,00
B.2.B.1.8	BA1650	Utensile telefoniche	907.874,42	944.553,00
B.2.B.1.9	BA1660	Utensile elettricità	1.342.000,00	1.396.217,00
B.2.B.1.10	BA1670	Altre utenze	126.124,36	131.220,00
B.2.B.1.11.A	BA1690	Prenzi di assicurazione - R.C. Professionale	2.227.500,00	2.317.491,00
B.2.B.1.11.B	BA1700	Prenzi di assicurazione - Altri premi assicurativi	200.000,00	208.080,00
B.2.B.1.12.A	BA1720	Altri servizi non sanitari da pubblico (Asp-AO, IRCCS, AOU della Regione)	-	-
B.2.B.1.12.H	BA1730	Altri servizi non sanitari da altri soggetti pubblici	12.265,85	12.761,00
B.2.B.1.12	BA1740	Altri servizi non sanitari da privato	2.100.000,00	2.184.840,00
B.2.B.2	BA1750	Consulenze, Collaborazioni, Internale e altre prestazioni di lavoro non sanitarie	158.374,08	158.713,00
B.2.B.2.1	BA1760	Consulenze non sanitarie da Asl-AO, IRCCS, AOU della Regione	-	-
B.2.B.2.2	BA1770	Consulenze non sanitarie da Terzi - Altri soggetti pubblici	-	-
B.2.B.2.3.A	BA1790	Consulenze non sanitarie da privato	-	-
B.2.B.2.3.B	BA1800	Collaborazioni coordinate e continuative non sanitarie da privato	-	-
B.2.B.2.3.C	BA1810	Indennità a personale universitario - area non sanitaria	-	-
B.2.B.2.3.D	BA1820	Lavoro internale - area non sanitaria	150.000,00	150.000,00
B.2.B.2.3.E	BA1830	Altre collaborazioni e prestazioni di lavoro - area non sanitaria	8.374,08	8.713,00
B.2.B.2.4.A	BA1850	Rimborso oneri stipendiali personale non sanitario in comando da Asl-AO, IRCCS, AOU della Regione	-	-
B.2.B.2.4.B	BA1860	Rimborso oneri stipendiali personale non sanitario in comando da Regione, soggetti pubblici e da Università	-	-
B.2.B.2.4.C	BA1870	Rimborso oneri stipendiali personale non sanitario in comando da aziende di altre Regioni (Extraregione)	-	-
B.2.B.3	BA1880	Formazione (esternalizzata e non)	322.470,60	335.498,00
B.2.B.3.1	BA1890	Formazione (esternalizzata e non) da pubblico	128.988,24	134.199,00
B.2.B.3.2	BA1900	Formazione (esternalizzata e non) da privato	193.482,36	201.299,00
B.3	BA1910	MANUTENZIONE E RIPARAZIONE (ORDINARIA ESTERNALIZZATA)	6.588.793,85	6.854.982,00
B.3.A	BA1920	MANUTENZIONE E RIPARAZIONE AI FABBRICATI E LORO PERTINENZE	1.600.000,00	1.664.640,00
B.3.A	BA1920	Manutenzione e riparazione ai fabbricati e loro pertinenze	1.600.000,00	1.664.640,00
B.3.A	BA1920	Manutenzione e riparazione ai fabbricati e loro pertinenze	1.600.000,00	1.664.640,00
B.3.B	BA1930	MANUTENZIONE E RIPARAZIONE AGLI IMPIANTI E MACCHINARI	2.972.406,01	3.092.491,00
B.3.B	BA1930	Manutenzione e riparazione agli impianti e macchinari	2.972.406,01	3.092.491,00
B.3.B	BA1930	Manutenzione e riparazione agli impianti e macchinari	2.972.406,01	3.092.491,00
B.3.C	BA1940	MANUTENZIONE E RIPARAZIONE ALLE ATTREZZATURE SANITARIE E SCIENTIFICHE	1.324.387,84	1.377.894,00
B.3.C	BA1940	Manutenzione e riparazione alle attrezzature sanitarie e scientifiche	1.324.387,84	1.377.894,00
B.3.C	BA1940	Manutenzione e riparazione alle attrezzature sanitarie e scientifiche	1.324.387,84	1.377.894,00
B.3.D	BA1950	MANUTENZIONE E RIPARAZIONE AI MOBILI E ARREDI	15.000,00	15.606,00
B.3.D	BA1950	Manutenzione e riparazione ai mobili e arredi	15.000,00	15.606,00
B.3.D	BA1950	Manutenzione e riparazione ai mobili e arredi	15.000,00	15.606,00
B.3.E	BA1960	MANUTENZIONE E RIPARAZIONE AGLI AUTOMEZZI	227.000,00	236.171,00
B.3.E	BA1960	Manutenzione e riparazione agli automezzi	227.000,00	236.171,00
B.3.E	BA1960	Manutenzione e riparazione agli automezzi	227.000,00	236.171,00
B.3.F	BA1970	ALTRE MANUTENZIONI E RIPARAZIONI	450.000,00	468.180,00
B.3.F	BA1970	Altre manutenzioni e riparazioni	450.000,00	468.180,00

ID	CODICE	DESCRIZIONE	S	L	U	P	M	C	S	C	PREVENTIVO 2022 tabella in del 2020	PREVENTIVO 2023	PREVENTIVO 2024
B.3.F	BA1970	Altre manutenzioni e riparazioni	5	03	06	01	01				450.000,00	459.000,00	468.100,00
B.3.G	BA1980	MANUTENZIONI E RIPARAZIONI DA ASP-AO, IRCCS, AOU DELLA REGIONE	5	03	07	00	00				-	-	-
B.3.G	BA1980	Manutenzioni e riparazioni da Asp-AO, IRCCS, AOU della Regione	5	03	07	01	00				-	-	-
B.3.G	BA1980	Manutenzioni e riparazioni da Asp-AO, IRCCS, AOU della Regione	5	03	07	01	01				-	-	-
B.4	BA1990	GODIMENTO DI BENI DI TERZI	5	04	00	00	00				2.703.096,52	2.747.158,00	2.792.101,00
B.4.A	BA2000	AFFITTI PASSIVI	5	04	01	00	00				203.096,52	207.158,00	211.301,00
B.4.A	BA2000	Affitti passivi	5	04	01	01	00				203.096,52	207.158,00	211.301,00
B.4.B	BA2010	CANONI DI NOLEGGIO	5	04	02	00	00				2.500.000,00	2.540.000,00	2.580.800,00
B.4.B.1	BA2020	Canoni di noleggio - area sanitaria	5	04	02	01	00				2.000.000,00	2.040.000,00	2.080.800,00
B.4.B.1	BA2020	Canoni di noleggio - area sanitaria	5	04	02	01	01				2.000.000,00	2.040.000,00	2.080.800,00
B.4.B.2	BA2030	Canoni di noleggio - area non sanitaria	5	04	02	02	00				500.000,00	500.000,00	500.000,00
B.4.B.2	BA2030	Canoni di noleggio - area non sanitaria	5	04	02	02	01				500.000,00	500.000,00	500.000,00
B.4.C	BA2040	CANONI DI LEASING	5	04	03	00	00				-	-	-
B.4.C.1	BA2050	Canoni di leasing - area sanitaria	5	04	03	01	00				-	-	-
B.4.C.1	BA2050	Canoni di leasing - area sanitaria	5	04	03	01	01				-	-	-
B.4.C.2	BA2060	Canoni di leasing - area non sanitaria	5	04	03	02	00				-	-	-
B.4.C.2	BA2060	Canoni di leasing - area non sanitaria	5	04	03	02	01				-	-	-
B.4.D	BA2070	LOCAZIONI E NOLEGGI DA ASP-AO, IRCCS, AOU DELLA REGIONE	5	04	04	00	00				-	-	-
B.4.D	BA2070	Locazioni e noleggi da Asp-AO, IRCCS, AOU della Regione	5	04	04	01	00				-	-	-
B.4.D	BA2070	Locazioni e noleggi da Asp-AO, IRCCS, AOU della Regione	5	04	04	01	01				-	-	-
B.5	BA2090	PERSONALE DEL RUOLO SANITARIO	5	05	00	00	00				61.196.775,75	62.420.712,00	63.669.127,00
B.5.A	BA2100	Costo del personale dirigente medico	5	05	01	00	00				32.846.168,83	33.503.093,00	34.173.155,00
B.5.A.1	BA2110	Costo del personale dirigente medico	5	05	01	01	00				30.509.937,70	31.120.137,00	31.742.540,00
B.5.A.1.1	BA2120	Ributazione tabellare - tempo indeterminato	5	05	01	01	01				29.533.554,70	30.124.226,00	30.726.711,00
B.5.A.1.2	BA2130	Ributazione tabellare - tempo determinato	5	05	01	01	02				976.383,00	995.911,00	1.015.829,00
B.5.A.1.3	BA2140	Ributazione tabellare - altro	5	05	01	01	03				-	-	-
B.5.A.1.1	BA2120	Ributazione di posizione - tempo indeterminato	5	05	01	01	06				-	-	-
B.5.A.1.2	BA2130	Ributazione di posizione - tempo determinato	5	05	01	01	07				-	-	-
B.5.A.1.3	BA2140	Ributazione di posizione - altro	5	05	01	01	08				-	-	-
B.5.A.1.1	BA2120	Indennità da particolari condizioni di lavoro - tempo indeterminato	5	05	01	01	09				-	-	-
B.5.A.1.2	BA2130	Indennità da particolari condizioni di lavoro - tempo determinato	5	05	01	01	10				-	-	-
B.5.A.1.3	BA2140	Indennità da particolari condizioni di lavoro - altro	5	05	01	01	11				-	-	-
B.5.A.1.1	BA2120	Ributazione di risultato - tempo indeterminato	5	05	01	01	12				-	-	-
B.5.A.1.2	BA2130	Ributazione di risultato - tempo determinato	5	05	01	01	13				-	-	-
B.5.A.1.3	BA2140	Ributazione di risultato - altro	5	05	01	01	14				-	-	-
B.5.A.1.1	BA2120	Oneri sociali - tempo indeterminato	5	05	01	01	15				-	-	-
B.5.A.1.2	BA2130	Oneri sociali - tempo determinato	5	05	01	01	16				-	-	-
B.5.A.1.3	BA2140	Oneri sociali - altro	5	05	01	01	17				-	-	-
B.5.A.1.1	BA2120	Accantonamento TFR - tempo indeterminato	5	05	01	01	18				-	-	-
B.5.A.1.2	BA2130	Accantonamento TFR - tempo determinato	5	05	01	01	19				-	-	-
B.5.A.1.3	BA2140	Accantonamento TFR - altro	5	05	01	01	20				-	-	-
B.5.A.1.1	BA2120	Altri costi del personale - tempo indeterminato	5	05	01	01	21				-	-	-
B.5.A.1.2	BA2130	Altri costi del personale - tempo determinato	5	05	01	01	22				-	-	-
B.5.A.1.3	BA2140	Altri costi del personale - altro	5	05	01	01	23				-	-	-
B.5.A.2	BA2150	Costo del personale dirigente non medico	5	05	01	02	00				2.336.231,13	2.382.956,00	2.430.615,00
B.5.A.2.1	BA2160	Ributazione tabellare - tempo indeterminato	5	05	01	02	01				2.336.231,13	2.382.956,00	2.430.615,00
B.5.A.2.2	BA2170	Ributazione tabellare - tempo determinato	5	05	01	02	02				-	-	-
B.5.A.2.3	BA2180	Ributazione tabellare - altro	5	05	01	02	03				-	-	-
B.5.A.2.1	BA2160	Ributazione di posizione - tempo indeterminato	5	05	01	02	04				-	-	-
B.5.A.2.2	BA2170	Ributazione di posizione - tempo determinato	5	05	01	02	05				-	-	-

III SETTORE		Codice		G	M	C	S	C	CONTO ECONOMICO		PREVENTIVO 2022 (tabella m del 2020)	PREVENTIVO 2023	PREVENTIVO 2024
U	O	P	T	P	R	O	T	T	O	O			
B.5.A.2.3				5	05	01	02	06		Ributazione di posizione - altro			
B.5.A.2.1				5	05	01	02	07		Indennità da particolari condizioni di lavoro - tempo indeterminato			
B.5.A.2.2				5	05	01	02	08		Indennità da particolari condizioni di lavoro - tempo determinato			
B.5.A.2.3				5	05	01	02	09		Indennità da particolari condizioni di lavoro - altro			
B.5.A.2.1				5	05	01	02	10		Ributazione di risultato - tempo indeterminato			
B.5.A.2.2				5	05	01	02	11		Ributazione di risultato - tempo determinato			
B.5.A.2.3				5	05	01	02	12		Ributazione di risultato - altro			
B.5.A.2.1				5	05	01	02	13		Oneri sociali - tempo indeterminato			
B.5.A.2.2				5	05	01	02	14		Oneri sociali - tempo determinato			
B.5.A.2.3				5	05	01	02	15		Oneri sociali - altro			
B.5.A.2.1				5	05	01	02	16		Accantonamento TFR - tempo indeterminato			
B.5.A.2.2				5	05	01	02	17		Accantonamento TFR - tempo determinato			
B.5.A.2.3				5	05	01	02	18		Accantonamento TFR - altro			
B.5.A.2.1				5	05	01	02	19		Altri costi del personale - tempo indeterminato			
B.5.A.2.2				5	05	01	02	20		Altri costi del personale - tempo determinato			
B.5.A.2.3				5	05	01	02	21		Altri costi del personale - altro			
B.5.B				5	05	02	00	00		<b>COSTO DEL PERSONALE COMPARTO RUOLO SANITARIO</b>	28.350.606,92	28.917.619,00	29.495.972,00
B.5.B.1				5	05	02	01	00		<b>Costo del personale comparto ruolo sanitario</b>	28.350.606,92	28.917.619,00	29.495.972,00
B.5.B.2				5	05	02	01	01		Tabellare di posizione iniziale - tempo indeterminato	27.646.512,92	28.199.443,00	28.763.432,00
B.5.B.3				5	05	02	01	02		Tabellare di posizione iniziale - tempo determinato	704.094,00	718.176,00	732.540,00
B.5.B.1				5	05	02	01	03		Tabellare di posizione iniziale - altro			
B.5.B.1				5	05	02	01	04		Ributazione per le fasce retributive, posizioni organizzative, valore comune delle ex indennità di qualificazione professionale e dell'indennità professionale specifica - tempo indeterminato			
B.5.B.2				5	05	02	01	05		Ributazione per le fasce retributive, posizioni organizzative, valore comune delle ex indennità di qualificazione professionale e dell'indennità professionale specifica - tempo determinato			
B.5.B.3				5	05	02	01	06		Ributazione per le fasce retributive, posizioni organizzative, valore comune delle ex indennità di qualificazione professionale e dell'indennità professionale specifica - altro			
B.5.B.1				5	05	02	01	07		Compensi per lavoro straordinario e remunerazione di particolari condizioni di disagio, pericolo o danno - tempo indeterminato			
B.5.B.2				5	05	02	01	08		Compensi per lavoro straordinario e remunerazione di particolari condizioni di disagio, pericolo o danno - tempo determinato			
B.5.B.3				5	05	02	01	09		Compensi per lavoro straordinario e remunerazione di particolari condizioni di disagio, pericolo o danno - altro			
B.5.B.1				5	05	02	01	10		Produttività collettiva per il miglioramento dei servizi e il premio della qualità delle prestazioni individuali - tempo indeterminato			
B.5.B.2				5	05	02	01	11		Produttività collettiva per il miglioramento dei servizi e il premio della qualità delle prestazioni individuali - tempo determinato			
B.5.B.3				5	05	02	01	12		Produttività collettiva per il miglioramento dei servizi e il premio della qualità delle prestazioni individuali - altro			
B.5.B.1				5	05	02	01	13		Oneri sociali - tempo indeterminato			
B.5.B.2				5	05	02	01	14		Oneri sociali - tempo determinato			
B.5.B.3				5	05	02	01	15		Oneri sociali - altro			
B.5.B.1				5	05	02	01	16		Accantonamento TFR - tempo indeterminato			
B.5.B.2				5	05	02	01	17		Accantonamento TFR - tempo determinato			
B.5.B.1				5	05	02	01	19		Altri costi del personale - tempo indeterminato			
B.5.B.2				5	05	02	01	20		Altri costi del personale - tempo determinato			
B.5.B.3				5	05	02	01	21		Altri costi del personale - altro			
B.6				5	06	00	00	00		<b>PERSONALE DEL RUOLO PROFESSIONALE</b>	354.368,84	361.456,00	368.685,00
B.6.A				5	06	01	00	00		<b>COSTO DEL PERSONALE DIRIGENTE RUOLO PROFESSIONALE</b>	309.428,27	315.617,00	321.929,00

COSTO ECONOMICO		PREVENTIVO 2022 tabella m del 2020	PREVENTIVO 2023	PREVENTIVO 2024						
U.O.	DESCRIZIONE									
G	M	C	S	C						
R	A	O	T	O						
U	S	N	T	O						
O	O	O	T	O						
P	P	T	T	O						
P	R	O	O	O						
B.6.A	BA2240	5	06	01	01	00	Costo del personale dirigente ruolo professionale	309.428,27	315.617,00	321.929,00
B.6.A.1	BA2250	5	06	01	01	01	RibUZIONE tabellare - tempo indeterminato	309.428,27	315.617,00	321.929,00
B.6.A.2	BA2260	5	06	01	01	02	RibUZIONE tabellare - tempo determinato	-	-	-
B.6.A.3	BA2270	5	06	01	01	03	RibUZIONE tabellare - altro	-	-	-
B.6.A.1	BA2250	5	06	01	01	04	RibUZIONE di posizione - tempo indeterminato	-	-	-
B.6.A.2	BA2260	5	06	01	01	05	RibUZIONE di posizione - tempo determinato	-	-	-
B.6.A.3	BA2270	5	06	01	01	06	RibUZIONE di posizione - altro	-	-	-
B.6.A.1	BA2250	5	06	01	01	07	Indennità da particolari condizioni di lavoro - tempo indeterminato	-	-	-
B.6.A.2	BA2260	5	06	01	01	08	Indennità da particolari condizioni di lavoro - tempo determinato	-	-	-
B.6.A.3	BA2270	5	06	01	01	09	Indennità da particolari condizioni di lavoro - altro	-	-	-
B.6.A.1	BA2250	5	06	01	01	10	RibUZIONE di risultato - tempo indeterminato	-	-	-
B.6.A.2	BA2260	5	06	01	01	11	RibUZIONE di risultato - tempo determinato	-	-	-
B.6.A.3	BA2270	5	06	01	01	12	RibUZIONE di risultato - altro	-	-	-
B.6.A.1	BA2250	5	06	01	01	13	Oneri sociali - tempo indeterminato	-	-	-
B.6.A.2	BA2260	5	06	01	01	14	Oneri sociali - tempo determinato	-	-	-
B.6.A.3	BA2270	5	06	01	01	15	Oneri sociali - altro	-	-	-
B.6.A.1	BA2250	5	06	01	01	16	Accantonamento TFR - tempo indeterminato	-	-	-
B.6.A.2	BA2260	5	06	01	01	17	Accantonamento TFR - tempo determinato	-	-	-
B.6.A.3	BA2270	5	06	01	01	18	Accantonamento TFR - altro	-	-	-
B.6.A.1	BA2250	5	06	01	01	19	Altri costi del personale - tempo indeterminato	-	-	-
B.6.A.2	BA2260	5	06	01	01	20	Altri costi del personale - tempo determinato	-	-	-
B.6.A.3	BA2270	5	06	01	01	21	Altri costi del personale - altro	-	-	-
B.6.B	BA2280	5	06	02	00	00	<b>COSTO DEL PERSONALE COMPARTO RUOLO PROFESSIONALE</b>	44.940,57	45.839,00	46.756,00
B.6.B.1	BA2290	5	06	02	01	00	Costo del personale comparto ruolo professionale	44.940,57	45.839,00	46.756,00
B.6.B.2	BA2300	5	06	02	01	01	Tabellare di posizione iniziale - tempo indeterminato	44.940,57	45.839,00	46.756,00
B.6.B.3	BA2310	5	06	02	01	02	Tabellare di posizione iniziale - tempo determinato	-	-	-
						03	Tabellare di posizione iniziale - altro	-	-	-
B.6.B.1	BA2290	5	06	02	01	04	RibUZIONE per le fasce retributive, posizioni organizzative, valore comune delle ex indennità di qualificazione professionale e dell'indennità professionale specifica - tempo indeterminato	-	-	-
B.6.B.2	BA2300	5	06	02	01	05	RibUZIONE per le fasce retributive, posizioni organizzative, valore comune delle ex indennità di qualificazione professionale e dell'indennità professionale specifica - tempo determinato	-	-	-
B.6.B.3	BA2310	5	06	02	01	06	RibUZIONE per le fasce retributive, posizioni organizzative, valore comune delle ex indennità di qualificazione professionale e dell'indennità professionale specifica - altro	-	-	-
B.6.B.1	BA2290	5	06	02	01	07	Compensi per lavoro straordinario e remunerazione di particolari condizioni di disagio, pericolo o danno - tempo indeterminato	-	-	-
B.6.B.2	BA2300	5	06	02	01	08	Compensi per lavoro straordinario e remunerazione di particolari condizioni di disagio, pericolo o danno - tempo determinato	-	-	-
B.6.B.3	BA2310	5	06	02	01	09	Compensi per lavoro straordinario e remunerazione di particolari condizioni di disagio, pericolo o danno - altro	-	-	-
B.6.B.1	BA2290	5	06	02	01	10	Produttività collettiva per il miglioramento dei servizi e il premio della qualità delle prestazioni individuali - tempo indeterminato	-	-	-
B.6.B.2	BA2300	5	06	02	01	11	Produttività collettiva per il miglioramento dei servizi e il premio della qualità delle prestazioni individuali - tempo determinato	-	-	-
B.6.B.3	BA2310	5	06	02	01	12	Produttività collettiva per il miglioramento dei servizi e il premio della qualità delle prestazioni individuali - altro	-	-	-
B.6.B.1	BA2290	5	06	02	01	13	Oneri sociali - tempo indeterminato	-	-	-
B.6.B.2	BA2300	5	06	02	01	14	Oneri sociali - tempo determinato	-	-	-
B.6.B.3	BA2310	5	06	02	01	15	Oneri sociali - altro	-	-	-
B.6.B.1	BA2290	5	06	02	01	16	Accantonamento TFR - tempo indeterminato	-	-	-
B.6.B.2	BA2300	5	06	02	01	17	Accantonamento TFR - tempo determinato	-	-	-

		COSTO ECONOMICO		PREVENTIVO 2022 tabella m del 2020		PREVENTIVO 2023		PREVENTIVO 2024	
GRUPPO	CODICE	G	M	C	S	C			
		U	A	O	O	O			
		P	S	T	T	T			
		P	R	O	O	O			
B.6.B.1	BA2310	5	06	02	01	18			
							Accantonamento TFR - altro		
B.6.B.1	BA2290	5	06	02	01	19			
							Altri costi del personale - tempo indeterminato		
B.6.B.2	BA2300	5	06	02	01	20			
							Altri costi del personale - tempo determinato		
B.6.B.3	BA2310	5	06	02	01	21			
							Altri costi del personale - altro		
B.7	BA2320	5	07	00	00	00			
							<b>PERSONALE DEL RUOLO TECNICO</b>		
B.7.A	BA2330	5	07	01	01	00			
							<b>COSTO DEL PERSONALE DIRIGENTE, RUOLO TECNICO</b>		
B.7.A	BA2340	5	07	01	01	00			
							Costo del personale dirigente ruolo tecnico	134.397,84	137.086,00
B.7.A.1	BA2340	5	07	01	01	01			
							Ributazione tabellare - tempo indeterminato	134.397,84	139.828,00
B.7.A.2	BA2350	5	07	01	01	02			
							Ributazione tabellare - tempo determinato	137.086,00	139.828,00
B.7.A.3	BA2360	5	07	01	01	03			
							Ributazione tabellare - altro		
B.7.A.1	BA2340	5	07	01	01	04			
							Ributazione di posizione - tempo indeterminato		
B.7.A.2	BA2350	5	07	01	01	05			
							Ributazione di posizione - tempo determinato		
B.7.A.3	BA2360	5	07	01	01	06			
							Ributazione di posizione - altro		
B.7.A.1	BA2340	5	07	01	01	07			
							Indennità da particolari condizioni di lavoro - tempo indeterminato		
B.7.A.2	BA2350	5	07	01	01	08			
							Indennità da particolari condizioni di lavoro - tempo determinato		
B.7.A.3	BA2360	5	07	01	01	09			
							Indennità da particolari condizioni di lavoro - altro		
B.7.A.1	BA2340	5	07	01	01	10			
							Ributazione di risultato - tempo indeterminato		
B.7.A.2	BA2350	5	07	01	01	11			
							Ributazione di risultato - tempo determinato		
B.7.A.3	BA2360	5	07	01	01	12			
							Ributazione di risultato - altro		
B.7.A.1	BA2340	5	07	01	01	13			
							Oneri sociali - tempo indeterminato		
B.7.A.2	BA2350	5	07	01	01	14			
							Oneri sociali - tempo determinato		
B.7.A.3	BA2360	5	07	01	01	15			
							Oneri sociali - altro		
B.7.A.1	BA2340	5	07	01	01	16			
							Accantonamento TFR - tempo indeterminato		
B.7.A.2	BA2350	5	07	01	01	17			
							Accantonamento TFR - tempo determinato		
B.7.A.3	BA2360	5	07	01	01	18			
							Accantonamento TFR - altro		
B.7.A.1	BA2340	5	07	01	01	19			
							Altri costi del personale - tempo indeterminato		
B.7.A.2	BA2350	5	07	01	01	20			
							Altri costi del personale - tempo determinato		
B.7.A.3	BA2360	5	07	01	01	21			
							Altri costi del personale - altro		
B.7.B	BA2370	5	07	02	00	00			
							<b>COSTO DEL PERSONALE COMPARTO RUOLO TECNICO</b>		
B.7.B	BA2370	5	07	02	01	00			
							Costo del personale comparto ruolo tecnico	9.728.707,62	9.923.282,00
B.7.B.1	BA2380	5	07	02	01	01			
							Tabellare di posizione iniziale - tempo indeterminato	9.728.707,62	10.121.747,00
B.7.B.2	BA2390	5	07	02	01	02			
							Tabellare di posizione iniziale - tempo determinato	9.612.972,60	9.805.231,00
B.7.B.3	BA2400	5	07	02	01	03			
							Tabellare di posizione iniziale - altro	304.225,00	316.516,00
B.7.B.1	BA2380	5	07	02	01	04			
							Ributazione per le fasce retributive, posizioni organizzative, valore comune delle ex indennità di qualificazione professionale e dell'indennità professionale specifica - tempo indeterminato		
B.7.B.2	BA2390	5	07	02	01	05			
							Ributazione per le fasce retributive, posizioni organizzative, valore comune delle ex indennità di qualificazione professionale e dell'indennità professionale specifica - tempo determinato		
B.7.B.3	BA2400	5	07	02	01	06			
							Ributazione per le fasce retributive, posizioni organizzative, valore comune delle ex indennità di qualificazione professionale e dell'indennità professionale specifica - altro		
B.7.B.1	BA2380	5	07	02	01	07			
							Compensi per lavoro straordinario e remunerazione di particolari condizioni di disagio, pericolo o danno - tempo indeterminato		
B.7.B.2	BA2390	5	07	02	01	08			
							Compensi per lavoro straordinario e remunerazione di particolari condizioni di disagio, pericolo o danno - tempo determinato		
B.7.B.3	BA2400	5	07	02	01	09			
							Compensi per lavoro straordinario e remunerazione di particolari condizioni di disagio, pericolo o danno - altro		
B.7.B.1	BA2380	5	07	02	01	10			
							Produttività collettiva per il miglioramento dei servizi e il premio della qualità delle prestazioni individuali - tempo indeterminato		
B.7.B.2	BA2390	5	07	02	01	11			
							Produttività collettiva per il miglioramento dei servizi e il premio della qualità delle prestazioni individuali - tempo determinato		

IDR APOL		SIBICI		U	G	M	C	S	C	CONTO ECONOMICO		PREVENTIVO 2022 2020	PREVENTIVO 2023	PREVENTIVO 2024
U	G	M	C	S	C	S	C	S	C					
U	G	M	C	S	C	S	C	S	C					
U	G	M	C	S	C	S	C	S	C					
U	G	M	C	S	C	S	C	S	C					
B.7.B.3	5	07	02	01	12						Produttività collettiva per il miglioramento dei servizi e il premio della qualità delle prestazioni individuali - altro	-	-	-
B.7.B.1	5	07	02	01	13						Oneri sociali - tempo indeterminato	-	-	-
B.7.B.2	5	07	02	01	14						Oneri sociali - tempo determinato	-	-	-
B.7.B.3	5	07	02	01	15						Oneri sociali - altro	-	-	-
B.7.B.1	5	07	02	01	16						Accantonamento TFR - tempo indeterminato	-	-	-
B.7.B.2	5	07	02	01	17						Accantonamento TFR - tempo determinato	-	-	-
B.7.B.3	5	07	02	01	18						Accantonamento TFR - altro	-	-	-
B.7.B.1	5	07	02	01	19						Altri costi del personale - tempo indeterminato	-	-	-
B.7.B.2	5	07	02	01	20						Altri costi del personale - tempo determinato	-	-	-
B.7.B.3	5	07	02	01	21						Altri costi del personale - altro	-	-	-
B.8	5	08	00	00	00						<b>PERSONALE DEL RUOLO AMMINISTRATIVO</b>	5.986.705,79	6.106.440,00	6.228.568,00
B.8.A	5	08	01	00	00						<b>COSTO DEL PERSONALE DIRIGENTE RUOLO AMMINISTRATIVO</b>	327.913,84	334.472,00	341.161,00
B.8.A.1	5	08	01	01	00						Costo del personale dirigente ruolo amministrativo	327.913,84	334.472,00	341.161,00
B.8.A.2	5	08	01	01	01						Ripartizione tabellare - tempo determinato	327.913,84	334.472,00	341.161,00
B.8.A.3	5	08	01	01	02						Ripartizione tabellare - tempo determinato	-	-	-
B.8.A.1	5	08	01	01	03						Ripartizione tabellare - altro	-	-	-
B.8.A.2	5	08	01	01	04						Ripartizione di posizione - tempo indeterminato	-	-	-
B.8.A.3	5	08	01	01	05						Ripartizione di posizione - tempo determinato	-	-	-
B.8.A.1	5	08	01	01	06						Ripartizione di posizione - altro	-	-	-
B.8.A.2	5	08	01	01	07						Indennità da particolari condizioni di lavoro - tempo indeterminato	-	-	-
B.8.A.3	5	08	01	01	08						Indennità da particolari condizioni di lavoro - tempo determinato	-	-	-
B.8.A.1	5	08	01	01	09						Indennità da particolari condizioni di lavoro - altro	-	-	-
B.8.A.2	5	08	01	01	10						Ripartizione di risultato - tempo indeterminato	-	-	-
B.8.A.3	5	08	01	01	11						Ripartizione di risultato - tempo determinato	-	-	-
B.8.A.1	5	08	01	01	12						Ripartizione di risultato - altro	-	-	-
B.8.A.2	5	08	01	01	13						Oneri sociali - tempo indeterminato	-	-	-
B.8.A.3	5	08	01	01	14						Oneri sociali - tempo determinato	-	-	-
B.8.A.1	5	08	01	01	15						Oneri sociali - altro	-	-	-
B.8.A.2	5	08	01	01	16						Accantonamento TFR - tempo indeterminato	-	-	-
B.8.A.3	5	08	01	01	17						Accantonamento TFR - tempo determinato	-	-	-
B.8.A.1	5	08	01	01	18						Accantonamento TFR - altro	-	-	-
B.8.A.2	5	08	01	01	19						Altri costi del personale - tempo indeterminato	-	-	-
B.8.A.3	5	08	01	01	20						Altri costi del personale - tempo determinato	-	-	-
B.8.A.1	5	08	01	01	21						Altri costi del personale - altro	-	-	-

TOP SPICE		GLOBE		GRUPPO	G	M	C	S	C	CONTO ECONOMICO		PREVENTIVO 2022 tabella m del 2020	PREVENTIVO 2023	PREVENTIVO 2024
U	P	P	R	S	08	02	00	00	00	CONTO DEL PERSONALE COMPARTO RUOLO AMMINISTRATIVO		5.658.791,95	5.771.968,00	5.887.407,00
U	P	P	R	S	08	02	01	00	00	Costo del personale comparto ruolo amministrativo		5.658.791,95	5.771.968,00	5.887.407,00
B	8	B	1	5	08	02	01	01	01	Tabellare di posizione iniziale - tempo indeterminato		5.639.210,95	5.751.995,00	5.867.035,00
B	8	B	2	5	08	02	01	02	02	Tabellare di posizione iniziale - tempo determinato		19.581,00	19.973,00	20.372,00
B	8	B	3	5	08	02	01	03	03	Tabellare di posizione iniziale - altro		-	-	-
B	8	B	1	5	08	02	01	04	04	Ripartizione per le fasce retributive, posizioni organizzative, valore comune delle ex indennità di qualificazione professionale e dell'indennità professionale specifica - tempo indeterminato		-	-	-
B	8	B	2	5	08	02	01	05	05	Ripartizione per le fasce retributive, posizioni organizzative, valore comune delle ex indennità di qualificazione professionale e dell'indennità professionale specifica - tempo determinato		-	-	-
B	8	B	3	5	08	02	01	06	06	Ripartizione per le fasce retributive, posizioni organizzative, valore comune delle ex indennità di qualificazione professionale e dell'indennità professionale specifica - altro		-	-	-
B	8	B	1	5	08	02	01	07	07	Compensi per lavoro straordinario e remunerazione di particolari condizioni di disagio, pericolo o danno - tempo indeterminato		-	-	-
B	8	B	2	5	08	02	01	08	08	Compensi per lavoro straordinario e remunerazione di particolari condizioni di disagio, pericolo o danno - tempo determinato		-	-	-
B	8	B	3	5	08	02	01	09	09	Compensi per lavoro straordinario e remunerazione di particolari condizioni di disagio, pericolo o danno - altro		-	-	-
B	8	B	1	5	08	02	01	10	10	Produttività collettiva per il miglioramento dei servizi e il premio della qualità delle prestazioni individuali - tempo indeterminato		-	-	-
B	8	B	2	5	08	02	01	11	11	Produttività collettiva per il miglioramento dei servizi e il premio della qualità delle prestazioni individuali - tempo determinato		-	-	-
B	8	B	3	5	08	02	01	12	12	Produttività collettiva per il miglioramento dei servizi e il premio della qualità delle prestazioni individuali - altro		-	-	-
B	8	B	1	5	08	02	01	13	13	Oneri sociali - tempo indeterminato		-	-	-
B	8	B	2	5	08	02	01	14	14	Oneri sociali - tempo determinato		-	-	-
B	8	B	3	5	08	02	01	15	15	Oneri sociali - altro		-	-	-
B	8	B	1	5	08	02	01	16	16	Accantonamento TFR - tempo indeterminato		-	-	-
B	8	B	2	5	08	02	01	17	17	Accantonamento TFR - tempo determinato		-	-	-
B	8	B	3	5	08	02	01	18	18	Accantonamento TFR - altro		-	-	-
B	8	B	1	5	08	02	01	19	19	Altri costi del personale - tempo indeterminato		-	-	-
B	8	B	2	5	08	02	01	20	20	Altri costi del personale - tempo determinato		-	-	-
B	8	B	3	5	08	02	01	21	21	Altri costi del personale - altro		-	-	-
B	9			5	09	00	00	00	00	ONERI DIVERSI DI GESTIONE		813.448,16	821.559,40	829.833,40
B	9	A		5	09	01	00	00	00	IMPOSTE E TASSE (ESCLUSO IRAP E IRES)		283.073,00	288.734,00	294.509,00
B	9	A		5	09	01	01	00	00	Imposte e tasse (escluso Irapp e Ires)		283.073,00	288.734,00	294.509,00
B	9	A		5	09	01	01	01	01	IMU		-	-	-
B	9	A		5	09	01	01	02	02	TARSU		260.104,00	265.306,00	270.612,00
B	9	A		5	09	01	01	03	03	Altre		27.969,00	23.428,00	23.897,00
B	9	B		5	09	02	00	00	00	PERDITE SU CREDITI		-	-	-
B	9	B		5	09	02	01	00	00	Perdite su crediti		-	-	-
B	9	B		5	09	02	01	01	01	Perdite su crediti		-	-	-
B	9	C		5	09	03	00	00	00	ALTRI ONERI DIVERSI DI GESTIONE		530.375,16	532.825,40	535.324,40
B	9	C	I	5	09	03	01	00	00	Indennità, rimborso spese e oneri sociali per gli Organi Direttivi e Collegio Sindacale		407.870,40	407.870,40	407.870,40
B	9	C	J	5	09	03	01	01	01	Indennità, rimborso spese e oneri sociali per Direzione Aziendale		407.870,40	407.870,40	407.870,40
B	9	C	I	5	09	03	01	02	02	Indennità, rimborso spese e oneri sociali per Collegio Sindacale		-	-	-
B	9	C	2	5	09	03	02	00	00	Altri oneri diversi di gestione		124.504,76	124.955,00	127.454,00
B	9	C	2	5	09	03	02	01	01	Altri oneri diversi di gestione		122.504,76	124.955,00	127.454,00



								CONTO ECONOMICO		PREVENTIVO 2022 (tabella m del 2020)	PREVENTIVO 2023	PREVENTIVO 2024
UO	UO	UO	UO	G	M	C	S	C				
1	2	3	4	5	6	7	8	9				
10	11	12	13	14	15	16	17	18				
19	20	21	22	23	24	25	26	27				
28	29	30	31	32	33	34	35	36				
B.10	BA2570	5	10	00	00	00	00	00	AMMORTAMENTI DELLE IMMOBILIZZAZIONI IMMATERIALI	7.704,16	7.858,66	8.015,93
B.10	BA2570	5	10	01	00	00	00	00	AMMORTAMENTI DELLE IMMOBILIZZAZIONI IMMATERIALI	7.704,16	7.858,66	8.015,93
B.10	BA2570	5	10	01	01	01	00	00	Ammortamenti dei costi di impianto e di ampliamento	-	-	-
B.10	BA2570	5	10	01	01	01	01	00	Ammortamenti dei costi di impianto e di ampliamento	-	-	-
B.10	BA2570	5	10	01	02	00	00	00	Ammortamenti dei costi di ricerca e sviluppo	-	-	-
B.10	BA2570	5	10	01	02	01	00	00	Ammortamenti dei costi di ricerca e sviluppo	-	-	-
B.10	BA2570	5	10	01	03	00	00	00	Ammortamenti dei diritti di brevetto e diritti di utilizzazione delle opere d'ingegno - derivanti dall'attività di ricerca	-	-	-
B.10	BA2570	5	10	01	03	01	00	00	Ammortamenti dei diritti di brevetto e diritti di utilizzazione delle opere d'ingegno - derivanti dall'attività di ricerca	-	-	-
B.10	BA2570	5	10	01	04	00	00	00	Ammortamenti dei diritti di brevetto e diritti di utilizzazione delle opere d'ingegno - altri	-	-	-
B.10	BA2570	5	10	01	04	01	00	00	Ammortamenti dei diritti di brevetto e diritti di utilizzazione delle opere d'ingegno - altri	-	-	-
B.10	BA2570	5	10	01	05	00	00	00	Ammortamenti delle Concessioni, licenze, marchi e diritti simili	-	-	-
B.10	BA2570	5	10	01	05	01	00	00	Ammortamenti delle Concessioni, licenze, marchi e diritti simili	-	-	-
B.10	BA2570	5	10	01	06	00	00	00	Ammortamenti su migliore su beni di terzi	1.680,06	1.713,66	1.747,93
B.10	BA2570	5	10	01	06	01	00	00	Ammortamenti su migliore su beni di terzi	1.680,06	1.713,66	1.747,93
B.10	BA2570	5	10	01	07	00	00	00	Ammortamenti Pubblicità	-	-	-
B.10	BA2570	5	10	01	07	01	00	00	Ammortamenti Pubblicità	-	-	-
B.10	BA2570	5	10	01	08	00	00	00	Ammortamenti altre immobilizzazioni immateriali	6.024,10	6.145,00	6.268,00
B.10	BA2570	5	10	01	08	01	00	00	Ammortamenti altre immobilizzazioni immateriali	6.024,10	6.145,00	6.268,00
B.12	BA2590	5	11	00	00	00	00	00	AMMORTAMENTO DEI FABBRICATI	1.865.553,00	1.902.864,00	1.940.001,00
B.12.A	BA2600	5	11	01	00	00	00	00	AMMORTAMENTI FABBRICATI NON STRUMENTALI (DISPONIBILI)	10.560,29	10.771,00	10.986,00
B.12.A	BA2600	5	11	01	01	00	00	00	Ammortamenti fabbricati non strumentali (disponibili)	10.560,29	10.771,00	10.986,00
B.12.A	BA2600	5	11	01	02	00	00	00	Ammortamenti fabbricati non strumentali (disponibili)	-	-	-
B.12.A	BA2600	5	11	01	02	00	00	00	Ammortamenti costruzioni leggere (disponibili)	-	-	-
B.12.A	BA2600	5	11	01	02	01	00	00	Ammortamenti costruzioni leggere (disponibili)	-	-	-
B.12.B	BA2610	5	11	02	00	00	00	00	AMMORTAMENTI FABBRICATI STRUMENTALI (INDISPONIBILI)	1.854.992,71	1.892.093,00	1.929.935,00
B.12.B	BA2610	5	11	02	01	00	00	00	Ammortamenti fabbricati strumentali (indisponibili)	1.854.992,71	1.892.093,00	1.929.935,00
B.12.B	BA2610	5	11	02	01	01	00	00	Ammortamenti fabbricati strumentali (indisponibili)	1.854.992,71	1.892.093,00	1.929.935,00
B.13	BA2620	5	12	00	00	00	00	00	AMMORTAMENTI DELLE ALTRE IMMOBILIZZAZIONI MATERIALI	958.013,61	977.173,87	996.717,83
B.13	BA2620	5	12	01	00	00	00	00	AMMORTAMENTI DELLE ALTRE IMMOBILIZZAZIONI MATERIALI	958.013,61	977.173,87	996.717,83
B.13	BA2620	5	12	01	01	00	00	00	Ammortamenti di impianti e macchinari sanitari	207.292,20	211.438,04	215.666,80
B.13	BA2620	5	12	01	01	01	00	00	Ammortamenti di impianti e macchinari sanitari	207.292,20	211.438,04	215.666,80
B.13	BA2620	5	12	01	02	00	00	00	Ammortamenti di impianti e macchinari non sanitari	18.181,20	18.544,82	18.915,72
B.13	BA2620	5	12	01	02	01	00	00	Ammortamenti di impianti e macchinari non sanitari	18.181,20	18.544,82	18.915,72
B.13	BA2620	5	12	01	03	00	00	00	Ammortamenti di attrezzature sanitarie e scientifiche	523.802,18	534.278,00	544.964,00
B.13	BA2620	5	12	01	03	01	00	00	Ammortamenti di attrezzature sanitarie e scientifiche	523.802,18	534.278,00	544.964,00
B.13	BA2620	5	12	01	04	00	00	00	Ammortamenti di attrezzature generiche	-	-	-
B.13	BA2620	5	12	01	04	01	00	00	Ammortamenti di attrezzature generiche	-	-	-
B.13	BA2620	5	12	01	05	00	00	00	Ammortamenti di mobili e arredi	79.526,19	81.117,00	82.739,00
B.13	BA2620	5	12	01	05	01	00	00	Ammortamenti di mobili e arredi	79.526,19	81.117,00	82.739,00
B.13	BA2620	5	12	01	06	00	00	00	Ammortamenti di Ambulanze	85.217,00	86.921,00	88.659,00
B.13	BA2620	5	12	01	06	01	00	00	Ammortamenti di Ambulanze	85.217,00	86.921,00	88.659,00
B.13	BA2620	5	12	01	07	00	00	00	Ammortamenti di Automezzi	-	-	-
B.13	BA2620	5	12	01	07	01	00	00	Ammortamenti di Automezzi	-	-	-
B.13	BA2620	5	12	01	08	00	00	00	Ammortamenti di Altri mezzi di trasporto	-	-	-
B.13	BA2620	5	12	01	08	01	00	00	Ammortamenti di Altri mezzi di trasporto	-	-	-
B.13	BA2620	5	12	01	09	00	00	00	Ammortamenti di altri beni materiali	43.994,84	44.875,00	45.773,00
B.13	BA2620	5	12	01	09	01	00	00	Ammortamenti di altri beni materiali	43.994,84	44.875,00	45.773,00



INTEGRAZIONE		CATEGORIA		S		G		M		C		S		C		CONTO ECONOMICO		PREVENTIVO 2022 - tabella m del 2020		PREVENTIVO 2023		PREVENTIVO 2024	
INTEGRAZIONE	CATEGORIA	S	G	M	C	S	C	U	R	A	O	T	N	T	O	O	CONTO ECONOMICO	PREVENTIVO 2022 - tabella m del 2020	PREVENTIVO 2023	PREVENTIVO 2024			
B.16	BA2690	5	15	00	00	00	00	00	00	00	00	00	00	00	00	00	ACCANTONAMENTI DELL'ESERCIZIO	2.317.269,17	2.100.949,00	2.132.967,80			
B.16.A	BA2700	5	15	01	00	00	00	00	00	00	00	00	00	00	00	00	ACCANTONAMENTI PER RISCHI	500.000,00	500.000,00	500.000,00			
B.16.A.1	BA2710	5	15	01	01	01	01	01	01	01	01	01	01	01	01	01	Accantonamenti per cause civili ed oneri processuali	-	-	-			
B.16.A.1	BA2710	5	15	01	01	01	01	01	01	01	01	01	01	01	01	01	Accantonamenti per cause civili ed oneri processuali	-	-	-			
B.16.A.2	BA2720	5	15	01	02	00	00	00	00	00	00	00	00	00	00	00	Accantonamenti per contenzioso personale dipendente	-	-	-			
B.16.A.2	BA2720	5	15	01	02	01	01	01	01	01	01	01	01	01	01	01	Accantonamenti per contenzioso personale dipendente	-	-	-			
B.16.A.3	BA2730	5	15	01	03	00	00	00	00	00	00	00	00	00	00	00	Accantonamenti per rischi connessi all'acquisto di prestazioni sanitarie da privato	-	-	-			
B.16.A.3	BA2730	5	15	01	03	01	01	01	01	01	01	01	01	01	01	01	Accantonamenti per rischi connessi all'acquisto di prestazioni sanitarie da privato	-	-	-			
B.16.A.4	BA2740	5	15	01	04	00	00	00	00	00	00	00	00	00	00	00	Accantonamenti per copertura diretta dei rischi (autoassicurazione)	500.000,00	500.000,00	500.000,00			
B.16.A.4	BA2740	5	15	01	04	01	01	01	01	01	01	01	01	01	01	01	Accantonamenti per copertura diretta dei rischi (autoassicurazione)	500.000,00	500.000,00	500.000,00			
B.16.A.5	BA2750	5	15	01	05	00	00	00	00	00	00	00	00	00	00	00	Altri accantonamenti per rischi	-	-	-			
B.16.A.5	BA2750	5	15	01	05	01	01	01	01	01	01	01	01	01	01	01	Altri accantonamenti per rischi	-	-	-			
B.16.B	BA2760	5	15	02	00	00	00	00	00	00	00	00	00	00	00	00	ACCANTONAMENTI PER PREMIO DI OPEROSITÀ (SUMAI)	270.832,21	276.249,00	281.774,00			
B.16.B	BA2760	5	15	02	01	00	00	00	00	00	00	00	00	00	00	00	Accantonamenti per premio di operosità (SUMAI)	270.832,21	276.249,00	281.774,00			
B.16.B	BA2760	5	15	02	01	01	01	01	01	01	01	01	01	01	01	01	Accantonamenti per premio di operosità (SUMAI)	270.832,21	276.249,00	281.774,00			
B.16.C	BA2770	5	15	03	00	00	00	00	00	00	00	00	00	00	00	00	ACCANTONAMENTI PER QUOTE INUTILIZZATE DI CONTRIBUTI	-	-	-			
B.16.C.1	BA2780	5	15	03	01	00	00	00	00	00	00	00	00	00	00	00	Accantonamenti per quote inutilizzate di contributi da Regione e Prov. Aut. per quota F.S. vincolata	-	-	-			
B.16.C.1	BA2780	5	15	03	01	01	01	01	01	01	01	01	01	01	01	01	Accantonamenti per quote inutilizzate contributi da Regione per quota rinnovo convenzioni L. 133/08	-	-	-			
B.16.C.1	BA2780	5	15	03	01	02	02	02	02	02	02	02	02	02	02	02	Accantonamenti per quote inutilizzate contributi da Regione per quota emersione extracomunitari L. 102/09	-	-	-			
B.16.C.1	BA2780	5	15	03	01	03	03	03	03	03	03	03	03	03	03	03	Accantonamenti per quote inutilizzate contributi da Regione per quota medicina Penitenziaria Dlvo 230/99	-	-	-			
B.16.C.1	BA2780	5	15	03	01	04	04	04	04	04	04	04	04	04	04	04	Accantonamenti per quote inutilizzate contributi da Regione per quota hanseniani L. 31/86	-	-	-			
B.16.C.1	BA2780	5	15	03	01	05	05	05	05	05	05	05	05	05	05	05	Accantonamenti per quote inutilizzate contributi da Regione per quota Fibrosi Cistica L. 362/98	-	-	-			
B.16.C.1	BA2780	5	15	03	01	06	06	06	06	06	06	06	06	06	06	06	Accantonamenti per quote inutilizzate contributi da Regione per quota Extracomunitari irregolari L. 40/98	-	-	-			
B.16.C.1	BA2780	5	15	03	01	07	07	07	07	07	07	07	07	07	07	07	Accantonamenti per quote inutilizzate contributi da Regione per quota Fondo esclusività L. 488/99	-	-	-			
B.16.C.1	BA2780	5	15	03	01	08	08	08	08	08	08	08	08	08	08	08	Accantonamenti per quote inutilizzate contributi da Regione per quota Borsa studio MG L. 109/88	-	-	-			
B.16.C.1	BA2780	5	15	03	01	09	09	09	09	09	09	09	09	09	09	09	Accantonamenti per quote inutilizzate contributi da Regione per quota Veterinaria L. 218/88	-	-	-			
B.16.C.1	BA2780	5	15	03	01	10	10	10	10	10	10	10	10	10	10	10	Accantonamenti per quote inutilizzate contributi da Regione per quota Aids L. 135/90	-	-	-			
B.16.C.1	BA2780	5	15	03	01	11	11	11	11	11	11	11	11	11	11	11	Accantonamenti per quote inutilizzate contributi da Regione per quota Progetti di PSN L. 662/96	-	-	-			
B.16.C.1	BA2780	5	15	03	01	12	12	12	12	12	12	12	12	12	12	12	Accantonamenti per quote inutilizzate contributi da Regione per quota Mutui pre-riforma	-	-	-			
B.16.C.1	BA2780	5	15	03	01	13	13	13	13	13	13	13	13	13	13	13	Accantonamenti per quote inutilizzate contributi da Regione per quota Borse studio specializzandi	-	-	-			
B.16.C.1	BA2780	5	15	03	01	14	14	14	14	14	14	14	14	14	14	14	Accantonamenti per quote inutilizzate contributi da Regione per altro	-	-	-			
B.16.C.2	BA2790	5	15	03	02	00	00	00	00	00	00	00	00	00	00	00	Accantonamenti per quote inutilizzate di contributi da soggetti pubblici (extra fondo) vincolati	-	-	-			
B.16.C.2	BA2790	5	15	03	02	01	01	01	01	01	01	01	01	01	01	01	Accantonamenti per quote inutilizzate di contributi da soggetti pubblici (extra fondo) vincolati	-	-	-			

CONTO ECONOMICO		PREVENTIVO 2022 tabella m del 2020	PREVENTIVO 2023	PREVENTIVO 2024
CLASSIFICAZIONE	DESCRIZIONE			
B.16.C.3	BA2800	5 15 03 03 00	-	-
	B.16.C.3	5 15 03 03 01	-	-
B.16.C.4	BA2810	5 15 03 04 00	-	-
B.16.C.4	BA2810	5 15 03 04 01	-	-
B.16.D	BA2820	5 15 04 00 00	1.324.700,00	-
B.16.D.1	BA2830	5 15 04 01 01	297.000,00	1.351.193,80
B.16.D.1	BA2830	5 15 04 01 01	302.940,00	308.998,80
B.16.D.2	BA2840	5 15 04 02 01	453.700,91	308.998,80
B.16.D.2	BA2840	5 15 04 02 01	462.775,00	472.031,00
B.16.D.3	BA2850	5 15 04 03 00	87.666,67	91.208,00
B.16.D.3	BA2850	5 15 04 03 01	87.666,67	91.208,00
B.16.D.4	BA2860	5 15 04 04 00	414.065,89	430.794,00
B.16.D.4	BA2860	5 15 04 04 01	422.347,00	430.794,00
B.16.D.5	BA2870	5 15 04 05 00	414.065,89	-
B.16.D.5	BA2870	5 15 04 05 01	46.291,98	-
B.16.D.6	BA2880	5 15 04 06 00	46.291,98	48.162,00
B.16.D.6	BA2880	5 15 04 06 01	247.711,51	48.162,00
B.16.D.7	BA2890	5 15 04 07 00	-	-
B.16.D.7	BA2890	5 15 04 07 01	-	-
B.16.D.7	BA2890	5 15 04 07 02	-	-
	TOTALE COSTI		276.859.817,22	287.922.306,96
			282.311.201,23	-
C.1	CA0910	6 01 00 00 00	-	-
C.1.A	CA0920	6 01 01 00 00	-	-
C.1.A	CA0920	6 01 01 01 00	-	-
C.1.A	CA0920	6 01 01 01 01	-	-
C.1.B	CA0930	6 01 02 00 00	-	-
C.1.B	CA0930	6 01 02 01 01	-	-
C.1.C	CA0940	6 01 03 00 00	-	-
C.1.C	CA0940	6 01 03 01 01	-	-
C.1.C	CA0940	6 01 03 01 01	-	-
C.2	CA0950	6 02 00 00 00	-	-
C.2.A	CA0960	6 02 01 00 00	-	-
C.2.A	CA0960	6 02 01 01 00	-	-
C.2.A	CA0960	6 02 01 01 01	-	-
C.2.B	CA0970	6 02 02 00 00	-	-
C.2.B	CA0970	6 02 02 01 00	-	-
C.2.B	CA0970	6 02 02 01 01	-	-
C.2.C	CA0980	6 02 03 00 00	-	-
C.2.C	CA0980	6 02 03 01 00	-	-
C.2.C	CA0980	6 02 03 01 01	-	-
C.2.D	CA0990	6 02 04 00 00	-	-
C.2.D	CA0990	6 02 04 01 00	-	-
C.2.D	CA0990	6 02 04 01 01	-	-

CATEGORIA	CODICE	DESCRIZIONE	S G M C S C				PREVENTIVO 2022 tabella m del 2020	PREVENTIVO 2023	PREVENTIVO 2024
			U	P	R	O			
<b>CONTO ECONOMICO</b>									
C.2.E	CA0100	UTILI SU CAMBI	6	02	05	00	00	-	-
C.2.E	CA0100	UTILI SU CAMBI	6	02	05	01	00	-	-
C.2.E	CA0100	Utili su cambi	6	02	05	01	01	-	-
C.3	CA0110	INTERESSI PASSIVI	6	03	00	00	00	-	-
C.3.A	CA0120	INTERESSI PASSIVI SU C/C TESORERIA	6	03	01	00	00	-	-
C.3.A	CA0120	INTERESSI PASSIVI SU C/C TESORERIA	6	03	01	01	00	-	-
C.3.A	CA0120	Interessi passivi su c/c tesoreria	6	03	01	01	01	-	-
C.3.B	CA0130	INTERESSI PASSIVI SU MUTUI	6	03	02	00	00	-	-
C.3.B	CA0130	INTERESSI PASSIVI SU MUTUI	6	03	02	01	00	-	-
C.3.B	CA0130	Interessi passivi su mutui	6	03	02	01	01	-	-
C.3.C	CA0140	ALTRI INTERESSI PASSIVI	6	03	03	00	00	-	-
C.3.C	CA0140	ALTRI INTERESSI PASSIVI	6	03	03	01	00	-	-
C.3.C	CA0140	Altri interessi passivi	6	03	03	01	01	-	-
C.4	CA0150	ALTRI ONERI	6	04	00	00	00	-	-
C.4.A	CA0160	ALTRI ONERI FINANZIARI	6	04	01	00	00	-	-
C.4.A	CA0160	ALTRI ONERI FINANZIARI	6	04	01	01	00	-	-
C.4.A	CA0160	Altri oneri finanziari	6	04	01	01	01	-	-
C.4.B	CA0170	PERDITE SU CAMBI	6	04	02	00	00	-	-
C.4.B	CA0170	PERDITE SU CAMBI	6	04	02	01	00	-	-
C.4.B	CA0170	Perdite su cambi	6	04	02	01	01	-	-
<b>TOTALE PROVENTI E ONERI FINANZIARI</b>									
D.1	DA0010	RIVALUTAZIONI	7	01	00	00	00	-	-
D.1	DA0010	RIVALUTAZIONI	7	01	01	00	00	-	-
D.1	DA0010	Rivalutazioni	7	01	01	01	00	-	-
D.1	DA0010	Rivalutazioni	7	01	01	01	01	-	-
D.2	DA0020	SVALUTAZIONI	7	02	00	00	00	-	-
D.2	DA0020	SVALUTAZIONI	7	02	01	00	00	-	-
D.2	DA0020	Svalutazioni	7	02	01	01	00	-	-
D.2	DA0020	Svalutazioni	7	02	01	01	01	-	-
<b>TOTALE RETTIFICHE ATTIVITA' FINANZIARIE</b>									
E.1	EA0010	PROVENTI STRAORDINARI	8	01	00	00	00	-	-
E.1.A	EA0020	PLUSVALENZE	8	01	01	00	00	-	-
E.1.A	EA0020	Plusvalenze	8	01	01	01	00	-	-
E.1.A	EA0020	Plusvalenze	8	01	01	01	01	-	-
E.1.B	EA0030	ALTRI PROVENTI STRAORDINARI	8	01	02	00	00	-	-
E.1.B.1	EA0040	Proventi da donazioni e liberalità diverse	8	01	02	01	00	-	-
E.1.B.1	EA0040	Proventi da donazioni e liberalità diverse	8	01	02	01	01	-	-
E.1.B.2	EA0050	Sopravvenienze attive	8	01	02	02	00	-	-
E.1.B.2.1	EA0060	Sopravvenienze attive v/Asp-AO, IRCCS, AOUI della Regione intraregionale	8	01	02	02	01	-	-
E.1.B.2.1	EA0060	Sopravvenienze attive v/Asp-AO, IRCCS, AOUI della Regione relative alla mobilità intraregionale	8	01	02	02	02	-	-
E.1.B.2.2.A)	EA0080	Sopravvenienze attive v/terzi relative alla mobilità extraregionale	8	01	02	02	03	-	-
E.1.B.2.2.B)	EA0090	Sopravvenienze attive v/terzi relative al personale	8	01	02	02	04	-	-
E.1.B.2.2.C)	EA0100	Sopravvenienze attive v/terzi relative alle convenzioni con medici di base	8	01	02	02	05	-	-

CONTO ECONOMICO		PREVENTIVO 2022 tabella m del 2020	PREVENTIVO 2023	PREVENTIVO 2024
U.O.	U.P.	DESCRIZIONE	C	C
E.1.B.2.2.D)	EA0110	Sopravvenienze attive v/terzi relative alle convenzioni per la specialistica	8 01 02 02 06	-
E.1.B.2.2.E)	EA0120	Sopravvenienze attive v/terzi relative all'acquisto prestaz. sanitarie da operatori accreditati	8 01 02 02 07	-
E.1.B.2.2.F)	EA0130	Sopravvenienze attive v/terzi relative all'acquisto di beni e servizi	8 01 02 02 08	-
E.1.B.2.2.G)	EA0140	Altre sopravvenienze attive v/terzi	8 01 02 02 09	-
E.1.B.3	EA0150	Insussistenze attive	8 01 02 03 00	-
E.1.B.3.1	EA0160	Insussistenze attive v/Asp-AO, IRCCS, AOU della Regione	8 01 02 03 01	-
E.1.B.3.1	EA0160	Insussistenze attive v/Asp-AO, IRCCS, AOU relative alla mobilità extraregionale	8 01 02 03 02	-
E.1.B.3.2.A)	EA0180	Insussistenze attive v/terzi relative alla mobilità extraregionale	8 01 02 03 03	-
E.1.B.3.2.B)	EA0190	Insussistenze attive v/terzi relative al personale	8 01 02 03 04	-
E.1.B.3.2.C)	EA0200	Insussistenze attive v/terzi relative alle convenzioni con medici di base	8 01 02 03 05	-
E.1.B.3.2.D)	EA0210	Insussistenze attive v/terzi relative alle convenzioni per la specialistica	8 01 02 03 06	-
E.1.B.3.2.E)	EA0220	Insussistenze attive v/terzi relative all'acquisto prestaz. sanitarie da operatori accreditati	8 01 02 03 07	-
E.1.B.3.2.F)	EA0230	Insussistenze attive v/terzi relative all'acquisto di beni e servizi	8 01 02 03 08	-
E.1.B.3.2.G)	EA0240	Altre insussistenze attive v/terzi	8 01 02 03 09	-
E.1.B.4	EA0250	Altri proventi straordinari	8 01 02 04 00	-
E.1.B.4	EA0250	Altri proventi straordinari	8 01 02 04 01	-
E.2	EA0260	ONERI STRAORDINARI	8 02 00 00 00	-
E.2.A	EA0270	MINUSVALENZE	8 02 01 00 00	-
E.2.A	EA0270	Minusvalenze	8 02 01 01 00	-
E.2.A	EA0270	Minusvalenze	8 02 01 01 01	-
E.2.B	EA0280	ALTRI ONERI STRAORDINARI	8 02 02 00 00	-
E.2.B.1	EA0290	Oneri tributari da esercizi precedenti	8 02 02 01 00	-
E.2.B.1	EA0290	Oneri tributari da esercizi precedenti	8 02 02 01 01	-
E.2.B.2	EA0300	Oneri da cause civili ed oneri processuali	8 02 02 02 00	-
E.2.B.2	EA0300	Oneri da cause civili ed oneri processuali	8 02 02 02 01	-
E.2.B.3	EA0310	Sopravvenienze passive	8 02 02 03 00	-
E.2.B.3.1	EA0340	Sopravvenienze passive v/Asp-AO, IRCCS, AOU della Regione	8 02 02 03 01	-
E.2.B.3.1.A)	EA0330	Sopravvenienze passive v/Asp-AO, IRCCS, AOU della Regione relative alla mobilità intraregionale	8 02 02 03 02	-
E.2.B.3.2.A)	EA0360	Sopravvenienze passive v/terzi relative alla mobilità extraregionale	8 02 02 03 03	-
E.2.B.3.2.B)	EA0380	Sopravvenienze passive v/terzi relative al personale - dirigenza medica e veterinaria - per arretrati CCNL	8 02 02 03 04	-
E.2.B.3.2.B)	EA0380	Sopravvenienze passive v/terzi relative al personale - dirigenza medica e veterinaria - Varie	8 02 02 03 05	-
E.2.B.3.2.B.2	EA0390	Sopravvenienze passive v/terzi relative al personale - altra dirigenza non medica - per arretrati CCNL	8 02 02 03 06	-
E.2.B.3.2.B.2	EA0390	Sopravvenienze passive v/terzi relative al personale - altra dirigenza non medica - Varie	8 02 02 03 07	-
E.2.B.3.2.B.3	EA0400	Sopravvenienze passive v/terzi relative al personale - comparto - per arretrati CCNL	8 02 02 03 08	-
E.2.B.3.2.B.3	EA0400	Sopravvenienze passive v/terzi relative al personale - comparto - Varie	8 02 02 03 09	-
E.2.B.3.2.C)	EA0410	Sopravvenienze passive v/terzi relative alle convenzioni con i MMG per arretrati da rinnovi ACNL	8 02 02 03 10	-
E.2.B.3.2.C)	EA0410	Sopravvenienze passive v/terzi relative alle convenzioni con i MMG - Varie	8 02 02 03 11	-
E.2.B.3.2.C)	EA0410	Sopravvenienze passive v/terzi relative alle convenzioni con i PLS per arretrati da rinnovi ACNL	8 02 02 03 12	-
E.2.B.3.2.C)	EA0410	Sopravvenienze passive v/terzi relative alle convenzioni con i PLS - Varie	8 02 02 03 13	-

		ESIBIZIONE		G R O U P P I		C O N T O		CONTO ECONOMICO		PREVENTIVO 2022 tabella m del 2020	PREVENTIVO 2023	PREVENTIVO 2024
E.2.B.3.2.D)	EA0420	8	02	02	03	14		Soppravvenienze passive v/terzi relative alle convenzioni per la specialistica		-	-	-
E.2.B.3.2.E)	EA0430	8	02	02	03	15		Soppravvenienze passive v/terzi relative all'acquisto prestaz. sanitarie da operatori accreditati		-	-	-
E.2.B.3.2.F)	EA0440	8	02	02	03	16		Soppravvenienze passive v/terzi relative all'acquisto di beni e servizi		-	-	-
E.2.B.3.2.G)	EA0450	8	02	02	03	17		Altre soppravvenienze passive v/terzi		-	-	-
<b>E.2.B.4</b>	<b>EA0460</b>	<b>8</b>	<b>02</b>	<b>02</b>	<b>04</b>	<b>00</b>		<b>Insussistenze passive</b>				
E.2.B.4.1	EA0470	8	02	02	04	01		Insussistenze passive v/Asp-AO, IRCCS, AGU della Regione		-	-	-
E.2.B.4.2.A)	EA0490	8	02	02	04	02		Insussistenze passive v/terzi relative alla mobilità extraregionale		-	-	-
E.2.B.4.2.B)	EA0500	8	02	02	04	03		Insussistenze passive v/terzi relative al personale		-	-	-
E.2.B.4.2.C)	EA0510	8	02	02	04	04		Insussistenze passive v/terzi relative alle convenzioni con medici di base e pediatri di libera scelta		-	-	-
E.2.B.4.2.D)	EA0520	8	02	02	04	05		Insussistenze passive v/terzi relative alle convenzioni per la specialistica		-	-	-
E.2.B.4.2.E)	EA0530	8	02	02	04	06		Insussistenze passive v/terzi relative all'acquisto prestaz. sanitarie da operatori accreditati		-	-	-
E.2.B.4.2.F)	EA0540	8	02	02	04	07		Insussistenze passive v/terzi relative all'acquisto di beni e servizi		-	-	-
E.2.B.4.2.G)	EA0550	8	02	02	04	08		Altre Insussistenze passive v/terzi		-	-	-
<b>E.2.B.5</b>	<b>EA0560</b>	<b>8</b>	<b>02</b>	<b>02</b>	<b>05</b>	<b>00</b>		<b>Altri oneri straordinari</b>				
E.2.B.5	EA0560	8	02	02	05	01		Altri oneri straordinari		-	-	-
<b>TOTALE PROVENTI E ONERI STRAORDINARI</b>												
Y.1	YA0010	9	01	00	00	00		IRAP		5.825.838,55	5.942.350,00	6.061.200,00
Y.1	YA0010	9	01	01	00	00		IRAP		5.825.838,55	5.942.350,00	6.061.200,00
Y.1.A	YA0020	9	01	01	01	01		IRAP relativa a personale dipendente		5.100.986,41	5.203.001,00	5.307.064,00
Y.1.A'	YA0020	9	01	01	01	01		IRAP relativa a personale dipendente		5.100.986,41	5.203.001,00	5.307.064,00
Y.1.B	YA0030	9	01	01	02	00		IRAP relativa a collaboratori e personale assimilato a lavoro dipendente		714.440,96	728.730,00	743.305,00
Y.1.B'	YA0030	9	01	01	02	01		IRAP relativa a collaboratori e personale assimilato a lavoro dipendente		714.440,96	728.730,00	743.305,00
Y.1.C	YA0040	9	01	01	03	00		IRAP relativa ad attività di libera professione (intramoenia)		10.411,18	10.619,00	10.831,00
Y.1.C'	YA0040	9	01	01	03	01		IRAP relativa ad attività di libera professione (intramoenia)		10.411,18	10.619,00	10.831,00
Y.1.D	YA0050	9	01	01	04	00		IRAP relativa ad attività commerciale		-	-	-
Y.1.D'	YA0050	9	01	01	04	01		IRAP relativa ad attività commerciale		-	-	-
Y.2	YA0060	9	02	00	00	00		IRES		-	-	-
Y.2	YA0060	9	02	01	00	00		IRES		-	-	-
Y.2.A	YA0070	9	02	01	01	00		IRES su attività istituzionale		-	-	-
Y.2.A	YA0070	9	02	01	01	01		IRES su attività istituzionale		-	-	-
Y.2.B	YA0080	9	02	01	02	00		IRES su attività commerciale		-	-	-
Y.2.B	YA0080	9	02	01	02	01		IRES su attività commerciale		-	-	-
Y.3	YA0090	9	03	00	00	00		ACCANTONAMENTO A F.DO IMPOSTE (ACCERTAMENTI, CONDONI, ECC.)		-	-	-
Y.3	YA0090	9	03	01	00	00		ACCANTONAMENTO A F.DO IMPOSTE (ACCERTAMENTI, CONDONI, ECC.)		-	-	-
Y.3	YA0090	9	03	01	01	00		Accantonamento a F.do Imposte (Accertamenti, condoni, ecc.)		-	-	-
Y.3	YA0090	9	03	01	01	01		Accantonamento a F.do Imposte (Accertamenti, condoni, ecc.)		-	-	-
<b>TOTALE IMPOSTE E TASSE</b>										5.825.838,55	5.942.350,00	6.061.200,00

		G	M	C	S	C	CONTO ECONOMICO			PREVENTIVO 2021	PRE-CONSUNTIVO 2021 FINE proclito	Differenza con Pre-Consuntivo 2021	Differenza con Preventivo 2021
		U	O	O	T	O				PREVENTIVO 2021 tabella m del 2020			
		P	T	T	T	O							
		P	T	T	T	O							
A.1	AA0010	4	01	00	00	00	CONTRIBUTI IN C/ESERCIZIO			257.851.210,97	257.271.953,61	3.303.251,62	4.482.391,27
A.1.A	AA0020	4	01	01	00	00	CONTRIBUTI DA REGIONE E PROV. AUT. PER OMOI A.F.S. REGIONALE			261.133.622,09	261.133.622,09	4.461.670,38	2.991.634,65
A.1.A.1	AA0030	4	01	01	01	00	da Regione e Prov. Aut. per quota F.S. regionale indistinto			256.848.811,86	259.240.446,51	3.068.488,28	3.046.728,16
A.1.A.1	AA0040	4	01	01	01	01	da Regione e Prov. Aut. per quota F.S. regionale indistinto			254.376.578,08	254.376.578,08	3.068.488,28	1.680.398,27
A.1.A.2	AA0050	4	01	01	02	01	da Regione e Prov. Aut. per quota F.S. regionale vincolato			244.407.597,04	244.292.257,06	1.855.743,25	55.093,51
A.1.A.2	AA0060	4	01	01	02	02	Quota per rimborso convenzioni L.135/98			2.522.283,86	2.467.190,35	-	-
A.1.A.2	AA0070	4	01	01	02	01	Quota per emersione extracomunitari L.102/09			-	-	-	-
A.1.A.2	AA0080	4	01	01	02	04	Quota per medicina Penitenziaria Divo 230/99			-	-	-	-
A.1.A.2	AA0090	4	01	01	02	05	Quota per lensestati L.31/86			-	-	-	-
A.1.A.2	AA0100	4	01	01	02	05	Quota per fibrosi Cistica L.362/98			-	-	-	-
A.1.A.2	AA0110	4	01	01	02	06	Quota per extracomunitari irregolari L.40/98			-	-	-	-
A.1.A.2	AA0120	4	01	01	02	07	Quota per fondo esclusiva L.488/99			-	-	-	-
A.1.A.2	AA0130	4	01	01	02	08	Quota per borse studio specializzati			-	-	-	-
A.1.A.2	AA0140	4	01	01	02	09	Quota per veterinaria L.218/88			-	-	-	-
A.1.A.2	AA0150	4	01	01	02	11	Quota per progetti di PSN L.662/96			2.522.283,86	2.467.190,35	-	55.093,51
A.1.A.2	AA0160	4	01	01	02	12	Quota per mutui pre-reforma			-	-	-	-
A.1.A.2	AA0170	4	01	01	02	13	Quota per borse studio specializzati			-	-	-	-
A.1.A.2	AA0180	4	01	01	02	14	Quota per FSR vincolato - altro			-	-	-	-
A.1.B	AA0190	4	01	02	00	00	CONTRIBUTI C/ESERCIZIO (EXTRA FONDI)			402.118,96	416.093,38	1.376.182,20	1.900.756,62
A.1.B.1	AA0200	4	01	02	01	01	Contributi da Regione o Prov. Aut. (extra fondo)			402.118,96	416.093,38	1.376.182,20	1.900.756,62
A.1.B.1.1	AA0210	4	01	02	01	01	Contributi da Regione o Prov. Aut. (extra fondo) vincolati			40.133,33	40.980,70	90.770,11	50.426,67
A.1.B.1.2	AA0220	4	01	02	01	02	Contributi da Regione o Prov. Aut. (extra fondo) vincolati titolo di coesistenza LEI			-	-	-	-
A.1.B.1.3	AA0230	4	01	02	01	03	Contributi da Regione o Prov. Aut. (extra fondo) - Risorsa aggiuntive di bilancio regionale a titolo di coesistenza LEI			-	-	-	-
A.1.B.1.4	AA0240	4	01	02	01	04	Contributi da Regione o Prov. Aut. (extra fondo) - Altro			352.985,63	408.012,59	1.285.407,99	1.349.329,95
A.1.B.2	AA0250	4	01	02	02	00	Contributi da Aziende sanitarie pubbliche della Regione o Prov. Aut. (extra fondo)			-	-	-	-
A.1.B.2.1	AA0260	4	01	02	02	01	Contributi da Asp/Asp-AO, IRCCS, AOU (extra fondo) vincolati			-	-	-	-
A.1.B.2.2	AA0270	4	01	02	02	02	Contributi da Asp/Asp-AO, IRCCS, AOU (extra fondo) - Altro			-	-	-	-
A.1.B.3	AA0280	4	01	02	03	00	Contributi da altri soggetti pubblici (extra fondo)			-	-	-	-
A.1.B.3.1	AA0290	4	01	02	03	01	Contributi da altri soggetti pubblici (extra fondo) vincolati			-	-	-	-
A.1.B.3.2	AA0300	4	01	02	03	02	Contributi da altri soggetti pubblici (extra fondo) L.710/97			-	-	-	-
A.1.B.3.3	AA0310	4	01	02	03	03	Contributi da altri soggetti pubblici (extra fondo) - Altro			-	-	-	-
A.1.C	AA0320	4	01	03	00	00	CONTRIBUTI C/ESERCIZIO PER RICERCA			-	-	-	-
A.1.C.1	AA0330	4	01	03	01	00	Contributi in conto esercizio per ricerca			-	-	-	-
A.1.C.1	AA0340	4	01	03	01	01	Contributi in conto esercizio da Ministero della Salute per ricerca corrente			-	-	-	-
A.1.C.1	AA0350	4	01	03	01	02	Contributi in conto esercizio da Ministero della Salute per ricerca finalizzata			-	-	-	-
A.1.C.1	AA0360	4	01	03	01	03	Contributi in conto esercizio da Regione ed altri soggetti pubblici per ricerca			-	-	-	-
A.1.C.1	AA0370	4	01	03	01	04	Contributi da privati per ricerca			-	-	-	-
A.1.D	AA0380	4	01	04	00	00	CONTRIBUTI C/ESERCIZIO DA PRIVATI			-	-	-	-
A.1.D.1	AA0390	4	01	04	01	01	Altri contributi da privati			-	-	-	-
A.1.D.2	AA0400	4	01	04	01	01	Altri contributi da privati			-	-	-	-
A.2	AA0240	4	02	00	00	00	RETTIFICA CONTRIBUTI C/ESERCIZIO PER DESTINAZIONE AD INVESTIMENTI			-	-	-	-
A.2	AA0240	4	02	01	00	00	RETTIFICA CONTRIBUTI C/ESERCIZIO PER DESTINAZIONE AD INVESTIMENTI			-	-	-	-
A.2.A	AA0250	4	02	01	01	00	Retifica contributi in c/esercizio per destinazione ad investimenti - da Regione o Prov. Aut. per quota F.S. regionale			-	-	-	-
A.2.A	AA0250	4	02	01	01	01	Retifica contributi in c/esercizio per destinazione ad investimenti - da Regione o Prov. Aut. per quota F.S. regionale			-	-	-	-
A.2.B	AA0260	4	02	02	01	00	Retifica contributi in c/esercizio per destinazione ad investimenti - altri contributi			-	-	-	-
A.2.B	AA0260	4	02	02	01	01	Retifica contributi in c/esercizio per destinazione ad investimenti - altri contributi			-	-	-	-
A.3	AA0270	4	03	00	00	00	UTILIZZO FONDI PER QUOTE INTITOLATE A CONTRIBUTI VINCOLATI DI ESERCIZIO PRECEDENTI			-	-	-	-
A.3	AA0270	4	03	01	00	00	UTILIZZO FONDI PER QUOTE INTITOLATE A CONTRIBUTI VINCOLATI DI ESERCIZIO PRECEDENTI			-	-	-	-
A.3.A	AA0280	4	03	01	01	00	Utilizzo fondi per quote intitolate contributi di esercizi precedenti da Regione o Prov. Aut. per quota F.S. regionale vincolato			-	-	-	-
A.3.A	AA0280	4	03	01	01	01	Utilizzo fondi per quote intitolate contributi di esercizi precedenti da Regione per quota convenzioni L.137/08			-	-	-	-
A.3.A	AA0280	4	03	01	01	02	Utilizzo fondi per quote intitolate contributi di esercizi precedenti da Regione per quota emersione extracomunitari L.102/09			-	-	-	-
A.3.A	AA0280	4	03	01	01	03	Utilizzo fondi per quote intitolate contributi di esercizi precedenti da Regione per quota medicina Penitenziaria Divo 230/99			-	-	-	-



CONTO ECONOMICO		PREVENTIVO 2021	PRE-CONSUNTIVO 2021 3° trimestre	PREVENTIVO 2022 - tabella in del 2020	Differenza con Preconsuntivo 2020	Differenza con Preventivo 2021				
G	M	C	S	C						
U	R	A	O	O						
P	T	F	T	T						
A.3.A	AA0280	4	03	01	01	04	Utilizzo fondi per quote inutilizzate contributi di esercizi precedenti da Regione per quota biennali L. 31/86	-	-	-
A.3.A	AA0280	4	03	01	01	05	Utilizzo fondi per quote inutilizzate contributi di esercizi precedenti da Regione per quota Fibrosi (Cassa I. 30/98)	-	-	-
A.3.A	AA0280	4	03	01	01	06	Utilizzo fondi per quote inutilizzate contributi di esercizi precedenti da Regione per quota Eviranconanti; irrisolvi L. 40/98	-	-	-
A.3.A	AA0280	4	03	01	01	07	Utilizzo fondi per quote inutilizzate contributi di esercizi precedenti da Regione per quota Fondo esclusività L. 488/99	-	-	-
A.3.A	AA0280	4	03	01	01	08	Utilizzo fondi per quote inutilizzate contributi di esercizi precedenti da Regione per quota Borsa studio MG L. 10/98	-	-	-
A.3.A	AA0280	4	03	01	01	09	Utilizzo fondi per quote inutilizzate contributi di esercizi precedenti da Regione per quota Veterinaria L.218/88	-	-	-
A.3.A	AA0280	4	03	01	01	10	Utilizzo fondi per quote inutilizzate contributi di esercizi precedenti da Regione per quota A'de L. 15/90	-	-	-
A.3.A	AA0280	4	03	01	01	11	Utilizzo fondi per quote inutilizzate contributi di esercizi precedenti da Regione per quota Progetti di PSN L. 662/96	-	-	-
A.3.A	AA0280	4	03	01	01	12	Utilizzo fondi per quote inutilizzate contributi di esercizi precedenti da Regione per quota Mutui ure-riforma	-	-	-
A.3.A	AA0280	4	03	01	01	13	Utilizzo fondi per quote inutilizzate contributi di esercizi precedenti da Regione per quota Borsa studio specializzati	-	-	-
A.3.A	AA0280	4	03	01	01	14	Utilizzo fondi per quote inutilizzate contributi di esercizi precedenti da Regione per altro	-	-	-
A.3.B	AA0290	4	03	01	02	00	Utilizzo fondi per quote inutilizzate contributi di esercizi precedenti da soggetti pubblici (extra fondo) vincolati	-	-	-
A.3.B	AA0290	4	03	01	02	01	Utilizzo fondi per quote inutilizzate contributi di esercizi precedenti da soggetti pubblici (extra fondo) vincolati	-	-	-
A.3.C	AA0300	4	03	01	03	00	Utilizzo fondi per quote inutilizzate contributi di esercizi precedenti per ricerca	-	-	-
A.3.C	AA0300	4	03	01	03	01	Utilizzo fondi per quote inutilizzate contributi di esercizi precedenti per ricerca	-	-	-
A.3.D	AA0310	4	03	01	04	00	Utilizzo fondi per quote inutilizzate contributi vincolati di esercizi precedenti da privati	-	-	-
A.3.D	AA0310	4	03	01	04	01	Utilizzo fondi per quote inutilizzate contributi vincolati di esercizi precedenti da privati	-	-	-
A.4	AA0320	4	04	00	00	00	DECAVI PER PRESTAZIONI SANITARIE E SOCIO-SANITARIE A RILEVANZA SANITARIA	4.752.370,22	3.897.094,45	473.531,83
A.4	AA0320	4	04	01	00	00	BUCAVI PER PRESTAZIONI SANITARIE E SOCIO-SANITARIE A RILEVANZA SANITARIA	4.752.370,22	3.897.094,45	473.531,83
A.4.A.1	AA0330	4	04	01	01	00	Ricavi per prestazioni sanitarie e socio-sanitarie erogate a Asp, AO, IRCCS e AOI della Regione	1.988.034,75	1.988.034,75	488.889,73
A.4.A.1.1	AA0330	4	04	01	01	01	Prestazioni di ricovero ad Assisti di Asp Regione	1.239.516,00	1.239.516,00	371.674,60
A.4.A.1.1	AA0330	4	04	01	01	02	Prestazioni di ricovero da privati accreditati ad Assisti di Asp Regione	-	-	-
A.4.A.1.2	AA0330	4	04	01	01	03	Prestazioni di specialista ambulatoriale ad Assisti di Asp Regione	339.496,09	339.496,09	24.663,17
A.4.A.1.2	AA0330	4	04	01	01	04	Prestazioni di specialista ambulatoriale da privati accreditati ad Assisti di Asp Regione	-	-	-
A.4.A.1.3	AA0330	4	04	01	01	05	Prestazioni di medicina residenziale e semi-residenziale - Regione	-	-	-
A.4.A.1.4	AA0330	4	04	01	01	06	Prestazioni di File F. - Regione	68.239,49	68.239,49	68.239,49
A.4.A.1.5	AA0330	4	04	01	01	07	Prestazioni servizi MMG PLS Contin. Assistenza - Regione	-	-	-
A.4.A.1.6	AA0330	4	04	01	01	08	Prestazioni servizi farmacia convenzionata - Regione	-	-	-
A.4.A.1.7	AA0330	4	04	01	01	09	Prestazioni farmacia - Regione	181.598,74	181.598,74	164.054,80
A.4.A.1.8	AA0330	4	04	01	01	10	Prestazioni trasporto ambulanze ed elicottero - Regione	-	-	-
A.4.A.1.9	AA0330	4	04	01	01	11	Cessione, Farnaci, emoderivati ed emocomponenti - Regione	-	-	-
A.4.A.1.9	AA0330	4	04	01	01	12	Altre prestazioni sanitarie e socio-sanitarie - Regione	-	-	-
A.4.A.2	AA0440	4	04	01	02	00	Ricavi per prestaz. sanitarie e socio-sanitarie erogate ad altri soggetti pubblici della Regione	1.503,65	1.503,65	4,77
A.4.A.2	AA0440	4	04	01	02	01	Ricavi per prestaz. sanitarie e socio-sanitarie erogate ad altri soggetti pubblici della Regione	1.503,65	1.503,65	4,77
A.4.A.3	AA0450	4	04	01	03	00	Ricavi per prestaz. sanitarie e socio-sanitarie erogate a soggetti pubblici extra Regione	1.957.660,39	1.423.934,22	235.277,67
A.4.A.3.1	AA0460	4	04	01	03	01	Prestazioni di ricovero - Extraregione	1.012.114,83	899.272,84	245.511,28
A.4.A.3.1	AA0470	4	04	01	03	02	Prestazioni di specialistica ambulatoriale - Extraregione	109.704,81	96.707,77	53.691,11
A.4.A.3.1	AA0480	4	04	01	03	03	Prestazioni di specialistica residenziale e semi-residenziale - Extraregione	-	-	-
A.4.A.3.1	AA0490	4	04	01	03	04	Prestazioni di File F. - Extraregione	-	-	-
A.4.A.3.1	AA0500	4	04	01	03	05	Prestazioni servizi MMG PLS Contin. Assistenza - Extraregione	95.751,71	83.956,05	11.705,66
A.4.A.3.1	AA0510	4	04	01	03	06	Prestazioni servizi farmacia convenzionata - Extraregione	182.184,41	182.184,41	24.596,54
A.4.A.3.1	AA0520	4	04	01	03	07	Prestazioni farmacia - Extraregione	65.237,06	57.200,50	8.036,56
A.4.A.3.1	AA0530	4	04	01	03	08	Prestazioni servizi farmacia convenzionata - Extraregione	-	-	-
A.4.A.3.1	AA0540	4	04	01	03	09	Altre prestazioni sanitarie - Extraregione	-	-	-
A.4.A.3.1	AA0550	4	04	01	03	10	Ricavi per cessione di emocomponenti e cellule staminali Extraregione	-	-	-
A.4.A.3.1	AA0560	4	04	01	03	11	Ricavi per della tariffe TLIC	-	-	-
A.4.A.3.1.A	AA0580	4	04	01	03	12	Prestazioni di assistenza riabilitativa non soggette a compensazione Extraregione	-	-	-

Art. / Denominazione	Conto Economico	PREVENTIVO 2021	PRE-CONSUMTIVO 2021 3°n.c.c. proiettato	PREVENTIVO 2022 - tabella n. del 2020	Differenza con Pre-Consumativo 2020	Differenza con Preventivo 2021
A.4.A.1.2.B	AA0590	4 04 01 03 13	-	-	-	-
A.4.A.3.13	AA0600	4 04 01 03 14	453.347,71	105.130,15	62.671,97	390.895,06
A.4.B	AA0610	4 04 01 04 00	-	-	-	-
A.4.B.1	AA0620	4 04 01 04 01	-	-	-	-
A.4.B.2	AA0630	4 04 01 04 02	-	-	-	-
A.4.B.3	AA0640	4 04 01 04 03	-	-	-	-
A.4.B.4	AA0650	4 04 01 04 04	-	-	-	-
A.4.C	AA0660	4 04 01 05 00	396.171,43	310.933,03	326.654,70	69.516,73
A.4.C	AA0660	4 04 01 05 01	396.171,43	310.933,03	326.654,70	69.516,73
A.4.C	AA0660	4 04 01 05 02	-	-	-	-
A.4.C	AA0660	4 04 01 05 03	-	-	-	-
A.4.D	AA0670	4 04 01 06 00	409.000,00	174.081,33	409.000,00	234.918,67
A.4.D.1	AA0680	4 04 01 06 01	-	-	-	-
A.4.D.2	AA0690	4 04 01 06 02	400.000,00	172.214,67	400.000,00	227.785,33
A.4.D.2	AA0690	4 04 01 06 03	-	-	-	-
A.4.D.3	AA0700	4 04 01 06 04	-	-	-	-
A.4.D.4	AA0710	4 04 01 06 05	9.000,00	533,33	9.000,00	8.466,67
A.4.D.5	AA0720	4 04 01 06 06	-	-	-	-
A.4.D.6	AA0730	4 04 01 06 07	-	-	-	-
A.4.D.7	AA0740	4 04 01 06 08	-	-	-	-
A.5	AA0750	4 05 00 00 00	515.147,86	381.098,79	215.406,75	379.520,11
A.5.A	AA0760	4 05 01 00 00	80.000,00	67.762,79	56.789,65	23.210,35
A.5.A	AA0760	4 05 01 01 00	80.000,00	67.762,79	56.789,65	23.210,35
A.5.A	AA0760	4 05 01 01 01	-	-	-	-
A.5.A	AA0760	4 05 01 01 02	80.000,00	67.762,79	56.789,65	23.210,35
A.5.B	AA0770	4 05 02 00 00	-	-	-	-
A.5.B	AA0770	4 05 02 01 00	1.072,84	-	9.896,81	1.717,63
A.5.B.1	AA0780	4 05 02 01 01	-	-	-	-
A.5.B.1	AA0780	4 05 02 01 02	27.072,84	-	9.896,81	17.176,03
A.5.B.2	AA0790	4 05 02 01 02	-	-	-	-
A.5.C	AA0800	4 05 03 00 00	12.352,83	-	-	12.352,83
A.5.C	AA0800	4 05 03 01 00	12.352,83	-	-	12.352,83
A.5.C.1	AA0810	4 05 03 01 01	-	-	-	-
A.5.C.2	AA0820	4 05 03 01 02	-	-	-	-
A.5.C.3	AA0830	4 05 03 01 03	12.352,83	-	-	12.352,83
A.5.D	AA0840	4 05 04 00 00	304.761,04	67.577,73	77.809,94	226.801,10
A.5.D	AA0840	4 05 04 01 00	304.761,04	67.577,73	77.809,94	226.801,10
A.5.D.1	AA0850	4 05 04 01 01	268.157,91	-	-	268.157,91
A.5.D.2	AA0860	4 05 04 01 02	-	-	-	-
A.5.D.3	AA0870	4 05 04 01 03	36.543,13	67.577,73	77.809,94	41.256,81
A.5.E	AA0880	4 05 05 00 00	91.020,35	245.758,35	154.738,01	154.738,01
A.5.E	AA0880	4 05 05 01 00	91.020,35	245.758,35	154.738,01	154.738,01
A.5.E.1.1	AA0900	4 05 05 01 01	-	-	-	-
A.5.E.1.2	AA0910	4 05 05 01 02	-	-	-	-
A.5.E.1.3	AA0920	4 05 05 01 03	-	-	-	-
A.5.E.2	AA0930	4 05 05 01 04	-	-	-	-
A.5.E.2	AA0930	4 05 05 01 05	-	-	-	-
A.5.E.2	AA0930	4 05 05 01 06	91.020,35	245.758,35	154.738,01	154.738,01
A.6	AA0940	4 06 00 00 00	1.551.176,13	990.311,32	1.583.060,00	31.823,87
A.6.A	AA0950	4 06 01 00 00	1.500.000,00	939.702,08	1.500.000,00	560.297,92
A.6.A	AA0950	4 06 01 01 00	1.500.000,00	939.702,08	1.500.000,00	560.297,92
A.6.A	AA0950	4 06 01 01 01	1.500.000,00	939.702,08	1.500.000,00	560.297,92



CONTO ECONOMICO			PREVENTIVO 2021	PRE-CONSUNTIVO 2021 3 <sup>ra</sup> cc prelittato	PREVENTIVO 2022 (tabella in del 2020)	Differenza con Pre- Consuntivo 2020	Differenza con Preventivo 2021	
G	M	C	S	C	S	C	S	
U	O	N	O	O	O	O	O	
P	R	T	T	T	T	T	T	
B15.A	4	10	01	04	00	Prodotti dietetici	-	-
B15.A	4	10	01	02	01	Prodotti dietetici	-	-
B15.A	4	10	01	05	00	Materiali per la profilassi (vaccini)	-	-
B15.A	4	10	01	05	01	Materiali per la profilassi (vaccini)	-	-
B15.A	4	10	01	06	00	Prodotti chimici	-	-
B15.A	4	10	01	06	01	Prodotti chimici	-	-
B15.A	4	10	01	07	00	Materiali e Prodotti per uso veterinario	-	-
B15.A	4	10	01	07	01	Farmaci per uso veterinario	-	-
B15.A	4	10	01	07	02	Altri materiali e prodotti per uso veterinario	-	-
B15.A	4	10	01	08	00	Altri beni sanitari	-	-
B15.A	4	10	01	08	01	Altri beni e prodotti sanitari	-	-
B15.B	4	10	02	00	00	<b>ACQUISTI NON SANITARI (R.A.1)</b>	-	-
B15.B	4	10	02	01	00	Rimanenze non sanitarie: ibridali	-	-
B15.B	4	10	02	01	01	Prodotti alimentari	-	-
B15.B	4	10	02	01	02	Materiali di diatermia, di pulizia e di convalescenza in genere	-	-
B15.B	4	10	02	01	03	Combustibili, carburanti e lubrificanti	-	-
B15.B	4	10	02	01	04	Supporti informatici e cancelleria	-	-
B15.B	4	10	02	01	05	Materiali per la manutenzione	-	-
B15.B	4	10	02	01	06	Altri beni non sanitari	-	-
<b>TOTALE RICA 1</b>			266.910.134,01	265.576.045,70	368.879.297,32	3.303.251,62	1.080.163,31	
B1	5	01	00	00	00	<b>ACQUISTI DI BENI</b>	1.758.409,81	-
B1.A	5	01	00	00	00	<b>ACQUISTI DI BENI SANITARI</b>	1.933.475,00	1.919.000,00
B1.A.1	5	01	01	01	01	Prodotti farmaceutici ed emulsionati	15.371.136,97	1.504.479,94
B1.A.1.1	5	01	01	01	01	Medicinali con AIC, ad eccezione di vaccini ed emulsionati di produzione regionale	24.085.479,91	507.823,60
B1.A.1.1.1	5	01	01	01	01	Medicinali con AIC, ad eccezione di vaccini ed emulsionati di produzione regionale	21.761.779,32	24.133.867,73
B1.A.1.1.1.1	5	01	01	01	02	Medicinali senza AIC	1.772,84	73.445,81
B1.A.1.1.1.1.1	5	01	01	01	03	Emulsionati di produzione regionale	-	-
B1.A.1.1.1.1.1.1	5	01	01	01	04	Ossigeno con AIC	720.561,21	-
B1.A.1.1.1.1.1.1.1	5	01	01	01	05	Ossigeno senza AIC	-	-
B1.A.1.1.1.1.1.1.1.1	5	01	01	01	06	Materiali per emodialisi con AIC	-	-
B1.A.1.1.1.1.1.1.1.1.1	5	01	01	01	07	Materiali per emodialisi senza AIC	1.601.366,29	-
B1.A.1.1.1.1.1.1.1.1.1.1	5	01	01	01	08	Gas medicinali con AIC	-	-
B1.A.1.1.1.1.1.1.1.1.1.1.1	5	01	01	01	09	Gas medicinali senza AIC	-	-
B1.A.1.1.1.1.1.1.1.1.1.1.1.1	5	01	01	01	10	Mezzi di contrasto con AIC	-	-
B1.A.1.1.1.1.1.1.1.1.1.1.1.1.1	5	01	01	01	11	Mezzi di contrasto senza AIC	-	-
B1.A.1.2	5	01	01	02	00	di pubblica Azienda sanitaria pubblica della Regione - Mobilità intraregionale	511.053,73	512.007,00
B1.A.2.1	5	01	01	02	00	di pubblica Azienda sanitaria pubblica della Regione - Mobilità intraregionale	312.622,73	312.627,73
B1.A.2.2	5	01	01	02	02	di pubblica Azienda sanitaria pubblica extra Regione - Mobilità extraregionale	200.431,00	199.379,27
B1.A.2.3	5	01	01	02	03	di altri soggetti	4.968.366,47	4.309.573,91
B1.A.3	5	01	01	03	00	Diagnostici medici	1.393.303,07	1.115.790,19
B1.A.3.1	5	01	01	03	02	Diagnostici medici	1.104.700,93	718.154,08
B1.A.3.2	5	01	01	03	03	Diagnostici medici impiantabili attivi	1.371.538,97	579.870,53
B1.A.3.3	5	01	01	03	04	Diagnostici medici impiantabili passivi	2.064.051,49	2.130.769,12
B1.A.4	5	01	01	04	00	Prodotti dietetici	150.772,40	150.772,40
B1.A.4.1	5	01	01	04	01	Prodotti dietetici	150.772,40	150.772,40
B1.A.5	5	01	01	05	00	Materiali per le profilassi (vaccini)	1.903.735,64	1.503.457,09
B1.A.5.1	5	01	01	05	01	Materiali per la profilassi (vaccini)	1.225.022,24	1.383.052,24
B1.A.6	5	01	01	06	00	Prodotti chimici	1.183.052,24	1.183.052,24
B1.A.6.1	5	01	01	06	01	Prodotti chimici	1.183.052,24	1.183.052,24
B1.A.7	5	01	01	07	00	Farmaci per uso veterinario	5.544,02	40.798,75
B1.A.7.1	5	01	01	07	02	Altri materiali e prodotti per uso veterinario	6.953,39	31.000,00
B1.A.8	5	01	01	08	00	Altri beni e prodotti sanitari	2.500,00	2.492,40
B1.A.8.1	5	01	01	08	01	Altri beni e prodotti sanitari	407,60	2.500,00
B1.A.9	5	01	01	09	00	Rent e prodotti sanitari da Aziende IRCCS, AOI della Regione	11.056.309,00	11.056.309,00
B1.A.9.1	5	01	01	09	01	Rent e prodotti sanitari da Aziende IRCCS, AOI della Regione	11.056.309,00	11.056.309,00
B1.B	5	01	02	00	00	<b>ACQUISTI NON SANITARI</b>	420.638,37	449.004,80
B1.B.1	5	01	02	01	00	Acquisti di beni non sanitari	420.638,37	419.004,84
B1.B.1.1	5	01	02	01	01	Prodotti alimentari	3.401,76	3.401,76
B1.B.1.2	5	01	02	01	02	Materiali di diatermia, di pulizia e di convalescenza in genere	180.000,00	10.566,64
B1.B.2	5	01	02	01	03	Combustibili, carburanti e lubrificanti	190.000,00	92.000,00
B1.B.3	5	01	02	01	04	Supporti informatici e cancelleria	131.823,20	150.330,75
B1.B.4	5	01	02	01	05	Materiali per la manutenzione	100.000,00	60.680,40
B1.B.5	5	01	02	01	06	Altri beni non sanitari	3.390,41	37.260,65
B1.B.6	5	01	02	01	06	Altri beni non sanitari	37.260,65	1.609,59

CONTO ECONOMICO			PREVENTIVO 2021	PRE-CONSUNTIVO 2021 3° n° cc preventivo	PREVENTIVO 2022 tabella in del 2020	Differenza con Pre-Consumo 2020	Differenza con Preventivo 2021
G	M	C	PREVENTIVO 2021	PRE-CONSUNTIVO 2021 3° n° cc preventivo	PREVENTIVO 2022 tabella in del 2020	Differenza con Pre-Consumo 2020	Differenza con Preventivo 2021
B.1.B.7	BA0380	5 02 01 02 01 00	113.264.647,30	113.113.353,14	138.206.145,88	5.213.807,20	4.982.491,36
B.2	BA0390	5 02 01 00 00 00	129.770.254,81	129.770.254,81	131.557.936,63	8.656.317,31	8.111.117,98
B.2.A	BA0400	5 02 01 01 00 00	22.482.511,83	22.482.511,83	21.361.488,14	303.997,08	1.214.930,77
B.2.A.1	BA0410	5 02 01 01 01 00	10.332.908,72	9.810.661,07	10.016.774,59	706.113,52	3.16.134,13
B.2.A.1.1.A	BA0420	5 02 01 01 01 01	2.931.049,05	2.856.192,32	2.902.032,39	35.840,07	79.011,56
B.2.A.1.1.B	BA0430	5 02 01 01 01 02	4.998.827,42	6.610.193,53	6.154.077,33	485.521,20	344.150,09
B.2.A.1.1.C	BA0440	5 02 01 01 01 03	2.253.772,51	1.906.583,87	1.750.600,25	208.926,12	548.112,76
B.2.A.1.1.D	BA0450	5 02 01 01 01 04	-	-	-	-	-
B.2.A.1.2	BA0470	5 02 01 01 01 05	-	-	-	-	-
B.2.A.1.3	BA0480	5 02 01 01 01 06	165.938,23	167.855,35	188.142,00	20.586,65	22.483,77
B.2.A.2	BA0490	5 02 01 01 02 00	31.446.787,84	24.453.177,61	53.675.887,11	840.257,28	663.870,51
B.2.A.2.1	BA0500	5 02 01 02 01 00	23.712.253,53	23.000.141,11	57.978.701,70	685.843,78	754.551,83
B.2.A.2.1.A	BA0510	5 02 01 02 01 01	-	-	-	-	-
B.2.A.2.1.B	BA0520	5 02 01 02 01 02	-	-	-	-	-
B.2.A.2.1.C	BA0530	5 02 01 02 01 03	338.249,88	338.249,88	205.714,36	132.535,52	132.535,52
B.2.A.2.1.D	BA0540	5 02 01 02 01 04	443.234,43	443.234,28	428.471,27	21.873,01	16.783,16
B.2.A.2.2	BA0550	5 02 01 02 02 00	16.633.386,48	16.633.386,48	18.410.000,70	1.324.306,51	1.786.879,20
B.2.A.2.3	BA0560	5 02 01 02 03 00	4.402.237,41	4.402.237,41	3.427.273,46	974.963,95	974.963,95
B.2.A.3	BA0570	5 02 01 03 00 00	3.280.575,45	3.18.076,76	3.140.341,76	177.735,00	140.113,69
B.2.A.3.1	BA0580	5 02 01 03 01 00	4.429.468,92	4.429.468,92	4.429.468,92	-	-
B.2.A.3.2	BA0590	5 02 01 03 02 00	-	-	-	-	-
B.2.A.3.3	BA0600	5 02 01 03 03 00	-	-	-	-	-
B.2.A.3.4	BA0610	5 02 01 03 04 00	-	-	-	-	-
B.2.A.3.5	BA0620	5 02 01 03 05 00	-	-	-	-	-
B.2.A.3.6	BA0630	5 02 01 03 06 00	-	-	-	-	-
B.2.A.3.7	BA0640	5 02 01 03 07 00	2.256.479,00	1.924.756,00	1.497.756,00	427.006,00	758.723,00
B.2.A.4	BA0650	5 02 01 04 00 00	1.924.756,00	1.924.756,00	2.285.430,00	427.006,00	758.723,00
B.2.A.4.1	BA0660	5 02 01 04 01 00	-	-	-	-	-
B.2.A.4.2	BA0670	5 02 01 04 02 00	-	-	1.892.233,27	434.568,26	271.816,43
B.2.A.4.3	BA0680	5 02 01 04 03 00	-	-	-	-	-
B.2.A.4.4	BA0690	5 02 01 04 04 00	-	-	-	-	-
B.2.A.4.5	BA0700	5 02 01 04 05 00	1.009.136,02	1.124.607,60	307.987,02	416.618,58	301.149,00
B.2.A.5	BA0710	5 02 01 05 00 00	354.943,68	401.983,93	384.246,54	11.740,68	307.627
B.2.A.5.1	BA0720	5 02 01 05 01 00	2.441.826,87	2.455.983,25	2.800.000,00	344.616,78	358.173,13
B.2.A.5.2	BA0730	5 02 01 05 02 00	-	-	-	-	-
B.2.A.5.3	BA0740	5 02 01 05 03 00	-	-	-	-	-
B.2.A.5.4	BA0750	5 02 01 05 04 00	-	-	-	-	-
B.2.A.6	BA0760	5 02 01 06 00 00	2.441.826,87	2.441.826,87	2.800.000,00	358.173,13	358.173,13
B.2.A.6.1	BA0770	5 02 01 06 01 00	4.178.145,29	4.230.145,29	4.178.145,29	52.000,00	52.000,00
B.2.A.6.2	BA0780	5 02 01 06 02 00	-	-	-	-	-
B.2.A.6.3	BA0790	5 02 01 06 03 00	-	-	-	-	-
B.2.A.6.4	BA0790	5 02 01 06 04 00	47.180.048,20	47.180.048,20	43.063.633,00	3.447.415,13	3.226.005,70
B.2.A.7	BA0800	5 02 01 07 00 00	23.820.692,76	23.820.692,76	20.728.146,89	3.092.545,87	3.092.545,87
B.2.A.7.1	BA0810	5 02 01 07 01 00	-	-	-	-	-
B.2.A.7.2	BA0820	5 02 01 07 02 00	-	-	-	-	-
B.2.A.7.3	BA0830	5 02 01 07 03 00	18.933.895,94	19.150.315,37	18.900.436,11	349.899,26	133.447,81
B.2.A.7.4	BA0840	5 02 01 07 04 00	-	-	-	-	-
B.2.A.7.5	BA0850	5 02 01 07 05 00	-	-	-	-	-
B.2.A.7.6	BA0860	5 02 01 07 06 00	4.434.460,00	4.434.460,00	-	-	-
B.2.A.7.7	BA0870	5 02 01 07 07 00	-	-	-	-	-
B.2.A.7.8	BA0880	5 02 01 07 08 00	-	-	-	-	-
B.2.A.7.9	BA0890	5 02 01 07 09 00	-	-	-	-	-
B.2.A.8	BA0900	5 02 01 08 00 00	423.068,65	966.871,44	654.908,38	311.963,90	235.829,74
B.2.A.8.1	BA0910	5 02 01 08 01 00	-	-	-	-	-
B.2.A.8.2	BA0920	5 02 01 08 02 00	-	-	-	-	-
B.2.A.8.3	BA0930	5 02 01 08 03 00	-	-	-	-	-

		G	M	C	S	C	CONTO ECONOMICO			PREVENTIVO 2021	PRE-CONSUNTIVO 2021 3°trimestrale	PRPVENTIVO 2022 - scheda nr del 2020	Differenza con Pre-Consuntivo 2020	Differenza con Preventivo 2021
U	P	R	A	O	N	T								
0	1	2	3	4	5	6								
0	0	0	0	0	0	0								
B.2.A.8.4	BA0940	5	02	01	08	04	Acquisto altre prestazioni di richiamo intraregionale			349.984,83	818.884,30	545.808,47	316.375,47	152.613,10
B.2.A.8.5	BA0950	5	02	01	08	05	Acquisto altre prestazioni di richiamo extraregionale			11.079,83	147.987,65	135.799,82	4.311,91	81.236,74
B.2.A.9	BA0960	5	02	01	09	07	Acquisto prestazioni di distribuzione farmaci e File F da privato (extraregionale)			6.786.883,71	6.366.451,42	5.534.713,88	831.737,56	761.169,85
B.2.A.9.1	BA0970	5	02	01	09	01	Acquisto prestazioni di distribuzione farmaci e File F da pubblico (Asp-AO, IRCCS, AOU della Regione) Mobilità intraregionale			3.386.387,78	3.387.976,92	2.681.522,79	706.454,13	704.861,99
B.2.A.9.2	BA0980	5	02	01	09	02	Acquisto prestazioni di distribuzione farmaci e File F da pubblico (altri soggetti pubbl. della Regione)			-	1.167,29	-	1.167,29	-
B.2.A.9.3	BA0990	5	02	01	09	03	Acquisto prestazioni di distribuzione farmaci e File F da pubblico (extra Regione)			2.011.424,70	2.034.411,44	1.962.119,84	72.298,10	49.701,18
B.2.A.9.4	BA1000	5	02	01	09	04	Costi per servizio di distribuzione farmaci PHT (DPC) reso da farmacisti e grossisti intraregionale			-	-	-	-	-
B.2.A.9.5	BA1010	5	02	01	09	05	Costi per servizio di distribuzione farmaci PHT (DPC) reso da farmacisti e grossisti extraregionale			-	-	-	-	-
B.2.A.9.6	BA1020	5	02	01	09	06	Acquisto prestazioni di distribuzione farmaci e File F da privato intraregionale			891.071,23	891.071,23	891.071,23	51.818,04	-
B.2.A.9.7	BA1030	5	02	01	09	07	Acquisto prestazioni di distribuzione farmaci e File F da privato extraregionale			-	-	-	-	-
B.2.A.9.8	BA1040	5	02	01	09	08	Acquisto prestazioni di distribuzione farmaci e File F da privato per cittadini non residenti - extraregione (mobilità attiva in compensazione)			-	-	-	-	-
B.2.A.10	BA1050	5	02	01	10	00	Mobilità prestazioni terminali in convenzione			39.604,49	40.651,11	31.410,09	11.441,12	12.194,40
B.2.A.10.1	BA1060	5	02	01	10	01	Mobilità intraregionale			-	-	-	-	-
B.2.A.10.2	BA1070	5	02	01	10	02	Acquisto prestazioni terminali in convenzione da pubblico (altri soggetti pubbl. della Regione)			-	-	-	-	-
B.2.A.10.3	BA1080	5	02	01	10	03	Acquisto prestazioni terminali in convenzione da pubblico (extra Regione)			114.604,49	40.651,23	27.102,09	71.412,14	12.194,40
B.2.A.10.4	BA1090	5	02	01	10	04	Acquisto prestazioni terminali in convenzione da privato			-	-	-	-	-
B.2.A.10.5	BA1100	5	02	01	10	05	Acquisto prestazioni terminali in convenzione da privato per cittadini non residenti - extraregione (mobilità attiva in compensazione)			-	-	-	-	-
B.2.A.11	BA1110	5	02	01	11	00	Altre prestazioni di trasporto sanitario			180.622,46	226.606,92	151.448,83	74.156,69	173,63
B.2.A.11.1	BA1120	5	02	01	11	01	Mobilità intraregionale-Altro			-	-	-	-	-
B.2.A.11.2	BA1130	5	02	01	11	02	Acquisto prestazioni di trasporto sanitario da pubblico (altri soggetti pubbl. della Regione)			-	-	-	-	-
B.2.A.11.3	BA1140	5	02	01	11	03	Acquisto prestazioni di trasporto sanitario da pubblico (extra Regione)			114.098,19	115.488,18	84.024,56	11.077,42	29.173,63
B.2.A.11.4	BA1150	5	02	01	11	04	Acquisto prestazioni di trasporto sanitario da privato			66.524,27	110.202,04	66.524,27	43.678,17	-
B.2.A.12	BA1160	5	02	01	12	00	Acquisto prestazioni Sanità-Sanitaria a rilevanza sanitaria			1.897.130,65	2.100.000,00	1.897.130,65	361.835,40	-
B.2.A.12.1	BA1170	5	02	01	12	01	Assistenza geriatria RSA - da Asp della Regione - Mobilità intraregionale			-	-	-	-	-
B.2.A.12.2	BA1180	5	02	01	12	02	Assistenza geriatria RSA - da pubblico (altri soggetti pubbl.)			-	-	-	-	-
B.2.A.12.3	BA1190	5	02	01	12	03	Assistenza geriatria RSA - da pubblico (extra Regione) non soggetto a compensazione			-	-	-	-	-
B.2.A.12.4	BA1200	5	02	01	12	04	Assistenza geriatria RSA - da privato (intraregionale)			1.877.711,68	2.146.473,23	1.877.783,68	268.689,57	-
B.2.A.12.5	BA1210	5	02	01	12	05	Assistenza geriatria RSA - da privato (extraregionale)			19.400,97	110.117,05	19.400,97	90.716,08	-
B.2.A.12.6	BA1220	5	02	01	12	06	Assistenza tossicodipendenti e alcolisti da Asp della Regione- Mobilità intraregionale			-	-	-	-	-
B.2.A.12.7	BA1230	5	02	01	12	07	Assistenza tossicodipendenti e alcolisti da pubblico (altri soggetti pubbl.)			-	-	-	-	-
B.2.A.12.8	BA1240	5	02	01	12	08	Assistenza tossicodipendenti e alcolisti da pubblico (extra Regione) non soggetto a compensazione			-	-	-	-	-
B.2.A.12.9	BA1250	5	02	01	12	09	Assistenza tossicodipendenti e alcolisti da privato (intraregionale)			-	-	-	-	-
B.2.A.12.10	BA1260	5	02	01	12	10	Assistenza tossicodipendenti e alcolisti da privato (extraregionale)			-	-	-	-	-
B.2.A.12.11	BA1270	5	02	01	12	11	Assistenza in Hospice da pubblico (Asp-AO, IRCCS, AOU della Regione) Mobilità intraregionale			-	-	-	-	-
B.2.A.12.12	BA1280	5	02	01	12	12	Assistenza in Hospice da pubblico (altri soggetti pubbl.)			-	-	-	-	-
B.2.A.12.13	BA1290	5	02	01	12	13	Assistenza in Hospice da pubblico (extra Regione) non soggetto a compensazione			-	-	-	-	-
B.2.A.12.14	BA1300	5	02	01	12	14	Assistenza in Hospice da privato (intraregionale)			-	-	-	-	-
B.2.A.12.15	BA1310	5	02	01	12	15	Assistenza in Hospice da privato (extraregionale)			-	-	-	-	-
B.2.A.12.16	BA1320	5	02	01	12	16	Assistenza Domiciliare Integrata da Asp della Regione- Mobilità intraregionale			-	-	-	-	-
B.2.A.12.17	BA1330	5	02	01	12	17	Assistenza Domiciliare Integrata da pubblico (altri soggetti pubbl.)			-	-	-	-	-
B.2.A.12.18	BA1340	5	02	01	12	18	Assistenza Domiciliare Integrata da pubblico (extra Regione) non soggetto a compensazione			-	-	-	-	-
B.2.A.12.19	BA1350	5	02	01	12	19	Assistenza Domiciliare Integrata da privato (intraregionale)			-	-	-	-	-
B.2.A.12.20	BA1360	5	02	01	12	20	Assistenza Domiciliare Integrata da privato (extraregionale)			-	-	-	-	-
B.2.A.12.21	BA1370	5	02	01	12	21	Altre prestazioni socio sanitarie a rilevanza sanitaria da pubblico (Asp-AO, IRCCS, AOU della Regione) Mobilità intraregionale			-	-	-	-	-
B.2.A.12.22	BA1380	5	02	01	12	22	Altre prestazioni socio sanitarie a rilevanza sanitaria da pubblico (altri soggetti pubbl.)			-	-	-	-	-
B.2.A.12.23	BA1390	5	02	01	12	23	Altre prestazioni socio sanitarie a rilevanza sanitaria da pubblico (extra Regione) non soggetto a compensazione			-	-	-	-	-
B.2.A.12.24	BA1400	5	02	01	12	24	Altre prestazioni socio sanitarie a rilevanza sanitaria da privato (intraregionale)			-	-	-	-	-
B.2.A.12.25	BA1410	5	02	01	12	25	Altre prestazioni socio sanitarie a rilevanza sanitaria da privato (extraregionale)			-	-	-	-	-
B.2.A.13	BA1420	5	02	01	13	00	Compartecipazione al personale per aff. (intraregionale)			316.560,77	86.156,43	63.104,58	23.051,85	111.411,10
B.2.A.13.1	BA1430	5	02	01	13	01	Compartecipazione al personale per A.L.P.I. in regime di ricovero			-	-	-	-	-
B.2.A.13.2	BA1440	5	02	01	13	02	Compartecipazione al personale per A.L.P.I. in regime ambulatoriale e in spazi interni			311.992,02	84.364,00	63.104,58	111.799,85	248.887,44

U.O. P. I. E. P. I.	G. R. U. P. I. E. P. I.	M. S. O. R. I. T. T. O.	C. O. N. T. I. N. T. O.	S. C. O. O. T. T. O.	CONTO ECONOMICO	PREVENTIVO 2021	PRE-CONSUNTIVO 2021 3° b.c. prolembia	DIFFERENZA CON PREVENTIVO 2021	DIFFERENZA CON PRECONSUNTIVO 2020
B.2.A.13.2	BA1220	5	02	01	13	03	Compartecipazione al personale per A.L.P.1 in regime ambulatoriale presso sport esterni	-	-
B.2.A.13.3	BA1230	5	02	01	13	04	Compartecipazione al personale per A.L.P.1 di sanità pubblica	-	-
B.2.A.13.6	BA1260	5	02	01	13	05	Compartecipazione al personale per A.L.P.1 resti in convenzione	-	-
B.2.A.13.4	BA1240	5	02	01	13	06	Compartecipazione al personale per att. libero professionale intramoenia - Consulenze (ex art. 55 c.1 lett. c), d) ed ex Art. 57-58)	4.567,75	1.792,00
B.2.A.13.5	BA1250	5	02	01	13	07	Compartecipazione al personale per att. libero professionale intramoenia - Consulenze (ex art. 55 c.1 lett. c), d) ed ex Art. 57-58) (Aziende sanitarie pubbliche della Regione)	-	-
B.2.A.13.6	BA1260	5	02	01	13	08	Compartecipazione al personale per att. libero professionale intramoenia - Altro (Aziende sanitarie pubbliche della Regione)	-	-
B.2.A.13.7	BA1270	5	02	01	13	09	Compartecipazione al personale per att. libero professionale intramoenia - Altro (Aziende sanitarie pubbliche della Regione)	-	-
B.2.A.13.8	BA1280	5	02	01	13	10	Compartecipazione al personale per att. libero-prof (intramoenia)	-	-
B.2.A.13.9	BA1290	5	02	01	14	01	Rimborsi, assegni e contributi (intramoenia)	6.171,50	-
B.2.A.14.1	BA1310	5	02	01	14	02	Rimborsi ad associazioni di volontariato	533,33	-
B.2.A.14.2	BA1320	5	02	01	14	03	Rimborsi per cure all'estero	5.694,17	-
B.2.A.14.3	BA1330	5	02	01	14	04	Contributi per ARPA	-	-
B.2.A.14.4	BA1340	5	02	01	14	05	Contributi a società partecipate ex art. dipendenti della Regione	-	-
B.2.A.14.5	BA1350	5	02	01	14	06	Contributo Legge 210/92	-	-
B.2.A.14.6	BA1360	5	02	01	14	07	Altri rimborsi, assegni e contributi	44.478,25	-
B.2.A.15	BA1350	5	02	01	15	00	Rimborsi, assegni e contributi v/Asp-AO, IRCCS, AOI della Regione	-	-
B.2.A.15.1	BA1360	5	02	01	15	01	Consulenze, Collaborazioni, Internate e altre prestazioni di lavoro sanitario e socio-sanitarie	127.206,92	-
B.2.A.15.2	BA1370	5	02	01	15	02	Consulenze sanitarie e sociosanitarie da Asp-AO, IRCCS, AOI della Regione	-	-
B.2.A.15.3	BA1380	5	02	01	15	03	Consulenze sanitarie e sociosanitarie da Terzi - Altri soggetti pubblici	18.159,28	-
B.2.A.15.4	BA1390	5	02	01	15	04	Consulenze sanitarie da privato - articolo 55, comma 2, CCNL 8 giugno 2000	-	-
B.2.A.15.5	BA1400	5	02	01	15	05	Altre consulenze sanitarie e socio-sanitarie da privato	16.766,67	-
B.2.A.15.6	BA1410	5	02	01	15	06	Collaborazioni coordinate e contrattuali sanitarie e socio: da privato	99.699,72	-
B.2.A.15.7	BA1420	5	02	01	15	07	Indennità a personale universitario - area sanitaria	-	-
B.2.A.15.8	BA1430	5	02	01	15	08	Lavoro interinale - area sanitaria	-	-
B.2.A.15.9	BA1440	5	02	01	15	09	Altre collaborazioni e prestazioni di lavoro - area sanitaria	11.350,53	-
B.2.A.15.10	BA1450	5	02	01	15	10	Collaborazioni da partecipazione a commissioni	-	-
B.2.A.15.11	BA1460	5	02	01	15	11	Rimborso oneri stipendiali personale sanitario in comando da Asp-AO, IRCCS, AOI della Regione	-	-
B.2.A.15.12	BA1470	5	02	01	15	12	Rimborso oneri stipendiali personale sanitario in comando da Regioni, soggetti pubblici e da Università	-	-
B.2.A.15.13	BA1480	5	02	01	15	13	Rimborso oneri stipendiali personale sanitario in comando da aziende di altre Regioni	-	-
B.2.A.16	BA1490	5	02	01	16	00	Altri servizi sanitari e socio-sanitari a rilevanza sanitaria	2.007.103,75	-
B.2.A.16.1	BA1500	5	02	01	16	01	Altri servizi sanitari e socio-sanitari da Asp-AO, IRCCS, AOI della Regione	1.749.868,41	-
B.2.A.16.2	BA1510	5	02	01	16	02	Altri servizi sanitari e socio-sanitari da pubblico - Asp-AO, IRCCS, AOI della Regione	265.785,78	-
B.2.A.16.3	BA1520	5	02	01	16	03	Altri servizi sanitari e socio-sanitari da pubblico - Altri enti della Regione	-	-
B.2.A.16.4	BA1530	5	02	01	16	04	Altri servizi sanitari e socio-sanitari da pubblico - Altri enti extra Regione	-	-
B.2.A.16.5	BA1540	5	02	01	16	05	Altri servizi sanitari e socio-sanitari da pubblico (extra Regione)	27.436,89	-
B.2.A.16.6	BA1550	5	02	01	16	06	Altri servizi sanitari e socio-sanitari da privato	819.381,03	-
B.2.A.16.7	BA1560	5	02	01	16	07	Costi per servizi sanitari - Altri interventi assistenziali	1.104.311,41	-
B.2.A.16.8	BA1570	5	02	01	16	08	Costi per servizi sanitari - Altri interventi assistenziali	1.160.085,83	-
B.2.A.16.9	BA1580	5	02	01	16	09	Costi per altri servizi sanitari - Altri interventi assistenziali	-	-
B.2.A.16.10	BA1590	5	02	01	16	10	Costi per altri servizi sanitari - Altri interventi assistenziali	-	-
B.2.B	BA1600	5	02	02	01	00	ACQUISTI DI SERVIZI NON SANITARI	13.517.497,69	-
B.2.B.1	BA1610	5	02	02	01	01	Altri servizi sanitari e socio-sanitari da pubblico - Altri interventi assistenziali	13.374.116,04	-
B.2.B.1.1	BA1620	5	02	02	01	01	Altri servizi sanitari e socio-sanitari da pubblico - Altri interventi assistenziali	304.615,87	-
B.2.B.1.2	BA1630	5	02	02	01	02	Lavanderia	7.110,00	-
B.2.B.1.3	BA1640	5	02	02	01	03	Paluzza	726.138,84	-
B.2.B.1.4	BA1650	5	02	02	01	04	Mensa - Dipendenti	2.801.542,21	-
B.2.B.1.5	BA1660	5	02	02	01	05	Mensa - Dipendenti	978.748,53	-
B.2.B.1.6	BA1670	5	02	02	01	06	Mensa - Dipendenti	700.000,00	-
B.2.B.1.7	BA1680	5	02	02	01	07	Riscaldamento	2.715,45	-
B.2.B.1.8	BA1690	5	02	02	01	08	Riscaldamento	706.678,20	-
B.2.B.1.9	BA1700	5	02	02	01	09	Altre utenze	562.811,92	-
B.2.B.2	BA1710	5	02	02	02	00	Altre utenze	100.877,19	-
B.2.B.2.1	BA1720	5	02	02	02	01	Servizi trasporti (non sanitari)	95.595,88	-
B.2.B.2.2	BA1730	5	02	02	02	02	Stabilimento rifiuti	106.764,15	-
B.2.B.2.3	BA1740	5	02	02	02	03	Utenze telefoniche	597.448,85	-
B.2.B.2.4	BA1750	5	02	02	02	04	Utenze elettriche	1.100.000,00	-
B.2.B.2.5	BA1760	5	02	02	02	05	Altre utenze	1.199.000,00	-
B.2.B.3	BA1770	5	02	02	03	00	Premi di assicurazione - R.C. Professionale	173.931,57	-
B.2.B.3.1	BA1780	5	02	02	03	01	Premi di assicurazione - R.C. Professionale	300.000,00	-
B.2.B.3.2	BA1790	5	02	02	03	02	Premi di assicurazione - Altri premi assicurativi	2.277.500,00	-
B.2.B.3.3	BA1800	5	02	02	03	03	Premi di assicurazione - Altri premi assicurativi	395.699,61	-

GRUPPO	PROGETTO	DESCRIZIONE	PREVENTIVO 2021	PRE-CONSUNTIVO 2021 3 <sup>o</sup> trimestre	PREVENTIVO 2022 (tabella m del 2021)	Differenza con Pre-Consuntivo 2020	Differenza con Preventivo 2021
B.2.B.1.17.A	BA1720	Altri servizi non sanitari da pubblico (ASP-AO, IRCCS, AOU della Regione)	-	-	-	-	-
B.2.B.1.17.B	BA1730	Altri servizi non sanitari da altri soggetti pubblici	12.265,85	756,07	12.265,85	11.509,78	-
B.2.B.1.17	BA1740	Altri servizi non sanitari da privato	2.260.023,35	2.461.311,25	2.111.000,00	350.311,25	160.023,35
B.2.B.2	BA1750	Consulenze, Collaborazioni, Interventi e altre prestazioni di lavoro non sanitarie	158.374,08	-	158.374,08	158.374,08	-
B.2.B.2.1	BA1760	Consulenze non sanitarie da ASP-AO, IRCCS, AOU della Regione	-	-	-	-	-
B.2.B.2.2	BA1770	Consulenze non sanitarie da Terzi - Altri soggetti pubblici	-	-	-	-	-
B.2.B.2.3.A	BA1780	Consulenze non sanitarie da privato	-	-	-	-	-
B.2.B.2.3.B	BA1800	Collaborazioni coordinate e continuative non sanitarie da privato	-	-	-	-	-
B.2.B.2.3.C	BA1810	Indennità e personale universitario e costitutivo non sanitario da privato	-	-	-	-	-
B.2.B.2.3.D	BA1820	Lavoro interinale - area non sanitaria	150.000,00	-	150.000,00	150.000,00	-
B.2.B.2.3.E	BA1830	Altre collaborazioni e prestazioni di lavoro - area non sanitaria	8.374,08	-	8.374,08	8.374,08	-
B.2.B.2.4.A	BA1850	Rimborso oneri stipendiali personale non sanitario in comando da ASP-AO, IRCCS, AOU della Regione	-	-	-	-	-
B.2.B.2.4.B	BA1860	Rimborso oneri stipendiali personale non sanitario in comando da Regione, soggetti pubblici e da Università	-	-	-	-	-
B.2.B.2.4.C	BA1870	Rimborso oneri stipendiali personale non sanitario in comando da aziende di altre Regioni (Extra regione)	-	-	-	-	-
B.2.B.3	BA1880	Formazione (specializzata e non)	28.000,00	453,33	352.470,60	322.470,60	294.470,60
B.2.B.3.1	BA1890	Formazione (specializzata e non da pubblico)	6.000,00	-	176.724,24	170.724,24	122.988,24
B.2.B.3.2	BA1900	Formazione (specializzata e non da privato)	22.000,00	453,33	193.829,33	193.829,33	171.482,36
B.3	BA1910	MANUTENZIONE E RIPARAZIONE ORDINARIA ESTERNALE	6.034.408,31	2.201.815,86	6.586.793,85	4.386.978,00	854.313,04
B.3.A	BA1920	MANUTENZIONE E RIPARAZIONE AI FABBRICATI E LORO PERTINENZE	1.000.000,00	794.413,75	1.000.000,00	1.305.586,25	-
B.3.B	BA1930	MANUTENZIONE E RIPARAZIONE AGLI IMPIANTI E MACCHINARI	1.600.000,00	794.413,75	1.600.000,00	1.305.586,25	-
B.3.C	BA1940	MANUTENZIONE E RIPARAZIONE AGLI IMPIANTI E MACCHINARI	7.944.366,42	724.304,99	2.972.406,01	2.748.101,02	78.019,50
B.3.D	BA1950	MANUTENZIONE E RIPARAZIONE AGLI IMPIANTI E MACCHINARI	2.044.356,42	224.304,99	2.972.406,01	2.748.101,02	78.019,50
B.3.E	BA1960	MANUTENZIONE E RIPARAZIONE ALLE ATTREZZATURE SANITARIE E SCIENTIFICHE	1.276.994,39	1.565.058,39	1.324.387,84	240.670,55	54.293,45
B.3.F	BA1970	MANUTENZIONE E RIPARAZIONE ALLE ATTREZZATURE SANITARIE E SCIENTIFICHE	1.276.994,39	1.565.058,39	1.324.387,84	240.670,55	54.293,45
B.3.G	BA1980	MANUTENZIONE E RIPARAZIONE AI MOBILI E ARREDI	1.276.994,39	-	1.324.387,84	15.000,00	15.000,00
B.4	BA2000	MANUTENZIONE E RIPARAZIONE AGLI AUTOMEZZI	20.000,00	118.038,73	227.000,00	15.000,00	15.000,00
B.4.A	BA2010	MANUTENZIONE E RIPARAZIONE AGLI AUTOMEZZI	20.000,00	118.038,73	227.000,00	108.961,27	207.000,00
B.4.B	BA2020	MANUTENZIONE E RIPARAZIONE AGLI AUTOMEZZI	20.000,00	118.038,73	227.000,00	108.961,27	207.000,00
B.4.C	BA2030	MANUTENZIONE E RIPARAZIONE AGLI AUTOMEZZI	20.000,00	118.038,73	227.000,00	108.961,27	207.000,00
B.4.D	BA2040	MANUTENZIONE E RIPARAZIONE AGLI AUTOMEZZI	20.000,00	118.038,73	227.000,00	108.961,27	207.000,00
B.4.E	BA2050	MANUTENZIONE E RIPARAZIONE AGLI AUTOMEZZI	20.000,00	118.038,73	227.000,00	108.961,27	207.000,00
B.4.F	BA2060	MANUTENZIONE E RIPARAZIONE AGLI AUTOMEZZI	20.000,00	118.038,73	227.000,00	108.961,27	207.000,00
B.4.G	BA2070	MANUTENZIONE E RIPARAZIONE AGLI AUTOMEZZI	20.000,00	118.038,73	227.000,00	108.961,27	207.000,00
B.4.H	BA2080	MANUTENZIONE E RIPARAZIONE AGLI AUTOMEZZI	20.000,00	118.038,73	227.000,00	108.961,27	207.000,00
B.4.I	BA2090	MANUTENZIONE E RIPARAZIONE AGLI AUTOMEZZI	20.000,00	118.038,73	227.000,00	108.961,27	207.000,00
B.4.J	BA2100	MANUTENZIONE E RIPARAZIONE AGLI AUTOMEZZI	20.000,00	118.038,73	227.000,00	108.961,27	207.000,00
B.4.K	BA2110	MANUTENZIONE E RIPARAZIONE AGLI AUTOMEZZI	20.000,00	118.038,73	227.000,00	108.961,27	207.000,00
B.4.L	BA2120	MANUTENZIONE E RIPARAZIONE AGLI AUTOMEZZI	20.000,00	118.038,73	227.000,00	108.961,27	207.000,00
B.4.M	BA2130	MANUTENZIONE E RIPARAZIONE AGLI AUTOMEZZI	20.000,00	118.038,73	227.000,00	108.961,27	207.000,00
B.4.N	BA2140	MANUTENZIONE E RIPARAZIONE AGLI AUTOMEZZI	20.000,00	118.038,73	227.000,00	108.961,27	207.000,00
B.4.O	BA2150	MANUTENZIONE E RIPARAZIONE AGLI AUTOMEZZI	20.000,00	118.038,73	227.000,00	108.961,27	207.000,00
B.4.P	BA2160	MANUTENZIONE E RIPARAZIONE AGLI AUTOMEZZI	20.000,00	118.038,73	227.000,00	108.961,27	207.000,00
B.4.Q	BA2170	MANUTENZIONE E RIPARAZIONE AGLI AUTOMEZZI	20.000,00	118.038,73	227.000,00	108.961,27	207.000,00
B.4.R	BA2180	MANUTENZIONE E RIPARAZIONE AGLI AUTOMEZZI	20.000,00	118.038,73	227.000,00	108.961,27	207.000,00
B.4.S	BA2190	MANUTENZIONE E RIPARAZIONE AGLI AUTOMEZZI	20.000,00	118.038,73	227.000,00	108.961,27	207.000,00
B.4.T	BA2200	MANUTENZIONE E RIPARAZIONE AGLI AUTOMEZZI	20.000,00	118.038,73	227.000,00	108.961,27	207.000,00
B.4.U	BA2210	MANUTENZIONE E RIPARAZIONE AGLI AUTOMEZZI	20.000,00	118.038,73	227.000,00	108.961,27	207.000,00
B.4.V	BA2220	MANUTENZIONE E RIPARAZIONE AGLI AUTOMEZZI	20.000,00	118.038,73	227.000,00	108.961,27	207.000,00
B.4.W	BA2230	MANUTENZIONE E RIPARAZIONE AGLI AUTOMEZZI	20.000,00	118.038,73	227.000,00	108.961,27	207.000,00
B.4.X	BA2240	MANUTENZIONE E RIPARAZIONE AGLI AUTOMEZZI	20.000,00	118.038,73	227.000,00	108.961,27	207.000,00
B.4.Y	BA2250	MANUTENZIONE E RIPARAZIONE AGLI AUTOMEZZI	20.000,00	118.038,73	227.000,00	108.961,27	207.000,00
B.4.Z	BA2260	MANUTENZIONE E RIPARAZIONE AGLI AUTOMEZZI	20.000,00	118.038,73	227.000,00	108.961,27	207.000,00
B.5	BA2300	LOCAZIONI E NOLEGGI DA ASP-AO, IRCCS, AOU DELLA REGIONE	-	-	-	-	-
B.5.A	BA2310	Locazioni e noleggi da ASP-AO, IRCCS, AOU della Regione	-	-	-	-	-
B.5.B	BA2320	Locazioni e noleggi da ASP-AO, IRCCS, AOU della Regione	-	-	-	-	-
B.5.C	BA2330	Locazioni e noleggi da ASP-AO, IRCCS, AOU della Regione	-	-	-	-	-
B.5.D	BA2340	Locazioni e noleggi da ASP-AO, IRCCS, AOU della Regione	-	-	-	-	-
B.5.E	BA2350	Locazioni e noleggi da ASP-AO, IRCCS, AOU della Regione	-	-	-	-	-
B.5.F	BA2360	Locazioni e noleggi da ASP-AO, IRCCS, AOU della Regione	-	-	-	-	-
B.5.G	BA2370	Locazioni e noleggi da ASP-AO, IRCCS, AOU della Regione	-	-	-	-	-
B.5.H	BA2380	Locazioni e noleggi da ASP-AO, IRCCS, AOU della Regione	-	-	-	-	-
B.5.I	BA2390	Locazioni e noleggi da ASP-AO, IRCCS, AOU della Regione	-	-	-	-	-
B.5.J	BA2400	Locazioni e noleggi da ASP-AO, IRCCS, AOU della Regione	-	-	-	-	-
B.5.K	BA2410	Locazioni e noleggi da ASP-AO, IRCCS, AOU della Regione	-	-	-	-	-
B.5.L	BA2420	Locazioni e noleggi da ASP-AO, IRCCS, AOU della Regione	-	-	-	-	-
B.5.M	BA2430	Locazioni e noleggi da ASP-AO, IRCCS, AOU della Regione	-	-	-	-	-
B.5.N	BA2440	Locazioni e noleggi da ASP-AO, IRCCS, AOU della Regione	-	-	-	-	-
B.5.O	BA2450	Locazioni e noleggi da ASP-AO, IRCCS, AOU della Regione	-	-	-	-	-
B.5.P	BA2460	Locazioni e noleggi da ASP-AO, IRCCS, AOU della Regione	-	-	-	-	-
B.5.Q	BA2470	Locazioni e noleggi da ASP-AO, IRCCS, AOU della Regione	-	-	-	-	-
B.5.R	BA2480	Locazioni e noleggi da ASP-AO, IRCCS, AOU della Regione	-	-	-	-	-
B.5.S	BA2490	Locazioni e noleggi da ASP-AO, IRCCS, AOU della Regione	-	-	-	-	-
B.5.T	BA2500	Locazioni e noleggi da ASP-AO, IRCCS, AOU della Regione	-	-	-	-	-
B.5.U	BA2510	Locazioni e noleggi da ASP-AO, IRCCS, AOU della Regione	-	-	-	-	-
B.5.V	BA2520	Locazioni e noleggi da ASP-AO, IRCCS, AOU della Regione	-	-	-	-	-
B.5.W	BA2530	Locazioni e noleggi da ASP-AO, IRCCS, AOU della Regione	-	-	-	-	-
B.5.X	BA2540	Locazioni e noleggi da ASP-AO, IRCCS, AOU della Regione	-	-	-	-	-
B.5.Y	BA2550	Locazioni e noleggi da ASP-AO, IRCCS, AOU della Regione	-	-	-	-	-
B.5.Z	BA2560	Locazioni e noleggi da ASP-AO, IRCCS, AOU della Regione	-	-	-	-	-





				CONTO ECONOMICO				PREVENTIVO 2021	PRE-CONSUNTIVO 2021 3 <sup>o</sup> acc. proiettato	PREVENTIVO 2022 - tabella n. nel 2020	Differenza con Pre-Consuntivo 2020	Differenza con Preventivo 2021
G	M	C	S	P	R	O	C	351.368,84	447.383,84	351.368,84	93.015,00	
U	A	C	O				O	309.438,27	431.608,01	309.438,27	122.179,74	
S	O	N	O				O	309.438,27	431.608,01	309.438,27	122.179,74	
T	T	T	O				O	309.438,27	431.608,01	309.438,27	122.179,74	
B.6	BA2230	5	06	02	01	02	PERSONALE DEI RIDIOLI PROFESSIONALE					
B.6.A	BA2230	5	06	02	01	00	COSTO DEL PERSONALE DEI RIDIOLI PROFESSIONALE	351.368,84	447.383,84	351.368,84	93.015,00	
B.6.A.1	BA2230	5	06	02	01	00	Costo del personale dirigente ruolo professionale	309.438,27	431.608,01	309.438,27	122.179,74	
B.6.A.2	BA2230	5	06	02	01	01	Ributazione tabellare - tempo indeterminato	309.438,27	431.608,01	309.438,27	122.179,74	
B.6.A.3	BA2230	5	06	02	01	02	Ributazione tabellare - tempo determinato	-	-	-	-	
B.6.A.4	BA2230	5	06	02	01	03	Ributazione tabellare - altro	-	-	-	-	
B.6.A.5	BA2230	5	06	02	01	04	Ributazione di posizione - tempo indeterminato	-	-	-	-	
B.6.A.6	BA2230	5	06	02	01	05	Ributazione di posizione - tempo determinato	-	-	-	-	
B.6.A.7	BA2230	5	06	02	01	06	Ributazione di posizione - altro	-	-	-	-	
B.6.A.8	BA2230	5	06	02	01	07	Indennità da particolari condizioni di lavoro - tempo indeterminato	-	-	-	-	
B.6.A.9	BA2230	5	06	02	01	08	Indennità da particolari condizioni di lavoro - tempo determinato	-	-	-	-	
B.6.A.10	BA2230	5	06	02	01	09	Indennità da particolari condizioni di lavoro - altro	-	-	-	-	
B.6.A.11	BA2230	5	06	02	01	10	Ributazione di risultato - tempo indeterminato	-	-	-	-	
B.6.A.12	BA2230	5	06	02	01	11	Ributazione di risultato - tempo determinato	-	-	-	-	
B.6.A.13	BA2230	5	06	02	01	12	Ributazione di risultato - altro	-	-	-	-	
B.6.A.14	BA2230	5	06	02	01	13	Oneri sociali - tempo indeterminato	-	-	-	-	
B.6.A.15	BA2230	5	06	02	01	14	Oneri sociali - tempo determinato	-	-	-	-	
B.6.A.16	BA2230	5	06	02	01	15	Oneri sociali - altro	-	-	-	-	
B.6.A.17	BA2230	5	06	02	01	16	Accantonamento TFR - tempo indeterminato	-	-	-	-	
B.6.A.18	BA2230	5	06	02	01	17	Accantonamento TFR - tempo determinato	-	-	-	-	
B.6.A.19	BA2230	5	06	02	01	18	Accantonamento TFR - altro	-	-	-	-	
B.6.A.20	BA2230	5	06	02	01	19	Altri costi del personale - tempo indeterminato	-	-	-	-	
B.6.A.21	BA2230	5	06	02	01	20	Altri costi del personale - tempo determinato	-	-	-	-	
B.6.A.22	BA2230	5	06	02	01	21	Altri costi del personale - altro	-	-	-	-	
B.6.B	BA2270	5	06	02	01	00	COSTO DEL PERSONALE COMPARTO RIDIOLI PROFESSIONALI	44.940,57	15.576,84	44.940,57	29.364,73	
B.6.B.1	BA2270	5	06	02	01	01	Costo del personale comparto ruolo professionale	44.940,57	15.576,84	44.940,57	29.364,73	
B.6.B.2	BA2270	5	06	02	01	02	Tabellare di posizione iniziale - tempo indeterminato	-	-	-	-	
B.6.B.3	BA2270	5	06	02	01	03	Tabellare di posizione iniziale - tempo determinato	-	-	-	-	
B.6.B.4	BA2270	5	06	02	01	04	Tabellare di posizione iniziale - altro	-	-	-	-	
B.6.B.5	BA2270	5	06	02	01	05	Ributazione per le fasce retributive, posizioni organizzative, valore comune delle ex indennità di qualificazione professionale e dell'indennità professionale specifica - tempo indeterminato	-	-	-	-	
B.6.B.6	BA2270	5	06	02	01	06	Ributazione per le fasce retributive, posizioni organizzative, valore comune delle ex indennità di qualificazione professionale e dell'indennità professionale specifica - tempo determinato	-	-	-	-	
B.6.B.7	BA2270	5	06	02	01	07	Ributazione per le fasce retributive, posizioni organizzative, valore comune delle ex indennità di qualificazione professionale e dell'indennità professionale specifica - altro	-	-	-	-	
B.6.B.8	BA2290	5	06	02	01	08	Composti per lavoro straordinario e remunerazione di particolari condizioni di disagio, pericolo o danno - tempo indeterminato	-	-	-	-	
B.6.B.9	BA2290	5	06	02	01	09	Composti per lavoro straordinario e remunerazione di particolari condizioni di disagio, pericolo o danno - tempo determinato	-	-	-	-	
B.6.B.10	BA2290	5	06	02	01	10	Composti per lavoro straordinario e remunerazione di particolari condizioni di disagio, pericolo o danno - altro	-	-	-	-	
B.6.B.11	BA2290	5	06	02	01	11	Produttività collettiva per il miglioramento dei servizi e il premio della qualità delle prestazioni individuali - tempo indeterminato	-	-	-	-	
B.6.B.12	BA2290	5	06	02	01	12	Produttività collettiva per il miglioramento dei servizi e il premio della qualità delle prestazioni individuali - tempo determinato	-	-	-	-	
B.6.B.13	BA2290	5	06	02	01	13	Produttività collettiva per il miglioramento dei servizi e il premio della qualità delle prestazioni individuali - altro	-	-	-	-	
B.6.B.14	BA2290	5	06	02	01	14	Oneri sociali - tempo indeterminato	-	-	-	-	
B.6.B.15	BA2290	5	06	02	01	15	Oneri sociali - tempo determinato	-	-	-	-	
B.6.B.16	BA2290	5	06	02	01	16	Oneri sociali - altro	-	-	-	-	
B.6.B.17	BA2290	5	06	02	01	17	Accantonamento TFR - tempo indeterminato	-	-	-	-	
B.6.B.18	BA2290	5	06	02	01	18	Accantonamento TFR - tempo determinato	-	-	-	-	
B.6.B.19	BA2290	5	06	02	01	19	Accantonamento TFR - altro	-	-	-	-	
B.6.B.20	BA2310	5	06	02	01	20	Altri costi del personale - tempo indeterminato	-	-	-	-	
B.6.B.21	BA2310	5	06	02	01	21	Altri costi del personale - tempo determinato	-	-	-	-	
B.6.B.22	BA2310	5	06	02	01	22	Altri costi del personale - altro	-	-	-	-	
B.6.B.23	BA2310	5	06	02	01	23	COSTO DEL PERSONALE DEI RIDIOLI TECNICI	9.863.105,46	10.028.424,13	9.863.105,46	165.318,97	
B.6.B.24	BA2310	5	06	02	01	00	Costo del personale dirigente ruolo tecnico	134.397,84	45.552,46	134.397,84	88.845,38	
B.6.B.25	BA2310	5	06	02	01	01	Ributazione tabellare - tempo indeterminato	134.397,84	45.552,46	134.397,84	88.845,38	
B.6.B.26	BA2310	5	06	02	01	02	Ributazione tabellare - tempo determinato	-	-	-	-	
B.6.B.27	BA2310	5	06	02	01	03	Ributazione tabellare - altro	-	-	-	-	
B.6.B.28	BA2310	5	06	02	01	04	Ributazione di posizione - tempo indeterminato	-	-	-	-	
B.6.B.29	BA2310	5	06	02	01	05	Ributazione di posizione - tempo determinato	-	-	-	-	
B.6.B.30	BA2310	5	06	02	01	06	Ributazione di posizione - altro	-	-	-	-	
B.6.B.31	BA2310	5	06	02	01	07	Indennità da particolari condizioni di lavoro - tempo indeterminato	-	-	-	-	
B.6.B.32	BA2310	5	06	02	01	08	Indennità da particolari condizioni di lavoro - tempo determinato	-	-	-	-	
B.6.B.33	BA2310	5	06	02	01	09	Indennità da particolari condizioni di lavoro - altro	-	-	-	-	
B.6.B.34	BA2310	5	06	02	01	10	Ributazione di risultato - tempo indeterminato	-	-	-	-	
B.6.B.35	BA2310	5	06	02	01	11	Ributazione di risultato - tempo determinato	-	-	-	-	
B.6.B.36	BA2310	5	06	02	01	12	Ributazione di risultato - altro	-	-	-	-	

COSTO		G	M	C	S	C	CONTO ECONOMICO			PREVENTIVO 2021	PRE-CONSUNTIVO 2021 3°n. cc. proiettivo	PREVENTIVO 2022 - tabella m. del 20/20	Differenza con Pre-Consuntivo 2020	Differenza con Preventivo 2021
U	T	P	R	O	N	T	O	O	O					
U	T	P	R	O	N	T	O	O	O					
B.7.A.3	BA2360	5	07	01	01	12								
B.7.A.1	BA2340	5	07	01	01	13								
B.7.A.2	BA2350	5	07	01	01	14								
B.7.A.3	BA2360	5	07	01	01	15								
B.7.A.1	BA2340	5	07	01	01	16								
B.7.A.2	BA2350	5	07	01	01	17								
B.7.A.3	BA2360	5	07	01	01	18								
B.7.A.1	BA2340	5	07	01	01	19								
B.7.A.2	BA2350	5	07	01	01	20								
B.7.A.3	BA2360	5	07	01	01	21								
B.7.B	BA2370	5	07	02	00	00								
B.7.B.1	BA2380	5	07	02	01	01								
B.7.B.2	BA2390	5	07	02	01	02								
B.7.B.3	BA2400	5	07	02	01	03								
B.7.B.1	BA2380	5	07	02	01	04								
B.7.B.2	BA2390	5	07	02	01	05								
B.7.B.3	BA2400	5	07	02	01	06								
B.7.B.1	BA2380	5	07	02	01	07								
B.7.B.2	BA2390	5	07	02	01	08								
B.7.B.3	BA2400	5	07	02	01	09								
B.7.B.1	BA2380	5	07	02	01	10								
B.7.B.2	BA2390	5	07	02	01	11								
B.7.B.3	BA2400	5	07	02	01	12								
B.7.B.1	BA2380	5	07	02	01	13								
B.7.B.2	BA2390	5	07	02	01	14								
B.7.B.3	BA2400	5	07	02	01	15								
B.7.B.1	BA2380	5	07	02	01	16								
B.7.B.2	BA2390	5	07	02	01	17								
B.7.B.3	BA2400	5	07	02	01	18								
B.7.B.1	BA2380	5	07	02	01	19								
B.7.B.2	BA2390	5	07	02	01	20								
B.7.B.3	BA2400	5	07	02	01	21								
B.8	BA2410	5	08	00	00	00								
B.8.A	BA2420	5	08	01	00	00								
B.8.A.1	BA2430	5	08	01	01	01								
B.8.A.2	BA2440	5	08	01	01	02								
B.8.A.3	BA2450	5	08	01	01	03								
B.8.A.1	BA2430	5	08	01	01	04								
B.8.A.2	BA2440	5	08	01	01	05								
B.8.A.3	BA2450	5	08	01	01	06								
B.8.A.1	BA2430	5	08	01	01	07								
B.8.A.2	BA2440	5	08	01	01	08								
B.8.A.3	BA2450	5	08	01	01	09								
B.8.A.1	BA2430	5	08	01	01	10								
B.8.A.2	BA2440	5	08	01	01	11								
B.8.A.3	BA2450	5	08	01	01	12								
B.8.A.1	BA2430	5	08	01	01	13								
B.8.A.2	BA2440	5	08	01	01	14								
B.8.A.3	BA2450	5	08	01	01	15								
B.8.A.1	BA2430	5	08	01	01	16								
B.8.A.2	BA2440	5	08	01	01	17								
B.8.A.3	BA2450	5	08	01	01	18								
B.8.A.1	BA2430	5	08	01	01	19								
B.8.A.2	BA2440	5	08	01	01	20								
B.8.A.3	BA2450	5	08	01	01	21								
B.8.B	BA2460	5	08	02	00	00								
B.8.B.1	BA2470	5	08	02	01	01								
B.8.B.2	BA2480	5	08	02	01	02								
<b>CONTO ECONOMICO</b>														
RETRIBUZIONE PER LE FASE RETRIBUTIVE, posizioni organizzative, valore comune delle ex indennità di qualificazione professionale e dell'indennità professionale specifica - tempo determinato														
RETRIBUZIONE PER LE FASE RETRIBUTIVE, posizioni organizzative, valore comune delle ex indennità di qualificazione professionale e dell'indennità professionale specifica - tempo determinato														
RETRIBUZIONE PER LE FASE RETRIBUTIVE, posizioni organizzative, valore comune delle ex indennità di qualificazione professionale e dell'indennità professionale specifica - altro														
COMPENSI PER LAVORO STRAORDINARIO E REMUNERAZIONE DI PARTICOLARI CONDIZIONI DI DISAGIO, PERICOLO O DANNO - tempo determinato														
COMPENSI PER LAVORO STRAORDINARIO E REMUNERAZIONE DI PARTICOLARI CONDIZIONI DI DISAGIO, PERICOLO O DANNO - tempo determinato														
COMPENSI PER LAVORO STRAORDINARIO E REMUNERAZIONE DI PARTICOLARI CONDIZIONI DI DISAGIO, PERICOLO O DANNO - altro														
PRODUTTIVITÀ COLLETTIVA PER IL MIGLIORAMENTO DEI SERVIZI E IL PREMIO DELLA QUALITÀ DELLE PRESTAZIONI INDIVIDUALI - tempo indeterminato														
PRODUTTIVITÀ COLLETTIVA PER IL MIGLIORAMENTO DEI SERVIZI E IL PREMIO DELLA QUALITÀ DELLE PRESTAZIONI INDIVIDUALI - tempo determinato														
PRODUTTIVITÀ COLLETTIVA PER IL MIGLIORAMENTO DEI SERVIZI E IL PREMIO DELLA QUALITÀ DELLE PRESTAZIONI INDIVIDUALI - altro														
PERSONALE DEL RUOLO AMMINISTRATIVO												</		

				CONTO ECONOMICO				PREVENTIVO 2021	PRE-CONSUNTIVO 2021 3 <sup>ma</sup> vice produttiva	PREVENTIVO 2022	Differenza con Preventivo 2021
G R U P P O	M A S S E	C O N T O	S C O D O	Descrizione	PREVENTIVO 2021	PRE-CONSUNTIVO 2021 3 <sup>ma</sup> vice produttiva	PREVENTIVO 2022	Differenza con Preventivo 2021			
B.8.B.3	BA2490	5	08 02 01 03	Tabelle di posizione iniziale - altro	-	-	-	-			
B.8.B.1	BA2470	5	08 02 01 04	Ributazione per le fasce contributive, posizioni organizzative, valore comune delle ex. indennità di qualificazione professionale e dell'indennità professionale specifica - tempo indeterminato	-	-	-	-			
B.8.B.2	BA2480	5	08 02 01 05	Ributazione per le fasce contributive, posizioni organizzative, valore comune delle ex. indennità di qualificazione professionale e dell'indennità professionale specifica - tempo determinato	-	-	-	-			
B.8.B.3	BA2490	5	08 02 01 06	Ributazione per le fasce contributive, posizioni organizzative, valore comune delle ex. indennità di qualificazione professionale e dell'indennità professionale specifica - altro	-	-	-	-			
B.8.B.1	BA2470	5	08 02 01 07	Compensi per lavoro straordinario e remunerazione di particolari condizioni di disagio, pericolo o danno - tempo indeterminato	-	-	-	-			
B.8.B.2	BA2480	5	08 02 01 08	Compensi per lavoro straordinario e remunerazione di particolari condizioni di disagio, pericolo o danno - tempo determinato	-	-	-	-			
B.8.B.3	BA2490	5	08 02 01 09	Compensi per lavoro straordinario e remunerazione di particolari condizioni di disagio, pericolo o danno - altro	-	-	-	-			
B.8.B.1	BA2470	5	08 02 01 10	Produttività collettiva per il miglioramento dei servizi e il premio della qualità delle prestazioni individuali - tempo indeterminato	-	-	-	-			
B.8.B.2	BA2480	5	08 02 01 11	Produttività collettiva per il miglioramento dei servizi e il premio della qualità delle prestazioni individuali - tempo determinato	-	-	-	-			
B.8.B.3	BA2490	5	08 02 01 12	Produttività collettiva per il miglioramento dei servizi e il premio della qualità delle prestazioni individuali - altro	-	-	-	-			
B.8.B.1	BA2470	5	08 02 01 13	Oneri sociali - tempo indeterminato	-	-	-	-			
B.8.B.2	BA2480	5	08 02 01 14	Oneri sociali - tempo determinato	-	-	-	-			
B.8.B.3	BA2490	5	08 02 01 15	Oneri sociali - altro	-	-	-	-			
B.8.B.1	BA2470	5	08 02 01 16	Accantonamento IPR - tempo indeterminato	-	-	-	-			
B.8.B.2	BA2480	5	08 02 01 17	Accantonamento IPR - tempo determinato	-	-	-	-			
B.8.B.3	BA2490	5	08 02 01 18	Accantonamento IPR - altro	-	-	-	-			
B.8.B.1	BA2470	5	08 02 01 19	Altri costi del personale - tempo indeterminato	-	-	-	-			
B.8.B.2	BA2480	5	08 02 01 20	Altri costi del personale - tempo determinato	-	-	-	-			
B.8.B.3	BA2490	5	08 02 01 21	Altri costi del personale - altro	-	-	-	-			
B.9	BA2500	5	09 01 01 01	ONERI DIVERSI DI GESTIONE	869.174,14	774.829,16	813.148,16	38.619,00			
B.9.A)	BA2510	5	09 01 01 02	IMPOSTE E TASSE (ULISO IRAP E IRES)	338.751,00	333.145,49	383.073,00	40.322,51			
B.9.A)	BA2510	5	09 01 01 03	Imposte e tasse (tesoro, Irap e IRES)	338.751,00	333.145,49	383.073,00	40.322,51			
B.9.A)	BA2510	5	09 01 01 04	IMU	-	-	-	-			
B.9.A)	BA2510	5	09 01 01 05	TARSU	11.982,00	323.135,01	260.104,00	63.331,49			
B.9.A)	BA2510	5	09 01 01 06	Altre	48.799,00	-	22.969,00	23.969,00			
B.9.B)	BA2520	5	09 02 01 01	PERDITE SU CREDITI	-	-	-	-			
B.9.B)	BA2520	5	09 02 01 02	Perdite su crediti	-	-	-	-			
B.9.B)	BA2520	5	09 02 01 03	Perdite su crediti	-	-	-	-			
B.9.C)	BA2530	5	09 03 01 01	ALTRI ONERI DIVERSI DI GESTIONE	530.378,16	451.393,67	536.378,16	78.981,49			
B.9.C.1)	BA2540	5	09 03 01 02	Indennità, rimborso spese e oneri sociali per gli Organi Direttivi e Collegio Sindacale	407.870,40	407.870,40	407.870,40	-			
B.9.C.1)	BA2540	5	09 03 01 03	Indennità, rimborso spese e oneri sociali per Direzione Aziendale	407.870,40	407.870,40	407.870,40	-			
B.9.C.1)	BA2540	5	09 03 01 04	Indennità, rimborso spese e oneri sociali per Collegio Sindacale	-	-	-	-			
B.9.C.2)	BA2550	5	09 03 02 01	Altri oneri diversi di gestione	111.504,76	43.523,27	122.504,76	78.981,49			
B.10	BA2570	5	10 01 01 01	AMMORTAMENTI DELLE IMMOBILIZZAZIONI IMMATERIALI	122.504,76	43.523,27	122.504,76	78.981,49			
B.10	BA2570	5	10 01 01 02	AMMORTAMENTI DELLE IMMOBILIZZAZIONI MATERIALI	7.704,16	-	7.704,16	7.704,16			
B.10	BA2570	5	10 01 01 03	Ammortamenti dei costi di impianto e di avviamento	7.704,16	-	7.704,16	7.704,16			
B.10	BA2570	5	10 01 01 04	Ammortamenti dei costi di impianto e di avviamento	-	-	-	-			
B.10	BA2570	5	10 01 02 01	Ammortamenti dei costi di ricerca e sviluppo	-	-	-	-			
B.10	BA2570	5	10 01 02 02	Ammortamenti dei costi di ricerca e sviluppo	-	-	-	-			
B.10	BA2570	5	10 01 03 01	Ammortamenti dei diritti di brevetto e diritti di utilizzazione delle opere d'ingegno - derivanti dall'attività di ricerca	-	-	-	-			
B.10	BA2570	5	10 01 03 02	Ammortamenti dei diritti di brevetto e diritti di utilizzazione delle opere d'ingegno - derivanti dall'attività di ricerca	-	-	-	-			
B.10	BA2570	5	10 01 04 01	Ammortamenti dei diritti di brevetto e diritti di utilizzazione delle opere d'ingegno - altri	-	-	-	-			
B.10	BA2570	5	10 01 04 02	Ammortamenti dei diritti di brevetto e diritti di utilizzazione delle opere d'ingegno - altri	-	-	-	-			
B.10	BA2570	5	10 01 05 01	Ammortamenti delle Concessioni, licenze, marchi e diritti simili	-	-	-	-			
B.10	BA2570	5	10 01 05 02	Ammortamenti delle Concessioni, licenze, marchi e diritti simili	-	-	-	-			
B.10	BA2570	5	10 01 06 01	Ammortamenti su materiale su beni di terzi	1.680,06	-	1.680,06	1.680,06			
B.10	BA2570	5	10 01 06 02	Ammortamenti su materiale su beni di terzi	1.680,06	-	1.680,06	1.680,06			
B.10	BA2570	5	10 01 07 01	Ammortamenti Pubblicità	-	-	-	-			
B.10	BA2570	5	10 01 08 01	Ammortamenti Pubblicità	-	-	-	-			
B.10	BA2570	5	10 01 08 02	Ammortamenti su immobilizzazioni immateriali	6.024,10	-	6.024,10	6.024,10			
B.10	BA2570	5	10 01 08 03	Ammortamenti su immobilizzazioni immateriali	6.024,10	-	6.024,10	6.024,10			
B.12.A)	BA2600	5	11 01 01 01	AMMORTAMENTO DELL'ARRICATA	10.560,29	10.560,29	10.560,29	-			
B.12.A)	BA2600	5	11 01 01 02	AMMORTAMENTO DELL'ARRICATA	10.560,29	10.560,29	10.560,29	-			
B.12.A)	BA2600	5	11 01 01 03	AMMORTAMENTO DELL'ARRICATA	10.560,29	10.560,29	10.560,29	-			
B.12.A)	BA2600	5	11 01 01 04	AMMORTAMENTO DELL'ARRICATA	10.560,29	10.560,29	10.560,29	-			
B.12.A)	BA2600	5	11 01 01 05	AMMORTAMENTO DELL'ARRICATA	10.560,29	10.560,29	10.560,29	-			
B.12.A)	BA2600	5	11 01 01 06	AMMORTAMENTO DELL'ARRICATA	10.560,29	10.560,29	10.560,29	-			
B.12.A)	BA2600	5	11 01 01 07	AMMORTAMENTO DELL'ARRICATA	10.560,29	10.560,29	10.560,29	-			
B.12.A)	BA2600	5	11 01 01 08	AMMORTAMENTO DELL'ARRICATA	10.560,29	10.560,29	10.560,29	-			
B.12.A)	BA2600	5	11 01 01 09	AMMORTAMENTO DELL'ARRICATA	10.560,29	10.560,29	10.560,29	-			
B.12.A)	BA2600	5	11 01 01 10	AMMORTAMENTO DELL'ARRICATA	10.560,29	10.560,29	10.560,29	-			
B.12.A)	BA2600	5	11 01 01 11	AMMORTAMENTO DELL'ARRICATA	10.560,29	10.560,29	10.560,29	-			
B.12.A)	BA2600	5	11 01 01 12	AMMORTAMENTO DELL'ARRICATA	10.560,29	10.560,29	10.560,29	-			
B.12.A)	BA2600	5	11 01 01 13	AMMORTAMENTO DELL'ARRICATA	10.560,29	10.560,29	10.560,29	-			
B.12.A)	BA2600	5	11 01 01 14	AMMORTAMENTO DELL'ARRICATA	10.560,29	10.560,29	10.560,29	-			
B.12.A)	BA2600	5	11 01 01 15	AMMORTAMENTO DELL'ARRICATA	10.560,29	10.560,29	10.560,29	-			
B.12.A)	BA2600	5	11 01 01 16	AMMORTAMENTO DELL'ARRICATA	10.560,29	10.560,29	10.560,29	-			
B.12.A)	BA2600	5	11 01 01 17	AMMORTAMENTO DELL'ARRICATA	10.560,29	10.560,29	10.560,29	-			
B.12.A)	BA2600	5	11 01 01 18	AMMORTAMENTO DELL'ARRICATA	10.560,29	10.560,29	10.560,29	-			
B.12.A)	BA2600	5	11 01 01 19	AMMORTAMENTO DELL'ARRICATA	10.560,29	10.560,29	10.560,29	-			
B.12.A)	BA2600	5	11 01 01 20	AMMORTAMENTO DELL'ARRICATA	10.560,29	10.560,29	10.560,29	-			
B.12.A)	BA2600	5	11 01 01 21	AMMORTAMENTO DELL'ARRICATA	10.560,29	10.560,29	10.560,29	-			
B.12.A)	BA2600	5	11 01 01 22	AMMORTAMENTO DELL'ARRICATA	10.560,29	10.560,29	10.560,29	-			
B.12.A)	BA2600	5	11 01 01 23	AMMORTAMENTO DELL'ARRICATA	10.560,29	10.560,29	10.560,29	-			
B.12.A)	BA2600	5	11 01 01 24	AMMORTAMENTO DELL'ARRICATA	10.560,29	10.560,29	10.560,29	-			
B.12.A)	BA2600	5	11 01 01 25	AMMORTAMENTO DELL'ARRICATA	10.560,29	10.560,29	10.560,29	-			
B.12.A)	BA2600	5	11 01 01 26	AMMORTAMENTO DELL'ARRICATA	10.560,29	10.560,29	10.560,29	-			
B.12.A)	BA2600	5	11 01 01 27	AMMORTAMENTO DELL'ARRICATA	10.560,29	10.560,29	10.560,29	-			
B.12.A)	BA2600	5	11 01 01 28	AMMORTAMENTO DELL'ARRICATA	10.560,29	10.560,29	10.560,29	-			
B.12.A)	BA2600	5	11 01 01 29	AMMORTAMENTO DELL'ARRICATA	10.560,29	10.560,29	10.560,29	-			
B.12.A)	BA2600	5	11 01 01 30	AMMORTAMENTO DELL'ARRICATA	10.560,29	10.560,29	10.560,29	-			
B.12.A)	BA2600	5	11 01 01 31	AMMORTAMENTO DELL'ARRICATA	10.560,29	10.560,29	10.560,29	-			
B.12.A)	BA2600	5	11 01 01 32	AMMORTAMENTO DELL'ARRICATA	10.560,29	10.560,29	10.560,29	-			
B.12.A)	BA2600	5	11 01 01 33	AMMORTAMENTO DELL'ARRICATA	10.560,29	10.560,29	10.560,29	-			
B.12.A)	BA2600	5	11 01 01 34	AMMORTAMENTO DELL'ARRICATA	10.560,29	10.560,29	10.560,29	-			
B.12.A)	BA2600	5	11 01 01 35	AMMORTAMENTO DELL'ARRICATA	10.560,29	10.560,29	10.560,29	-			
B.12.A)	BA2600	5	11 01 01 36	AMMORTAMENTO DELL'ARRICATA	10.560,29	10.560,29	10.560,29	-			
B.12.A)	BA2600	5	11 01 01 37	AMMORTAMENTO DELL'ARRICATA	10.560,29	10.560,29	10.560,29	-			
B.12.A)	BA2600	5	11 01 01 38	AMMORTAMENTO DELL'ARRICATA	10.560,29	10.560,29	10.560,29	-			
B.12.A)	BA2600	5	11 01 01 39	AMMORTAMENTO DELL'ARRICATA	10.560,29	10.560,29	10.560,29	-			
B.12.A)	BA2600	5	11 01 01 40	AMMORTAMENTO DELL'ARRICATA	10.560,29	10.560,29	10.560,29	-			
B.12.A)	BA2600	5	11 01 01 41	AMMORTAMENTO DELL'ARRICATA	10.560,29	10.560,29	10.560,29	-			
B.12.A)	BA2600	5	11 01 01 42	AMMORTAMENTO DELL'ARRICATA	10.560,29	10.560,29	10.560,29	-			
B.12.A)	BA2600	5	11 01 01 43	AMMORTAMENTO DELL'ARRICATA	10.560,29	10.560,29	10.560,29	-			
B.12.A)	BA2600	5	11 01 01 44	AMMORTAMENTO DELL'ARRICATA	10.560,29	10.560,29	10.560,29	-			
B.12.A)	BA2600	5	11 01 01 45	AMMORTAMENTO DELL'ARRICATA	10.560,29	10.560,29	10.560,29	-			
B.12.A)	BA2600	5	11 01 01 46	AMMORTAMENTO DELL'ARRICATA	10.560,29	10.560,29	10.560,29	-			
B.12.A)	BA2600	5	11 01 01 47	AMMORTAMENTO DELL'ARRICATA	10.560,29	10.560,29	10.560,29	-			
B.12.A)	BA2600	5	11 01 01 48	AMMORTAMENTO DELL'ARRICATA	10.560,29	10.560,29	10.560,29	-			
B.12.A)	BA2600	5	11 01 01 49	AMMORTAMENTO DELL'ARRICATA	10.560,29	10.560,29	10.560,29	-			
B.12.A)	BA2600	5	11 01 01 50	AMMORTAMENTO DELL'ARRICATA	10.560,29	10.560,29	10.560,29	-			
B.12.A)	BA2600	5	11 01 01 51	AMMORTAMENTO DELL'ARRICATA	10.560,29	10.560,29	10.560,29	-			
B.12.A)	BA2600	5	11 01 01 52	AMMORTAMENTO DELL'ARRICATA	10.560,29	10.560,29	10.560,29	-			
B.12.A)	BA2600	5	11 01 01 53	AMMORTAMENTO DELL'ARRICATA	10.560,29	10.560,29	10.560,29	-			
B.12.A)	BA2600	5	11 01 01 54	AMMORTAMENTO DELL'ARRICATA	10.560,29	10.560,29	10.560,29	-			
B.12.A)	BA2600	5	11 01 01 55	AMMORTAMENTO DELL'ARRICATA	10.560,29	10.560,29	10.560,29	-			
B.12.A)	BA2600	5	11 01 01 56	AMMORTAMENTO DELL'ARRICATA	10.560,29	10.560,29	10.560,29	-			
B.12.A)	BA2600	5	11 01 01 57	AMMORTAMENTO DELL'ARRICATA	10.560,29						



CONTO ECONOMICO		PREVENTIVO 2021	PRE-CONSUNTIVO 2021 3° cc prolettivo	PREVENTIVO 2022 (tabella in del 2020)	Differenza con Pre-Consuntivo 2020	Differenza con Preventivo 2021
B.13.B	BA2680	5 14 02 01 03	Comodabilità, carburanti e lubrificanti	-	-	-
B.13.B	BA2680	5 14 02 01 04	Suonerie informatiche e cancelleria	-	-	-
B.13.B	BA2680	5 14 02 01 05	Materiale per la manutenzione	-	-	-
B.13.B	BA2680	5 14 02 01 06	Altri beni non sanabili	-	-	-
B.16	BA2700	5 15 03 00	ACCANTONAMENTI PER RISCHI	5.645.018,28	3.327.740,11	1.890.538,00
B.16.A	BA2710	5 15 01 01	ACCANTONAMENTI PER RISCHI	500.000,00	500.000,00	-
B.16.A.1	BA2710	5 15 01 01 01	Accantonamenti per cause civili ed oneri accessori	-	-	-
B.16.A.1	BA2710	5 15 01 01 02	Accantonamenti per cause civili ed oneri accessori	-	-	-
B.16.A.2	BA2720	5 15 01 02 01	Accantonamenti per condonasso personale dipendenti	-	-	-
B.16.A.3	BA2730	5 15 01 03 00	Accantonamenti per rischi connessi all'acquisto di prestazioni sanitarie da privato	-	-	-
B.16.A.3	BA2770	5 15 01 03 01	Accantonamenti per rischi connessi all'acquisto di prestazioni sanitarie da privato	-	-	-
B.16.A.4	BA2740	5 15 01 04 00	Accantonamenti per costruzioni di riserva (ammortamento)	500.000,00	500.000,00	-
B.16.A.4	BA2740	5 15 01 04 01	Accantonamenti per costruzioni di riserva (ammortamento)	500.000,00	500.000,00	-
B.16.A.5	BA2750	5 15 01 05 00	Altri accantonamenti per rischi	-	-	-
B.16.B	BA2760	5 15 02 01 00	ACCANTONAMENTI PER RISCHI	270.832,00	270.832,21	0,21
B.16.B	BA2760	5 15 02 01 01	Accantonamenti per oneri di natura (SUMA)	270.832,00	270.832,21	0,21
B.16.B	BA2760	5 15 02 01 02	Accantonamenti per oneri di natura (SUMA)	270.832,00	270.832,21	0,21
B.16.C	BA2770	5 15 03 00	ACCANTONAMENTI PER QUOTE INUTILIZZATE DI CONTRIBUTI	2.467.190,35	2.467.190,35	-
B.16.C.1	BA2780	5 15 03 01	Accantonamenti per quote inutilizzate di contributi da Regione e Prov. Aut. per quota F.S. insoluto	-	-	-
B.16.C.1	BA2780	5 15 03 01 01	Accantonamenti per quote inutilizzate contributi da Regione per quota rinnovo convenzioni L. 13/86	-	-	-
B.16.C.1	BA2780	5 15 03 01 02	Accantonamenti per quote inutilizzate contributi da Regione per quota emersione extracomunitari L. 102/09	-	-	-
B.16.C.1	BA2780	5 15 03 01 03	Accantonamenti per quote inutilizzate contributi da Regione per quota medicina Penitenziaria Divo 2/2009	-	-	-
B.16.C.1	BA2780	5 15 03 01 04	Accantonamenti per quote inutilizzate contributi da Regione per quota Istituzioni L. 31/86	-	-	-
B.16.C.1	BA2780	5 15 03 01 05	Accantonamenti per quote inutilizzate contributi da Regione per quota Fibrosi Cistica L. 362/98	-	-	-
B.16.C.1	BA2780	5 15 03 01 06	Accantonamenti per quote inutilizzate contributi da Regione per quota Extracomunitari irregolari L. 40/98	-	-	-
B.16.C.1	BA2780	5 15 03 01 07	Accantonamenti per quote inutilizzate contributi da Regione per quota Fondo eschevia L. 488/99	-	-	-
B.16.C.1	BA2780	5 15 03 01 08	Accantonamenti per quote inutilizzate contributi da Regione per quota Veterinaria L. 218/88	-	-	-
B.16.C.1	BA2780	5 15 03 01 09	Accantonamenti per quote inutilizzate contributi da Regione per quota AiDS L. 135/99	-	-	-
B.16.C.1	BA2780	5 15 03 01 10	Accantonamenti per quote inutilizzate contributi da Regione per quota Progetti di PSN L. 662/96	-	-	-
B.16.C.1	BA2780	5 15 03 01 11	Accantonamenti per quote inutilizzate contributi da Regione per quota Muovi pre-ritorna	-	-	-
B.16.C.1	BA2780	5 15 03 01 12	Accantonamenti per quote inutilizzate contributi da Regione per quota Borse studio specializzandi	-	-	-
B.16.C.1	BA2780	5 15 03 01 13	Accantonamenti per quote inutilizzate contributi da Regione per altro	-	-	-
B.16.C.2	BA2790	5 15 03 02 00	Accantonamenti per quote inutilizzate di contributi da soggetti pubblici (extra fondo vincolati)	-	-	-
B.16.C.2	BA2790	5 15 03 02 01	Accantonamenti per quote inutilizzate di contributi da soggetti pubblici (extra fondo vincolati)	-	-	-
B.16.C.3	BA2800	5 15 03 03 00	Accantonamenti per quote inutilizzate di contributi da soggetti pubblici per ricerca	-	-	-
B.16.C.3	BA2800	5 15 03 03 01	Accantonamenti per quote inutilizzate contributi vincolati da privati	-	-	-
B.16.C.3	BA2810	5 15 03 04 01	Accantonamenti per quote inutilizzate contributi vincolati da privati	-	-	-
B.16.D	BA2820	5 15 04 00	ALTRI ACCANTONAMENTI	3.436.996,57	3.406.996,72	1.890.538,61
B.16.D.1	BA2830	5 15 04 01 00	Accantonamenti per interessi di mora	-	-	-
B.16.D.1	BA2830	5 15 04 01 01	Accantonamenti per interessi di mora	-	-	-
B.16.D.2	BA2840	5 15 04 02 00	Acc. Rinnovi convenzioni MMG/PLS/MCA ed altri	1.401.190,53	1.401.190,53	-
B.16.D.2	BA2840	5 15 04 02 01	Acc. Rinnovi convenzioni MMG/PLS/MCA ed altri	1.401.190,53	1.401.190,53	-
B.16.D.3	BA2850	5 15 04 03 00	Acc. Rinnovi convenzioni Medici Sinisi	311.911,12	254.645,90	87.444,81
B.16.D.3	BA2850	5 15 04 03 01	Acc. Rinnovi convenzioni Medici Sinisi	311.911,12	254.645,90	87.444,81
B.16.D.4	BA2860	5 15 04 04 00	Acc. Rinnovi convenzioni Medici Sinisi	221.401,12	144.111,50	87.444,81
B.16.D.4	BA2860	5 15 04 04 01	Acc. Rinnovi convenzioni Medici Sinisi	221.401,12	144.111,50	87.444,81
B.16.D.5	BA2870	5 15 04 05 00	Acc. Rinnovi convenzioni Medici Sinisi	1.594.618,96	1.414.065,89	1.180.538,07
B.16.D.5	BA2870	5 15 04 05 01	Acc. Rinnovi convenzioni Medici Sinisi	1.594.618,96	1.414.065,89	1.180.538,07
B.16.D.5	BA2870	5 15 04 05 02	Acc. Rinnovi convenzioni Medici Sinisi	1.464.824,35	77.403,18	100.190,37
B.16.D.5	BA2870	5 15 04 05 03	Acc. Rinnovi convenzioni Medici Sinisi	1.464.824,35	77.403,18	100.190,37

C.C.	C.C.	C.C.	G R U O P		M A		C O N T		S C O O T T O	CONTO ECONOMICO	PREVENTIVO 2021	PRE-CONSUNTIVO 2021 3° r.c. procluse	PREVENITIVO 2022 tabella n. del 2020	Differenza con Pre-Consuntivo 2020	Differenza con Preventivo 2021
			5	15	04	07	01	06							
B.16.D.6	BA2880	5	15	04	07	01	06	01	06	Acc. Rimborzi contratti, contratto	247.711,51	247.711,51	373.711,51	-	-
B.16.D.6	BA2880	5	15	04	07	01	06	01	06	Acc. Rimborzi contratti, contratto	-	-	-	-	-
B.16.D.7	BA2890	5	15	04	07	01	07	01	07	Altri accantonamenti	11.979,12	11.979,12	11.979,12	-	-
B.16.D.7	BA2890	5	15	04	07	01	07	01	07	Altri accantonamenti	11.979,12	11.979,12	11.979,12	-	-
B.16.D.7	BA2890	5	15	04	07	01	07	02	02	Altri accantonamenti	-	-	-	-	-
<b>TOTALE COSTI</b>											276.850.817,22	276.850.817,22	4.776.096,81	-	3.430.888,16
C.1	CA0819	6	01	01	00	00	00	00	00	INTERESSI PASSIVI	294.047,51	294.047,51	294.047,51	-	-
C.1.A	CA0929	6	01	01	00	00	00	00	00	INTERESSI PASSIVI SU TESORERIA	-	-	-	-	-
C.1.A	CA0929	6	01	01	01	01	01	01	01	INTERESSI PASSIVI SU TESORERIA	-	-	-	-	-
C.1.A	CA0929	6	01	01	01	01	01	01	01	INTERESSI PASSIVI SU TESORERIA	-	-	-	-	-
C.1.B	CA0836	6	01	02	00	00	00	00	00	INTERESSI PASSIVI SU C/C POSTALE E BANCARI	-	-	-	-	-
C.1.B	CA0836	6	01	02	01	01	01	01	01	INTERESSI PASSIVI SU C/C POSTALE E BANCARI	-	-	-	-	-
C.1.B	CA0836	6	01	02	01	01	01	01	01	INTERESSI PASSIVI SU C/C POSTALE E BANCARI	-	-	-	-	-
C.1.C	CA0844	6	01	03	00	00	00	00	00	ALTRI INTERESSI PASSIVI	-	-	-	-	-
C.1.C	CA0844	6	01	03	01	01	01	01	01	ALTRI INTERESSI PASSIVI	-	-	-	-	-
C.1.C	CA0844	6	01	03	01	01	01	01	01	ALTRI INTERESSI PASSIVI	-	-	-	-	-
C.2	CA0858	6	02	00	00	00	00	00	00	ALTRI PROVENTI	-	-	-	-	-
C.2.A	CA0860	6	02	01	00	00	00	00	00	PROVENTI DA PARTECIPAZIONI	-	-	-	-	-
C.2.A	CA0860	6	02	01	01	00	00	00	00	PROVENTI DA PARTECIPAZIONI	-	-	-	-	-
C.2.A	CA0860	6	02	01	01	01	01	01	01	PROVENTI DA PARTECIPAZIONI	-	-	-	-	-
C.2.B	CA0870	6	02	02	00	00	00	00	00	PROVENTI FINANZIARI DA CREDITI ISCRITTI NELLE IMMOBILIZZAZIONI	-	-	-	-	-
C.2.B	CA0870	6	02	02	01	00	00	00	00	PROVENTI FINANZIARI DA CREDITI ISCRITTI NELLE IMMOBILIZZAZIONI	-	-	-	-	-
C.2.B	CA0870	6	02	02	01	01	00	00	00	PROVENTI FINANZIARI DA CREDITI ISCRITTI NELLE IMMOBILIZZAZIONI	-	-	-	-	-
C.2.C	CA0880	6	02	03	00	00	00	00	00	PROVENTI FINANZIARI DA TITOLI ISCRITTI NELLE IMMOBILIZZAZIONI	-	-	-	-	-
C.2.C	CA0880	6	02	03	01	00	00	00	00	PROVENTI FINANZIARI DA TITOLI ISCRITTI NELLE IMMOBILIZZAZIONI	-	-	-	-	-
C.2.C	CA0880	6	02	03	01	01	00	00	00	PROVENTI FINANZIARI DA TITOLI ISCRITTI NELLE IMMOBILIZZAZIONI	-	-	-	-	-
C.2.D	CA0890	6	02	04	00	00	00	00	00	ALTRI PROVENTI FINANZIARI DIVERSI DA PRECEDENTI	-	-	-	-	-
C.2.D	CA0890	6	02	04	01	00	00	00	00	ALTRI PROVENTI FINANZIARI DIVERSI DA PRECEDENTI	-	-	-	-	-
C.2.D	CA0890	6	02	04	01	01	00	00	00	ALTRI PROVENTI FINANZIARI DIVERSI DA PRECEDENTI	-	-	-	-	-
C.2.E	CA0899	6	02	05	01	00	00	00	00	Altri proventi finanziari diversi dai precedenti	-	-	-	-	-
C.2.E	CA0899	6	02	05	01	00	00	00	00	Altri proventi finanziari diversi dai precedenti	-	-	-	-	-
C.2.E	CA0899	6	02	05	01	01	00	00	00	Altri proventi finanziari diversi dai precedenti	-	-	-	-	-
C.3	CA0100	6	02	06	01	00	00	00	00	TITOLI SU CAMBI	-	-	-	-	-
C.3	CA0100	6	02	06	01	01	00	00	00	TITOLI SU CAMBI	-	-	-	-	-
C.3	CA0100	6	02	06	01	01	01	00	00	TITOLI SU CAMBI	-	-	-	-	-
C.3.A	CA0110	6	03	01	00	00	00	00	00	INTERESSI PASSIVI	-	-	-	-	-
C.3.A	CA0110	6	03	01	01	00	00	00	00	INTERESSI PASSIVI	-	-	-	-	-
C.3.A	CA0110	6	03	01	01	01	00	00	00	INTERESSI PASSIVI	-	-	-	-	-
C.3.B	CA0120	6	03	02	00	00	00	00	00	INTERESSI PASSIVI SU MUTUI	-	-	-	-	-
C.3.B	CA0120	6	03	02	01	00	00	00	00	INTERESSI PASSIVI SU MUTUI	-	-	-	-	-
C.3.B	CA0120	6	03	02	01	01	00	00	00	INTERESSI PASSIVI SU MUTUI	-	-	-	-	-
C.3.C	CA0130	6	03	03	00	00	00	00	00	ALTRI INTERESSI PASSIVI	-	-	-	-	-
C.3.C	CA0130	6	03	03	01	00	00	00	00	ALTRI INTERESSI PASSIVI	-	-	-	-	-
C.3.C	CA0130	6	03	03	01	01	00	00	00	ALTRI INTERESSI PASSIVI	-	-	-	-	-
C.4	CA0140	6	04	00	00	00	00	00	00	ALTRI ONERI	-	-	-	-	-
C.4	CA0140	6	04	00	00	00	00	00	00	ALTRI ONERI	-	-	-	-	-
C.4.A	CA0150	6	04	01	00	00	00	00	00	ALTRI ONERI FINANZIARI	-	-	-	-	-
C.4.A	CA0150	6	04	01	01	00	00	00	00	ALTRI ONERI FINANZIARI	-	-	-	-	-
C.4.A	CA0150	6	04	01	01	01	00	00	00	ALTRI ONERI FINANZIARI	-	-	-	-	-
C.4.B	CA0160	6	04	02	00	00	00	00	00	PERDITE SU CAMBI	-	-	-	-	-
C.4.B	CA0160	6	04	02	01	00	00	00	00	PERDITE SU CAMBI	-	-	-	-	-
C.4.B	CA0160	6	04	02	01	01	00	00	00	PERDITE SU CAMBI	-	-	-	-	-
C.4.B	CA0170	6	04	02	01	01	00	00	00	Perdite su cambi	-	-	-	-	-
C.4.B	CA0170	6	04	02	01	01	01	00	00	Perdite su cambi	-	-	-	-	-
<b>TOTALE PROVENTI E ONERI FINANZIARI</b>											294.047,51	294.047,51	294.047,51	-	-
D.1	DA0010	7	01	00	00	00	00	00	00	RIVALUTAZIONI	-	-	-	-	-
D.1	DA0010	7	01	01	00	00	00	00	00	RIVALUTAZIONI	-	-	-	-	-
D.1	DA0010	7	01	01	01	00	00	00	00	Rivalutazioni	-	-	-	-	-
D.1	DA0010	7	01	01	01	01	00	00	00	Rivalutazioni	-	-	-	-	-
D.2	DA0020	7	02	00	00	00	00	00	00	SVALUTAZIONI	-	-	-	-	-
D.2	DA0020	7	02	01	00	00	00	00	00	SVALUTAZIONI	-	-	-	-	-
D.2	DA0020	7	02	01	01	00	00	00	00	Svalutazioni	-	-	-	-	-
D.2	DA0020	7	02	01	01	01	00	00	00	Svalutazioni	-	-	-	-	-
<b>TOTALE RIVALUTAZIONI E SVALUTAZIONI FINANZIARIE</b>											-	-	-	-	-
E.1	EA0010	8	01	00	00	00	00	00	00	PROVENTI STRAORDINARI	882.182,59	882.182,59	882.182,59	-	-
E.1.A	EA0020	8	01	01	00	00	00	00	00	PLUSVALENZE	-	-	-	-	-





		G R A O C S C		M A N T N		C O N T T		CONTO ECONOMICO		PREVENTIVO 2021	PRE-CONSUNTIVO 2021 3° q cc proiettato	PREVENTIVO 2022 tabella m del 2020	Differenza con Pre-Consuntivo 2020	Differenza con Preventivo 2021
U	P	P	R	O	T	T	O							
E.2.B.4.2.Ej	EA0530	8	02	02	04	06			Insussistenti passive viterzi relative all'acquisto prestaz. sanitarie da operatori accreditati	-	-	-	-	-
F.2.H.4.2.Fj	FA0540	8	02	02	04	07			Insussistenti passive viterzi relative all'acquisto di beni e servizi	-	-	-	-	-
F.2.H.4.2.Gj	FA0550	8	02	02	04	08			Altre insussistenti passive viterzi	-	-	-	-	-
E.2.B.5	EA0560	8	02	02	05	01			Altri oneri straordinari	677,76	677,76	677,76	677,76	677,76
E.2.B.5	EA0560	8	02	02	05	01			Altri oneri straordinari	677,76	677,76	677,76	677,76	677,76
<b>TOTALE TRACCIA CONTI ECONOMICI STRAORDINARI</b>														
Y.1	YA0010	9	01	00	00	00			IRAP	5.606.059,55	5.801.911,55	5.825.838,55	214,927,00	219.779,00
Y.1	YA0010	9	01	01	00	00			IRAP	5.606.059,55	5.801.911,55	5.825.838,55	214,927,00	219.779,00
Y.1.A	YA0020	9	01	01	01	01			IRAP relativa a personale dipendente	4.881.107,41	4.880.857,88	5.100.986,41	220.138,53	219.779,00
Y.1.B	YA0030	9	01	01	02	01			IRAP relativa a collaboratori e personale assimilato a lavoro dipendente	4.881.107,41	4.880.857,88	5.100.986,41	220.138,53	219.779,00
Y.1.C	YA0040	9	01	01	03	00			IRAP relativa ad attività di libera professione (intramoenia)	714.440,96	907.926,67	714.440,96	193.485,71	-
Y.1.D	YA0050	9	01	01	04	00			IRAP relativa ad attività commerciale	10.411,18	13.127,00	10.411,18	2.715,82	-
Y.2	YA0060	9	02	00	00	00			IRPESS	-	-	-	-	-
Y.2.A	YA0070	9	02	01	01	00			IRPESS su attività istituzionale	-	-	-	-	-
Y.2.A	YA0070	9	02	01	01	01			IRPESS su attività istituzionale	-	-	-	-	-
Y.2.B	YA0080	9	02	01	02	00			IRPESS su attività commerciale	-	-	-	-	-
Y.2.B	YA0080	9	02	01	02	01			IRPESS su attività commerciale	-	-	-	-	-
Y.3	YA0090	9	03	00	00	00			ACCANTONAMENTO A F.D.O IMPOSTE (ACCERTAMENTI, CONDONI, ECC.)	-	-	-	-	-
Y.3	YA0090	9	03	01	00	00			ACCANTONAMENTO A F.D.O IMPOSTE (ACCERTAMENTI, CONDONI, ECC.)	-	-	-	-	-
Y.3	YA0090	9	03	01	01	00			Accantonamento a F.do Imposte (Accertamenti, condoni, ecc.)	-	-	-	-	-
Y.3	YA0090	9	03	01	01	01			Accantonamento a F.do Imposte (Accertamenti, condoni, ecc.)	-	-	-	-	-
<b>TOTALE IMPOSTE E TASSE</b>														
										5.606.059,55	5.801.911,55	5.825.838,55	232,99	219.779,00
										5.606.059,55	5.801.911,55	5.825.838,55	232,99	219.779,00
										5.606.059,55	5.801.911,55	5.825.838,55	232,99	219.779,00
										5.606.059,55	5.801.911,55	5.825.838,55	232,99	219.779,00

 <b>AZIENDA 204</b> <b>RENDICONTO FINANZIARIO</b>		<i>Importi: Euro</i>	
<b>SCHEMA DI RENDICONTO FINANZIARIO</b>		Percentuale 2022	Pte. Consolidato 2022
<b>OPERAZIONI DI GESTIONE REDDITUALE</b>			
(+)	risultato di esercizio	- 13.806.358,45	- 14.831.939,11
	- Voci che non hanno effetto sulla liquidità: costi e ricavi non monetari		
(+)	ammortamenti fabbricati	1.865.553,00	1.857.672,52
(+)	ammortamenti altre immobilizzazioni materiali	958.013,61	551.620,06
(+)	ammortamenti immobilizzazioni immateriali	7.704,16	7.101,48
	<b>Ammortamenti</b>	<b>2.831.270,77</b>	<b>2.416.394,06</b>
(-)	Utilizzo finanziamenti per investimenti	1.865.553,00	2.416.394,06
(-)	Utilizzo fondi riserva: investimenti, incentivi al personale, successioni e donaz., plusvalenze da reinvestire		
	<b>utilizzo contributi in c/capitale e fondi riserva</b>	<b>1.865.553,00</b>	<b>2.416.394,06</b>
(+)	accantonamenti SUMAI	221.507,12	254.645,50
(-)	pagamenti SUMAI		
(+)	accantonamenti TFR		
(-)	pagamenti TFR		
	<b>- Premio operosità medici SUMAI + TFR</b>	<b>221.507,12</b>	<b>254.645,50</b>
(+/-)	Rivalutazioni/svalutazioni di attività finanziarie		
(+)	accantonamenti a fondi svalutazioni		
(-)	utilizzo fondi svalutazioni*		
	<b>- Fondi svalutazione di attività</b>	<b>-</b>	<b>-</b>
(+)	accantonamenti a fondi per rischi e oneri	3.986.320,66	3.561.639,24
(-)	utilizzo fondi per rischi e oneri		
	<b>- Fondo per rischi ed oneri futuri</b>	<b>3.986.320,66</b>	<b>3.561.639,24</b>
	<b>TOTALE Flussi di C/C N della gestione corrente</b>	<b>1.901.700,00</b>	<b>1.021.331,00</b>
(+/-)	aumento/ diminuzione debiti verso regione e provincia autonoma, esclusa la variazione relativa a debiti per acquisto di	-	159.391,41
(+/-)	aumento/ diminuzione debiti verso comune	251.131,08	5.824,23
(+/-)	aumento/ diminuzione debiti verso aziende sanitarie pubbliche	785.935,62	57.282,07
(+/-)	aumento/ diminuzione debiti verso arpa		
(+/-)	aumento/ diminuzione debiti verso fornitori	- 875.039,14	- 13.168.298,81
(+/-)	aumento/ diminuzione debiti tributari	- 3.459.591,25	2.773.214,23
(+/-)	aumento/ diminuzione debiti verso istituti di previdenza	- 272.130,45	1.018.580,70
(+/-)	aumento/ diminuzione altri debiti	- 4.219.879,91	562.629,65
(+/-)	<b>aumento/ diminuzione debiti (escl forn di immob e C/C bancari e istituto tesoriere)</b>	<b>- 7.789.574,05</b>	<b>- 8.591.376,52</b>
(+/-)	<b>aumento/ diminuzione ratei e risconti passivi</b>	<b>-</b>	<b>-</b>
(+/-)	diminuzione/ aumento crediti parte corrente v/ stato quote indistinte		
(+/-)	diminuzione/ aumento crediti parte corrente v/ stato quote vincolate		
(+/-)	diminuzione/ aumento crediti parte corrente v/ Regione per gettito addizionali Irpef e Irap		
(+/-)	diminuzione/ aumento crediti parte corrente v/ Regione per partecipazioni regioni a statuto speciale		
(+/-)	diminuzione/ aumento crediti parte corrente v/ Regione - vincolate per partecipazioni regioni a statuto speciale		
(+/-)	diminuzione/ aumento crediti parte corrente v/ Regione - gettito fiscalità regionale		
(+/-)	diminuzione/ aumento crediti parte corrente v/ Regione - altri contributi extrafondo		
(+/-)	diminuzione/ aumento crediti parte corrente v/ Regione	6.373.534,66	3.370.800,99
(+/-)	diminuzione/ aumento crediti parte corrente v/ Comune	12.235,12	3.834,10
(+/-)	diminuzione/ aumento crediti parte corrente v/ Asl-Ao	- 1.087.023,16	82.653,13
(+/-)	diminuzione/ aumento crediti parte corrente v/ ARPA		
(+/-)	diminuzione/ aumento crediti parte corrente v/ Erario		
(+/-)	diminuzione/ aumento crediti parte corrente v/ Altri	1.539.229,45	742.091,56
(+/-)	<b>diminuzione/ aumento di crediti</b>	<b>6.837.976,07</b>	<b>4.191.711,58</b>
(+/-)	diminuzione/ aumento del magazzino	-	44.306,65
(+/-)	diminuzione/ aumento di inventari a fornitori per magazzino		
(+/-)	<b>diminuzione/ aumento rimanenze</b>	<b>-</b>	<b>44.306,65</b>
(+/-)	<b>diminuzione/ aumento ratei e risconti attivi</b>	<b>- 4.753,04</b>	<b>-</b>
	<b>TOTALE Flussi di C/C N della gestione corrente</b>	<b>1.901.700,00</b>	<b>1.021.331,00</b>

ATTIVITÀ DI INVESTIMENTO		
(-)	Acquisto costi di impianto e di ampliamento	
(-)	Acquisto costi di ricerca e sviluppo	
(-)	Acquisto Diritti di brevetto e diritti di utilizzazione delle opere d'ingegno	
(-)	Acquisto immobilizzazioni immateriali in corso	
(-)	Acquisto altre immobilizzazioni immateriali	7.875,46 - 24.088,90
(-)	<b>Acquisto Immobilizzazioni Immateriali</b>	<b>7.875,46 - 24.088,90</b>
(+)	Valore netto contabile costi di impianto e di ampliamento dismessi	
(+)	Valore netto contabile costi di ricerca e sviluppo dismessi	
(+)	Valore netto contabile Diritti di brevetto e diritti di utilizzazione delle opere d'ingegno dismessi	
(+)	Valore netto contabile immobilizzazioni immateriali in corso dismesse	
(+)	Valore netto contabile altre immobilizzazioni immateriali dismesse	
(+)	<b>Valore netto contabile Immobilizzazioni Immateriali dismesse</b>	<b>- -</b>
(-)	Acquisto terreni	- -
(-)	Acquisto fabbricati	- - 667.913,21
(-)	Acquisto impianti e macchinari	- -
(-)	Acquisto attrezzature sanitarie e scientifiche	- - 285.281,14
(-)	Acquisto mobili e arredi	- 556.683,35 - 229.112,77
(-)	Acquisto automezzi	- 44.754,43 - 83.788,79
(-)	Acquisto altri beni materiali	- 35.033,37 - 40.192,08
(-)	<b>Acquisto Immobilizzazioni Materiali</b>	<b>- 636.471,15 - 1.306.287,99</b>
(+)	Valore netto contabile terreni dismessi	
(+)	Valore netto contabile fabbricati dismessi	
(+)	Valore netto contabile impianti e macchinari dismessi	
(+)	Valore netto contabile attrezzature sanitarie e scientifiche dismesse	
(+)	Valore netto contabile mobili e arredi dismessi	
(+)	Valore netto contabile automezzi dismessi	
(+)	Valore netto contabile altri beni materiali dismessi	
(+)	<b>Valore netto contabile Immobilizzazioni Materiali dismesse</b>	<b>- -</b>
(-)	Acquisto crediti finanziari	
(-)	Acquisto titoli	
(-)	<b>Acquisto Immobilizzazioni Finanziarie</b>	<b>- -</b>
(+)	Valore netto contabile crediti finanziari dismessi	
(+)	Valore netto contabile titoli dismessi	
(+)	<b>Valore netto contabile Immobilizzazioni Finanziarie dismesse</b>	<b>- -</b>
(+/-)	<b>Aumento/Diminuzione debiti v/fornitori di immobilizzazioni</b>	<b>- -</b>
	<b>Totale attività di investimento</b>	<b>1.221.395,69 - 1.336.376,09</b>
ATTIVITÀ DI FINANZIAMENTO		
(+)/(-)	diminuzione/aumento crediti vs Stato (finanziamenti per investimenti)	
(+)/(-)	diminuzione/aumento crediti vs Regione (finanziamenti per investimenti)	- - 0,00
(+)/(-)	diminuzione/aumento crediti vs Regione (aumento fondo di dotazione)	
(+)/(-)	diminuzione/aumento crediti vs Regione (ripiano perdite)	- - 2.187.228,88
(+)/(-)	diminuzione/aumento crediti vs Regione (copertura debiti al 31.12.2005)	
(+)	<b>aumento fondo di dotazione</b>	<b>- - 2.187.228,88</b>
(+)	aumento contributi in c/capitale da regione e da altri	3.789.950,51 - 1.016.783,46
(+)/(-)	altri aumenti/diminuzioni al patrimonio netto*	- 3.306.902,43
(+)/(-)	<b>aumenti/diminuzioni nette contabili al patrimonio netto</b>	<b>483.048,08 - 1.016.783,46</b>
(+)/(-)	<b>aumento/diminuzione debiti C/C bancari e istituto tesoriere*</b>	<b>- -</b>
(+)	assunzione nuovi mutui*	
(-)	mutui quota capitale rimborsata	
	<b>Totale attività di finanziamento</b>	<b>1.632.016,75 - 1.204.012,34</b>
	<b>FLUSSO DI CASSA COMPLESSIVO (A+B+C)</b>	<b>- 6.003.605,53 - 10.226.079,42</b>
	<b>Delta liquidità tra inizio e fine esercizio (al netto dei conti bancari passivi)</b>	<b>- 41.462.494,52 - 10.226.079,42</b>
	<b>Squadratura tra il valore delle disponibilità liquide nello SP e il valore del flusso di cassa complessivo</b>	<b>35.458.888,99 - 0,00</b>



d) Crediti v/ prefetture			-	-	-	-
2) Crediti v/ Regione o Provincia Autonoma	40.000.000	-	27.052.721,41	20.679.186,75	6.373.535	30,8%
a) Crediti v/ Regione o Provincia Autonoma - parte corrente	40.000.000	-	26.000.000,00	19.626.465,34	6.373.535	32,5%
1) Crediti v/ Regione o Provincia Autonoma per spesa corrente	40.000.000	-	26.000.000,00	19.626.465,34	6.373.535	32,5%
a) Crediti v/ Regione o Provincia Autonoma per finanziamento sanitario ordinario corrente	-	-	26.000.000,00	19.626.465,34	6.373.535	32,5%
b) Crediti v/ Regione o Provincia Autonoma per finanziamento sanitario aggiuntivo corrente LEA	-	-	-	-	-	-
c) Crediti v/ Regione o Provincia Autonoma per finanziamento sanitario aggiuntivo corrente extra LEA	-	-	-	-	-	-
d) Crediti v/ Regione o Provincia Autonoma per spesa corrente - altro	-40.000.000	-	-	-	-	-
2) Crediti v/ Regione o Provincia Autonoma per ricerca	-	-	-	-	-	-
b) Crediti v/ Regione o Provincia Autonoma - patrimonio netto	-	-	1.052.721	1.052.721,41	-	0,0%
1) Crediti v/ Regione o Provincia Autonoma per finanziamento per investimenti	-	-	110.235,80	110.235,80	-	0,0%
2) Crediti v/ Regione o Provincia Autonoma per incremento fondo di dotazione	-	-	-	-	-	-
3) Crediti v/ Regione o Provincia Autonoma per ripiano perdite	-	-	942.485,61	942.485,61	-	0,0%
4) Crediti v/ Regione o Provincia Autonoma per ricostituzione risorse da investimenti esercizi precedenti	-	-	-	-	-	-
3) Crediti v/ Comuni	40.000	-	40.000,00	27.764,88	12.235	44,1%
4) Crediti v/ aziende sanitarie pubbliche e acconto quota FSR da distribuire	1.080.000	-	1.080.000,00	2.167.023,16	-1.087.023	-50,2%
a) Crediti v/ aziende sanitarie pubbliche della Regione	1.000.000	-	1.000.000,00	2.166.787,66	-1.166.788	-53,8%
b) Crediti v/ aziende sanitarie pubbliche fuori Regione	80.000	-	80.000,00	235,50	79.765	33870,3%
5) Crediti v/ società partecipate e/o enti dipendenti della Regione	-	-	-	-	-	-
6) Crediti v/ Ricario	-	-	-	30.521,63	-30.522	-100,0%
7) Crediti v/ altri	11.000.000	-	11.000.000,00	9.460.770,55	1.539.229	16,3%
<b>III Attività finanziarie che non costituiscono immobilizzazioni</b>			-	-	-	-
1) Partecipazioni che non costituiscono immobilizzazioni			-	-	-	-
2) Altri titoli che non costituiscono immobilizzazioni			-	-	-	-
<b>IV Disponibilità liquide</b>			10.000.000,00	51.462.494,52	-41.462.495	-80,6%
1) Cassa			-	-	-	-
2) Istituto Tesoriere			10.000.000,00	48.621.145,52	-38.621.146	-79,4%
3) Tesoreria Unica			-	-	-	-
4) Conto corrente postale			-	2.841.349,00	-2.841.349	-100,0%
<b>Totale B)</b>			58.390.887,41	93.045.926,88	-34.655.039	-37,2%
<b>C) RATEI E RISCONTI ATTIVI</b>						
<b>I Ratei attivi</b>				4.753,04	-4.753	-100,0%
<b>II Risconti attivi</b>				-	-	-
<b>Totale C)</b>				4.753,04	-4.753	-100,0%
<b>TOTALE ATTIVO (A+B+C)</b>			94.438.643,34	129.760.176,26	-35.321.533	-27,2%
<b>D) CONTI D'ORDINE</b>						
1) Canoni di leasing ancora da pagare				-	-	-
2) Depositi cauzionali			-	3.084,39	3.084	-100,0%
3) Beni in comodato				-	-	-
<b>III conti d'ordine</b>				-	-	-
<b>Totale D)</b>				3.084,39	3.084	-100,0%

AAZIENDA 204 -ASP Vibo Valentia		STATO PATRIMONIALE PASSIVO		Importi: Euro			
SCHEMA DI BILANCIO Decreto Interministeriale 11/1/2011		Preventivo 2021	Consuntivo 2020	VARIAZIONE PREV. 2020 - CONS. 2019			
				Importo	%		
<b>A) PATRIMONIO NETTO</b>							
I Fondo di dotazione		3.158.583,00	3.158.583,23	0	0,0%		
II Finanziamenti per investimenti		40.615.841,77	46.295.001,50	-5.679.160	-12,3%		
1) Finanziamenti per beni di prima dotazione		-	-	-	-		
2) Finanziamenti da Stato per investimenti		-	-	-	-		
a) Finanziamenti da Stato ex art. 20 Legge 67/88		-	-	-	-		
b) Finanziamenti da Stato per riserva		-	-	-	-		
c) Finanziamenti da Stato - altro		-	-	-	-		
3) Finanziamenti da Regione per investimenti		32.306.827,00	36.096.777,51	-3.789.951	-10,5%		
4) Finanziamenti da altri soggetti pubblici per investimenti		-	-	-	-		
5) Finanziamenti per investimenti da rettifica contributi in conto esercizio		8.309.014,77	10.198.223,99	-1.889.209	-18,5%		
III Riserve da donazioni e lasciti vincolati ad investimenti		20.000,00	244.412,65	-224.413	-91,8%		
IV Altre riserve		-	-	-	-		
V Contributi per ripiano perdite		-	942.465,62	-942.466	-100,0%		
VI Utili (perdite) portati a nuovo		14.831.939,00	11.394.247,96	-3.437.691	-30,2%		
VII Utile (perdita) dell'esercizio		13.806.358,45	4.333.432,41	-9.472.926	218,6%		
<b>Totale A)</b>		<b>8.838.961,32</b>	<b>28.595.616,17</b>	<b>-19.756.655</b>	<b>-69,1%</b>		
<b>B) FONDI PER RISCHI ED ONERI</b>							
1) Fondi per imposte, anche differite		-	276.533,09	-276.533	-100,0%		
2) Fondi per rischi		10.000.000,00	11.111.836,54	-1.111.837	-10,0%		
3) Fondi da distribuire		-	-	-	-		
4) Quota inutilizzata contributi di parte corrente vincolati		-	4.306.926,80	-4.306.927	-100,0%		
5) Altri fondi oneri		7.699.651,71	7.699.651,71	-	0,0%		
<b>Totale B)</b>		<b>17.699.651,71</b>	<b>23.394.948,14</b>	<b>-5.695.296</b>	<b>-24,3%</b>		
<b>C) TRATTAMENTO FINE RAPPORTO</b>							
1) Premi operosità		3.768.726,43	3.768.726,43	-	0,0%		
2) TFR personale dipendente		-	-	-	-		
<b>Totale C)</b>		<b>3.768.726,43</b>	<b>3.768.726,43</b>	<b>-</b>	<b>0,0%</b>		
<b>D) DEBITI (con separata indicazione, per ciascuna voce, degli importi esigibili oltre l'esercizio)</b>							
		Entro 12 mesi	Oltre 12 mesi				
1) Mutui passivi		-	-	-	-		
2) Debiti v/Stato		-	249,15	-249	-100,0%		
3) Debiti v/Regione o Provincia Autonoma		1.900.000	1.001.621,12	1.001.621,12	0,0%		
4) Debiti v/Comuni		1.000.000	1.000.000,00	1.251.131,08	-20,1%		
5) Debiti v/aziende sanitarie pubbliche		1.240.000	1.240.000,00	2.025.935,62	-38,8%		
a) Debiti v/aziende sanitarie pubbliche della Regione per spesa corrente e mobilità		-	-	673.021,61	-100,0%		
b) Debiti v/aziende sanitarie pubbliche della Regione per finanziamento sanitario aggiuntivo corrente L.E.A.		-	-	-	-		
c) Debiti v/aziende sanitarie pubbliche della Regione per finanziamento sanitario aggiuntivo corrente extra		-	-	-	-		
d) Debiti v/aziende sanitarie pubbliche della Regione per altre prestazioni		1.100.000	1.100.000,00	1.145.734,20	-4,0%		
e) Debiti v/aziende sanitarie pubbliche della Regione per versamenti a patrimonio netto		-	-	-	-		
f) Debiti v/aziende sanitarie pubbliche fuori Regione		140.000	140.000,00	207.179,81	-32,4%		
6) Debiti v/società partecipate e/o enti dipendenti della Regione		-	-	-	-		
7) Debiti v/fornitori		25.000.000	14.389.683	39.389.682,76	40.264.721,90	-875,039	
8) Debiti v/Istituto Tesoriere		-	-	4.000,00	-4.000		
9) Debiti tributari		-	10.000.000	8.000.000,00	11.459.591,25	-3.459.591	
10) Debiti v/altri finanziatori		-	-	-	-		
11) Debiti v/istituti previdenziali, assistenziali e sicurezza sociale		-	6.500.000	6.500.000,00	6.772.130,45	-272.130	
12) Debiti v/altri		4.412.428	7.000.000,00	11.219.879,01	-4.219.880		
<b>Totale D)</b>		<b>33.552.428</b>	<b>30.889.683</b>	<b>64.131.303,88</b>	<b>73.999.260,48</b>	<b>-9.867.957</b>	<b>-13,3%</b>
<b>E) RATEI E RISCONTI PASSIVI</b>							
1) Ratei passivi		-	1.625,04	-1.625	-100,0%		
2) Risconti passivi		-	-	-	-		
<b>Totale E)</b>		<b>-</b>	<b>1.625,04</b>	<b>-1.625</b>	<b>-100,0%</b>		
<b>TOTALE PASSIVO E PATRIMONIO NETTO (A+B+C+D+E)</b>		<b>94.438.643,34</b>	<b>129.760.176,26</b>	<b>-35.321.533</b>	<b>-27,2%</b>		
<b>F) CONTI D'ORDINE</b>							
1) Canoni di leasing ancora da pagare		-	-	-	-		
2) Depositi cauzionali		-	3.084,39	-3.084	-100,0%		
3) Beni in comodato		-	-	-	-		
4) Altri conti d'ordine		-	-	-	-		
<b>Totale F)</b>		<b>-</b>	<b>3.084,39</b>	<b>-3.084</b>	<b>-100,0%</b>		

Il Direttore Amministrativo

Il Commissario Superiore